



BirdBike

USER MANUAL

BirdBike

A-Frame User Manual

Model: VA00038/VA00069 (Grey), VA00037/VA00068 (Blue), VA00056/VA00070 (Black)



Please read this manual very carefully before using the product. The manual contains important instructions for the safe use and longevity of your bike.

If you need any type of support or warranty information for your BirdBike, please contact the local dealer or retailer where you purchased the product.

BirdBike

A-FRAME



1 Assembly Prep

To prepare for the assembly of your BirdBike, first take out all pieces of the BirdBike from the box and remove all packaging. Also, open the accessory box and remove all tools, parts and everything else that's inside of it.



2.5 mm
Allen key



Pedals
(x2)



4mm / 5mm /
6mm Y-wrench



L-key Phillips
Screwdriver



13mm / 15mm
Two-sided
Wrench



Wheel Reflectors
(x 2) and
fasteners (x 2)



Rear and Front
Reflectors



Battery
Keys

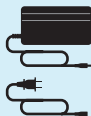

Power Supply
and Cable



This Manual

A-FRAME

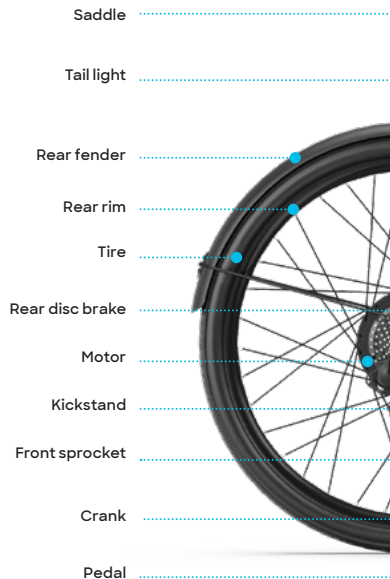

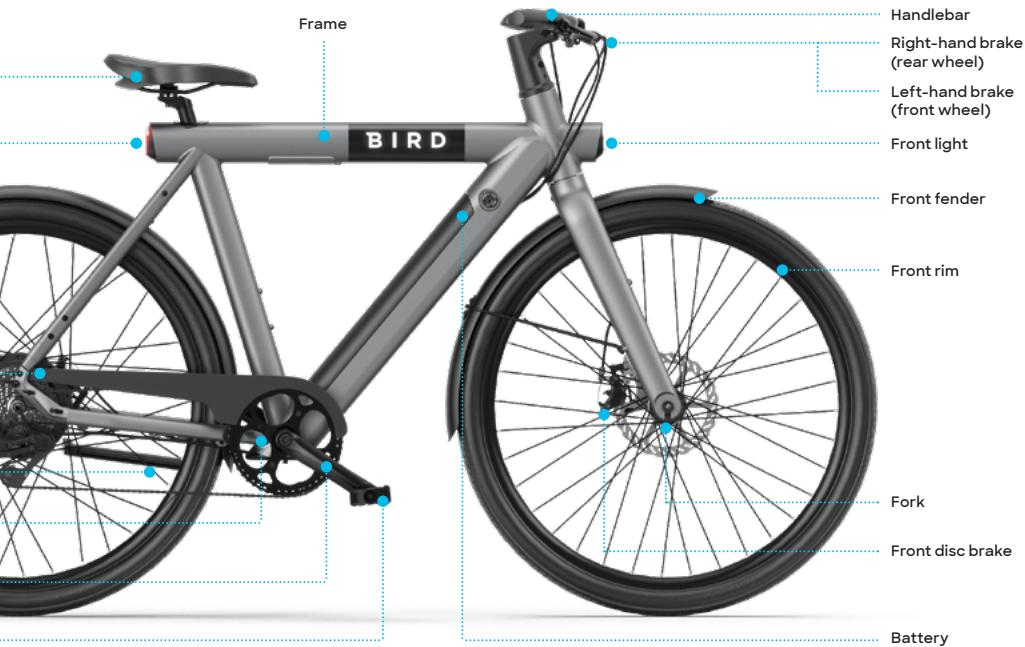

2 Install the handlebar

Remove Display from the Handlebar

Use the 2.5mm Allen Key to remove the screw that's in the back of the display, which will be sitting in the handlebar cavity, but not installed.

2.5 mm Allen key

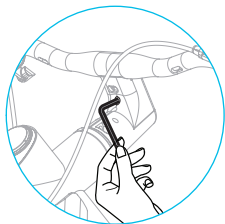

Install the Handlebar

Use the 5mm end of the tool to remove the hex bolt from inside the black disc top cap that's sitting on the protective cardboard tube. The black disc top cap and cardboard sleeve will not be used during the assembly, so please set aside along with the box and other packaging.

After removing the hex bolt, black disc top cap, and protective cardboard tube, install the handlebar on top of the steerer tube. Once the handlebar is installed and lined up properly with the tire and frame, re-insert the hex bolt through the handlebar and into the steerer tube.

Use the 5mm end of the tool to gently tighten the hex bolt into the handlebar so that there's no play between the fork and frame.

Finally, make sure the handlebar, frame, and front wheel are still aligned and tighten the two steering stem screws with the 5mm end of the tool so the handlebar stays in place.

Y-wrench



3 Install the front wheel

Be sure to remove the plastic front rotor protector from the front wheel axle before starting this step.

Align the front wheel axle so that it's inside of the fork slots on both sides. The side with the brake rotor should be aligned so that it fits inside the front disc brake.

Once the fork slots are sitting on both sides of the axle, install washers at both ends and tighten up the cap nuts on the outside using the 15mm end of the wrench.

After installing the front wheel, extend the kickstand for better stability and easier assembly during the next steps.

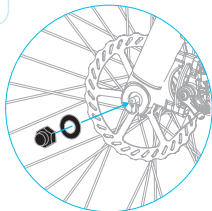

Cap Nut
and Washer



Wrench



4 Attach the front fender

Attach the front fender to the fork by using the screws that are already in the fork legs. Use the 4mm end of the tool to remove the two screws from the fork legs and then tighten the screws through the holes at the end of the fender mounts.

Y-wrench



Using the 4mm end of the tool remove the screw that's on the top of the backside of the fork and tighten the screw through the fender mount bracket on top of the fender so that it's secured tightly to the back of the fork.

When tightening the fender, avoid rubbing the tool on the frame so the paint doesn't get scratched. Also, don't over tighten the screws to avoid stripping the holes.

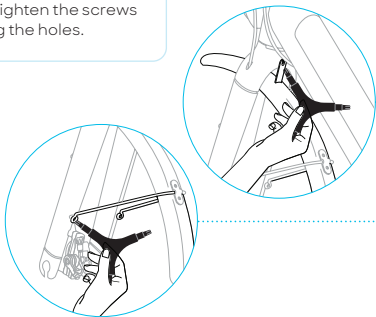

5 Adjust the saddle

Remove the cap that's covering the seat clamp screw, which is located just below the seat.

Insert the seat post into the seat tube. To adjust the height, move it to where it feels comfortable, then tighten the seat clamp screw with the 5mm end of the tool. Be sure to replace the cap once the seat post is set and tightened.

Warning: do not extend the seat post farther than the minimum insertion line that is indicated on the seat post.

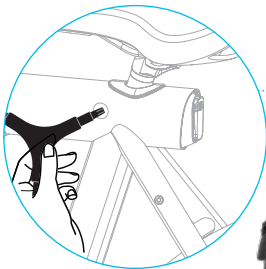

Y-wrench



6 Attach the pedals

Install the left and right pedals by screwing them into the crank.

Pay attention to which pedal is being installed on the left and the right as the left pedal is reverse threaded so it is tightened counter-clockwise. You can tell the two pedals apart by looking for the “R” on the right pedal and “L” on the left.

After the pedals are screwed on by hand, use the 15mm end of the wrench to give the pedals a final tightening.

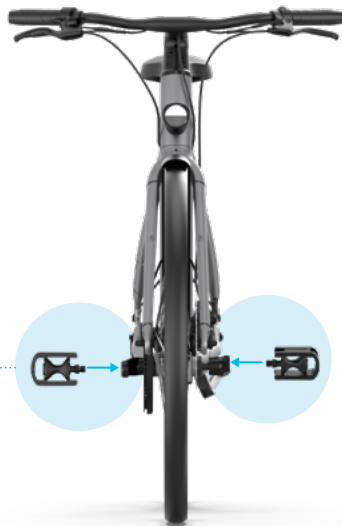
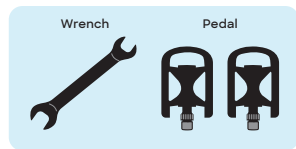
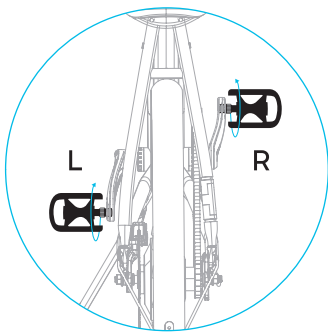

7 Install the display

For the final step before powering on your Bird Bike, reinstall the display back into the handlebar so that the Bird logo is at the bottom. Be sure to not pinch the cable inside of the handlebar while reinstalling. Once reinstalled, use the 2.5mm Allen key to replace and tighten the screw under the display to a maximum torque of 1.5 N.m (stop when you feel light resistance). Ensure the display edges are flush with the handlebar before tightening the screw. If not flush, remove display and ensure the cables are not pinched below the display.

Connect the one end of the power cable coming from the bottom of the display to the other end of the power cable that is coming out of the bottom of the frame. At this point you can power on your Bird Bike, but be sure to read through the rest of this manual before riding.

2.5 mm Allen key

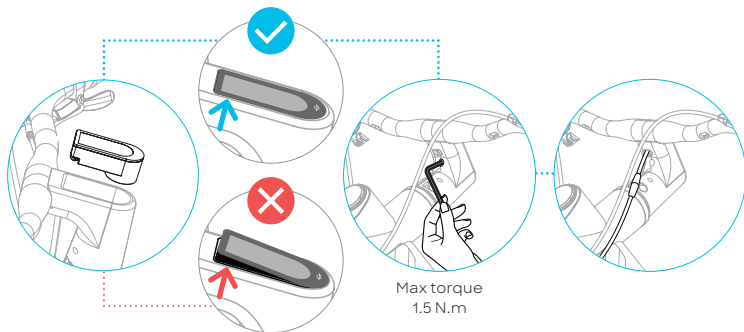

A-FRAME



Operating Options



POWER ON/OFF

After long pressing the  **power button**, the BirdBike will be turned on. While the power is on, press and hold the power button again to turn off the power.

The power will automatically shut off after 5 minutes if not being used.



DISPLAY INTERFACE

After the BirdBike is turned on, the display defaults to showing real-time speed and total distance traveled (miles or km). With a short press of the  **power button** you can toggle through the total distance (miles/km) and single trip distance (miles/km).



WALK MODE

After pressing and holding the  **-button** for 2 seconds the BirdBike will go into Walk Mode. The display will show the push symbol and you will receive power-assistance while pushing the BirdBike in more difficult situations, like going uphill. When you release the button, Walk Mode will automatically turn off.

The power-assisted Walk Mode function should only be used while pushing the electric vehicle and never used while riding.





TURN ON/OFF THE HEADLIGHTS

Press and hold the  **+ key** for 2 seconds to turn on the headlight. When the headlight is on, the display brightness will also automatically dim. Whenever natural lighting is insufficient (such as in bad weather) or when riding in the dark, you should always turn on the headlight. Press and hold the **+ key** again for 2 seconds to switch off the headlight.



ASSIST LEVEL

Short press the   **+ / - buttons** to switch the assist level of the BirdBike and change the output power of the motor. Level 0 is no assistance, and level 5 offers the highest amount of assist. The default level when the BirdBike is first turned on is level 5, and each subsequent time it will default to the last assist level that was used.







BATTERY LEVEL

When the battery is full, the five-segment battery icon will be fully lit and the number of bars will decrease as the battery level decreases. When the battery is low and needs charging, the battery icon will flash.





SETTINGS MODE

To enter Settings Mode first power on the BirdBike, then long press and hold   **keys +/-** at the same time. Once in Settings Mode you adjust from mph to km/h, set a speed limit, set wheel diameter, and adjust the brightness of the display.



While in **Settings Mode**, you can toggle up and down with the **up**  (+) and **down**  (-) buttons. Short press the  **power** button to adjust the item you want to change, then short press the power button after making your selection to save.

To exit Settings Mode just long press the  **- button** for 2 seconds. Also, while in Settings Mode if no operation is performed for 30 seconds, then the display will return back to normal.

■ MPH & KM/H (P1)

When P1 is displayed in the speed position while in Settings Mode, press the   **+/- buttons** to switch the display between mph or km/h. After selecting, short press the  **power** button to save.

■ SPEED LIMIT (P2)

When P2 is displayed in the speed position while in Settings Mode and the speed limit value is displayed in the trip position, you can then adjust the speed limit with the   **+/- buttons**. The minimum is 7 mph (12km/h) and the maximum is 20mph (32km/h). After selecting, short press the  **power** button to save.





ERROR CODE DISPLAY

See table to the right for troubleshooting instructions for common error codes. If your error code is not shown, contact Bird Bike support or your Bird Bike retailer.

| Error Code | Cause | Solution |
|--------------|---------------------------|---|
| 0x13 or 0x32 | Full battery charge alert | Regular function of the e-bike will not be interrupted. Discharge the battery by riding the e-bike to clear error. If error 0x13 still appears after the battery is less than 100%, contact customer support or your BirdBike retailer. |
| 0x14 or 0x31 | Low battery charge alert | Regular function of the e-bike will not be interrupted. Charge the battery to eliminate. |
| 0x15 | High vehicle temperature | Place vehicle in a cool environment. Wait until vehicle temperature is less than 45 degrees C. Error 0x15 will be cleared. <ul style="list-style-type: none"> · Higher than 45 degrees C: error 0x15 triggered, but e-bike and battery function are regular. · Higher than 50 degrees C: error 0x15 triggered, electric assist will function, cannot charge battery. · Higher than 65 degrees C: error 0x15 triggered, electric assist will not function, cannot charge battery. |
| 0x16 | Low vehicle temperature | Place vehicle in a temperate environment. Wait until vehicle temperature is greater than 5 degrees C. Error 0x16 will be cleared. <ul style="list-style-type: none"> · Less than 5 degrees C: error 0x16 triggered, but e-bike and battery function are regular. · Less than 0 degrees C: error 0x16 triggered, electric assist will function, cannot charge battery. · Less than -20 degrees C: error 0x16 triggered, electric assist will not function, cannot charge battery. |

- **WHEEL DIAMETER (P3)**

When P3 is displayed in the speed position while in Settings Mode, the wheel diameter setting will be shown in inches and can be adjusted with the   +/- buttons. Be sure to know the proper sizes as selecting the wrong size can result in unexpected speeds. After selecting, press the  **power button** so save.



- **DISPLAY BRIGHTNESS (P4)**

When P4 is displayed in the speed position while in Settings Mode, the display brightness settings from 1 to 5 are displayed according to the current setting. 1 is the lowest brightness setting, and 5 is the highest (default setting is 5).





After the setting is completed, short press the  **power button** to save.

■ AUTOMATIC POWER OFF TIMER (P5)

When P5 is displayed at the speed position while in Settings Mode, choose 0-9 by using the  +/- **buttons**, which represents the automatic shutdown time in minutes. The default setting to power off automatically after 5 minutes and setting the timer to 0 means that auto power off will be disabled. After selecting, short press the  **power button** to save.

■ RESET TRIP METER (P6)

When P6 is displayed at the speed position while in Settings Mode, press the  +/- **buttons** to select either Y or N. After selecting Y, short press the  **power button** to reset the trip meter to 0. After resetting the trip meter, short press the power button to save the parameters.

SERVICE REMINDER:

After the BirdBike has been ridden 300 miles (500km), there will be a **SEUE** service inspection reminder shown on the display the next time it's turned on. If the reminder isn't marked as complete, then it will be displayed every time the vehicle is turned on. The reminder can be cleared by a short press of the  **power button**.

To remove the service reminder completely until the next 300 miles (500km), the rider must connect to the BirdBike through the Bird App and mark the service inspection as complete. Once marked complete in the Bird App, the service reminder will then no longer be displayed by default each time the BirdBike is powered on.

Operation and Safety Instructions

- Recommended age: 16+ years old.
- It is recommended to always wear a helmet when riding.
- The right brake lever engages the rear brake and the left brake lever engages the front brake.
- Do not exceed the maximum load of 265 lbs (120.kg) and no more than one rider at a time.
- The maximum load of 265 lbs (120.kg) includes the rider, as well as any other load that is added to front or rear racks.
- The Bird Bike is suitable to fit a bicycle trailer, provided that the trailer manufacturer's guidelines such as attachment method, loading, and speed are strictly adhered to.
- If gear shifting operations do not feel smooth, wash the derailleur and lubricate all moving parts. For maximum performance we highly recommend Shimano lubricants and maintenance products. If gear shifting adjustments cannot be carried out, check that the rear fork ends are aligned. Also, check if the cable is lubricated and if the outer casing is not too long or short.
- Before each use, conduct a basic safety inspection of the BirdBike, including:
 - (i) trueness of the wheels & condition of tires;
 - (ii) safe operation of all brakes and lights;
 - (iii) good condition of the frame;
 - (iv) sufficient battery charge power; and
 - (v) any sign of damage, unusual or excessive wear, or other open and obvious mechanical problem/maintenance needs.
- Components shall be maintained and repaired in accordance with the manufacturer's specifications and using only the manufacturer's authorised replacement parts with installation performed by dealers or other skilled persons.
- When performing adjustments and replacements of brakes, please seek professional help from a dealer or other skilled person.
- Do not modify the bike as it will void your warranty and introduce potential safety issues. Read and understand all safety warnings listed on the product label.
- Risk of injury or death from loss of control, collisions, and falls. Helmets and other protective equipment are highly recommended and may be required by law.
- Comply with local laws and regulations when riding this product. Do not ride where prohibited.
- Ensure the intended area of operation is safe. Do not ride in the snow, in the rain, or on roads which are wet, muddy, icy, or that are slippery for any reason. Do not ride over obstacles. Avoid sharp bumps, drainage grates, and sudden surface changes.
- There are increased braking distances in wet weather.
- Avoid streets and surfaces with water, sand, gravel, dirt, leaves, and other debris.
- The bike should not be used for racing, stunt riding, or other maneuvers.

READ BEFORE RIDING

- Avoid contact with moving parts. Ensure hands, feet, hair, clothing, and other body parts stay clear of moving parts like the motor or front wheel.
- ALWAYS keep both hands on the handlebar when riding.
- You should not ride the BirdBike:
 - if under the influence of alcohol or drugs,
 - if you have a heart condition, are pregnant, have head, back, or neck ailments which limit your ability to ride safely,
 - if you have any mental or physical conditions that may make you susceptible to injury or impair your physical dexterity or mental capabilities to recognise, understand, and perform all of the safety instructions and to be able to assume the hazards inherent with the Bird Bike.
- DO NOT ride or attempt to charge a vehicle that has been submerged in water or if there is risk of water intrusion into the battery compartment, even if the vehicle is no longer wet. Contact Bird for further instructions.
- To prevent electric shock when cleaning, remove the charger plug from the outlet and wipe vehicle with a dry cloth. Only use the charging cable provided by the manufacturer.
- Only store in dry areas. Never store in wet conditions.
- Prolonged Exposure to UV Rays, Rain and the Elements May Damage the Enclosure Materials, Store Indoors When Not in Use.
- **WARNING:** As with all mechanical components, the bicycle is subjected to wear and high stresses. Different materials and components might react to wear or stress fatigue in different ways. If the design life of a component has been exceeded, it may suddenly fail, possibly causing injuries to the rider. Any form of crack, scratches, or change of colouring in highly stressed areas indicate that the life of the component has been reached and it should be replaced.
- Certified and approved Child Safety Seats must be used when transporting a child passenger.
- Children should not ride on the back of the bike without an appropriate certified and fitted Child Safety Seat.
- The weight of the EPAC + Rider + Child Safety Seat + Child should not exceed the maximum load of 265 lbs (120 kg).
- The child should not exceed the manufacturer's maximum recommended weight for the Child Safety Seat.
- Front mounted child seats should be mounted to the handlebar stem not the handlebar itself. Rear mounted child seats should only mount to the provided rear dropout eyelets and the seat stay mounts.
- Use of certified and approved luggage racks is required when carrying a load.
- The weight of the EPAC + Rider + Luggage Rack + Load should not exceed the maximum load of 265 lbs (120 kg).

- Rear luggage rack carriers should only mount to the rear dropout eyelets and the seat stay mounts. The rear Luggage Rack load should not exceed a payload of 55 lbs (25kg).
- Front luggage rack carriers should only mount to the front fork eyelets. The front luggage rack should not exceed a payload of 22lbs (10kg).

Precautions for washing the BirdBike:

- When washing the BirdBike, do not directly pour water on the motor and the front and rear axles to prevent water from affecting the performance and life of the product. When washing the BirdBike, do not use a strong steam or high-pressure water spray.
- After washing the vehicle or riding through water, pay special attention to the working conditions of the brakes. The braking capability may be reduced in these circumstances.

Storage Instructions:

- **WARNING:** Remove the battery from the BirdBike if not being used for an extended period of time and store in a dry, ventilated space.
- **WARNING:** Be sure to charge the battery at least every 3 months. The battery risks damage if not charged for periods over 3 months.
- **WARNING:** Don't leave the charger plugged into the battery after it's charged for extended periods of time as this could result in permanent damage to the battery.

Maintenance and general troubleshooting

Inspection of handlebar and front & rear wheel

- Move the BirdBike up, down, front, back, left and right to check whether the handlebars and the axle nuts of the front and rear wheels are tightened properly, whether the handlebars are tightened properly, and whether there is any abnormal rubbing or damage happening between parts.
- Push the vehicle back and forth to check whether the front and rear wheels rotate smoothly and without any abnormal noise or rubbing.
- Carefully check the entire vehicle before riding and if you find any issues, please contact a professional for repair or contact Bird support for help.

Inspection of power circuit and lighting circuit

- Turn on the power, operate the lighting switch, check whether the headlights and taillights are on, and if they are at normal levels.
- Check for any damage with the lighting system.
- Check whether the power cables on the BirdBike are connected and are operating safely as intended as well as whether all connectors are functioning properly.

Inspection of front and rear brakes

- Adjustment of the brake lever: Pinch the front and rear brake levers, and confirm whether the brakes are working when the distance between the brake lever and the handlebar is 13mm.
- Adjustment method of the front and rear brakes: The distance between the brake and the brake lever is specified to be between 10-20mm.
- When the brake is in a tightly gripped state, the brake pad and the brake disc should be contacting evenly.
- The brake pads and brake discs should be replaced at the same time (the adjustment of the rear wheel brake is the same as that of the front wheel brake).

Battery installation status

- Confirm that the battery is in a fixed state, connected, and operating properly.

Battery Pack Maintenance

- Do not store or charge the battery at temperatures outside of the stated limits (see specifications). Do not puncture the battery. Refer to your local laws and regulations regarding battery recycling and/or disposal.

- A well maintained battery can perform well even after many miles of riding. Charge the battery after each ride to avoid draining the battery completely. When used at room temperature (22°C [70°F]) the battery range and performance is best.
- Warning: Do not attempt to disassemble the battery. Risk of fire. No user serviceable parts.
- Warning: Do not ride when the ambient temperature is outside of the operation temperature (see specifications), because low/high temperature will limit the maximum power/torque. Doing so could cause personal injury or property damage due to slips or falls.

Saddle adjustment

- The proper height of the saddle is to straddle on the saddle with the toes of both feet just touching the ground.
- The minimum saddle height is 89 cm for the A-Frame and 82.6 cm for the V-Frame. You can measure by using a tape measure and measuring from the ground to the top of the saddle when in it's lowest position.

Damage or contamination of reflectors

- Check whether the reflectors are dirty or damaged. If they are, then clean or replace them.

The fixed state of the axle

- Please confirm that the front and rear axles of the wheels are not shaking or loose.

Inflation, wear, and damage of tires

- Please confirm whether the tire inflation is appropriate. Improper inflation can cause punctures and loosening of various parts of the BirdBike. In addition, please determine whether there is a high amount of wear or any foreign objects or nails in either of the tires. If so, do not ride before fixing the issue or repairing the tire(s).

Adjustment of pedals and other moving parts

- The pedals should rotate smoothly. If either is loose, please tighten it.

Charge and discharge port

- Please make sure that the charging and discharging ports are not damaged.
- Also make sure that no foreign objects have entered into the ports, that the ports are not deformed, and that the port covers are not damaged.

Main Components

Brakes:

Brake pads / calipers:

- Tektro MD-M300-F
- Tektro MD-M300-R

Brake levers:

- Tektro EL355F-RT
- Tektro EL350R-RS

Tyres:

- A-Frame: Kenda K-1216 700x45c 80 PSI max
- V-Frame: Kenda K-1216 26x1.75 60 PSI max

Motor:

- Bafang H400B

BirdBike Limited Manufacturer's Warranty

The BirdBike comes with a limited manufacturer's warranty and is covered from any defects or issues that are outside of normal wear & tear within the warranty period and terms outlined at support.bird.co.

Do not modify the BirdBike as it will void your warranty and introduce potential safety issues. Read and understand all safety warnings listed on the product label and in this manual.

Proof of purchase must be verified before any warranty claim is filed.

If you need any type of support or warranty information for your BirdBike, please contact the dealer or retailer where you purchased the product.

Federal Communications Commission (FCC) Compliance Statement for USA

This device complies with part 15 of the FCC rules. Operation is subject to the following two conditions: (1) This device may not cause harmful interference, and (2) this device must accept any interference received, including interference that may cause undesired operation.

Note: This equipment has been tested and found to comply with the limits for a Class B digital device, pursuant to part 15 of the FCC Rules. These limits are designed to provide reasonable protection against harmful interference in a residential installation. This equipment generates, uses, and can radiate radio frequency energy; if not installed and used in accordance with the instructions, it may cause harmful interference to radio communications. There is no guarantee that interference will not occur in a particular installation. If this equipment does cause harmful interference to radio or television reception, which can be determined by powering the equipment off and on, the user is encouraged to try to correct the interference by using any of the following measures:

- Reorienting or relocating the receiving antenna.
- Increasing the separation between the equipment and receiver.

- Connecting the equipment into an outlet on a circuit different from that to which the receiver is connected. Consult the dealer or an experienced radio/TV technician for help.

This equipment complies with FCC radiation exposure limits set forth for an uncontrolled environment.

Caution: Changes or modifications not expressly approved by the party responsible for compliance could void the user's authority to operate the equipment.

Disclosure for Users in the State of California

As required by CA Vehicle Code 407.5

Your insurance policies may not provide coverage for accidents involving the use of this scooter. To determine if coverage is provided, you should contact your insurance company or agent.

You may not modify or alter the exhaust system of this scooter cause it to amplify or creatE excessive NOISE PER VEHICLE CODE SECTION 21226, OR TO FAIL TO MEET APPLICABLE EMISSION REQUIREMENTS PER VEHICLE CODE 27156.

EU Declaration of Conformity

Bird Rides Europe BV
Rokin 92, 1012 KZ
Amsterdam, The Netherlands

Product Type: Electric Power Assisted Bicycle
Commercial Name: Bird Bike
Model Name: A-Frame
Model No./Designation: VA00038/VA00069 (Grey), VA00037/VA00068 (Blue), VA00056/VA00070 (Black)

The undersigned declares that the products described herein is in conformity with the following EU harmonization legislation:

Machinery Directive 2006/42/EC

EMC Directive 2014/30/EU

Radio Equipment Directive 2014/53/EU

And that the equipment is in conformity with the following harmonized standards:

1. EN 15194:2017
2. EN 12100:2010
3. EN ISO 13849-1:2015
4. EN IEC 61000-6-1:2019
5. EN 61000-6-3:2007+A1:2011
6. EN 301 489-1 v2.2.3
7. EN 301 489-17 v3.2.4
8. EN 300 328 v2.2.2
9. EN 62479:2010



BirdBike

GEBRUIKERSHANDLEIDING

BirdBike

Gebruikershandleiding A-Frame

Model: VA00038/VA00069 (grijs), VA00037/VA00068 (blauw), VA00056/VA00070 (zwart)



Lees deze handleiding aandachtig door voordat je het product gebruikt. De handleiding bevat belangrijke instructies voor een veilig gebruik en een lange levensduur van je fiets.

Als je ondersteuning of garantie-informatie voor je BirdBike nodig hebt, neem dan contact op met de plaatselijke dealer of winkel waar je het product hebt gekocht.

BirdBike

A-FRAME



1 Assemblagevoorbereiding

Om de assemblage van je BirdBike voor te bereiden, haal je eerst alle onderdelen van de BirdBike uit de doos en verwijder je de hele verpakking. Open ook de accessoiredoos en verwijder alle gereedschappen, onderdelen en al het andere dat erin zit.

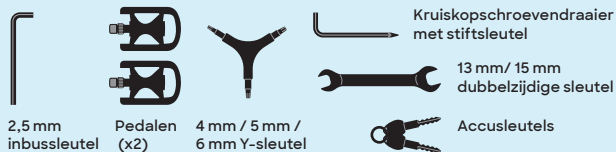

A-FRAME

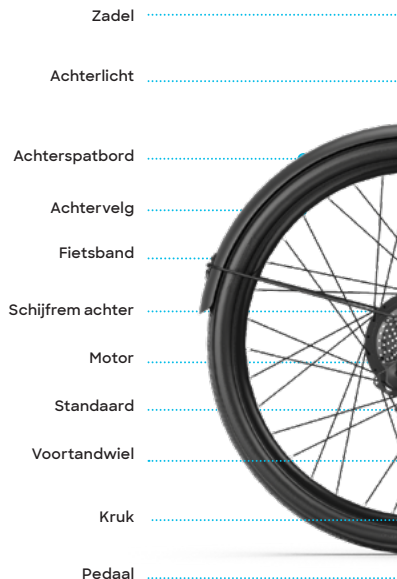

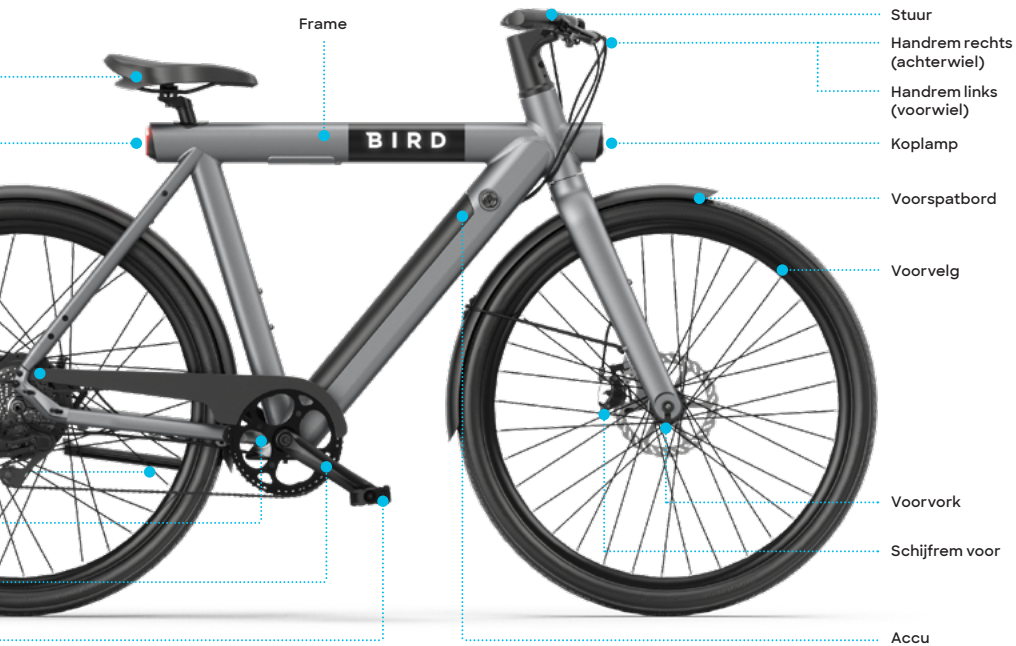

2 Monteer het stuur

Display van het stuur verwijderen

Gebruik de 2,5 mm inbussleutel om de schroef te verwijderen aan de achterkant van het display, dat in de stuurholte zal zitten, maar niet is gemonteerd.

2,5 mm inbussleutel

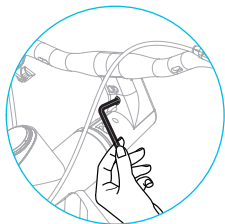

Monteer het stuur

Gebruik het uiteinde van 5 mm van het gereedschap om de zeskantbout te verwijderen uit de binnenkant van de zwarte schijfdop die op de beschermende kartonnen buis zit. De zwarte schijfdop en kartonnen hoes worden niet gebruikt tijdens de montage, dus leg deze samen met de doos en andere verpakking apart.

Na het verwijderen van de zeskantbout, zwarte schijfdop en beschermende kartonnen buis, installeer je het stuur bovenop de stuurbuis. Zodra het stuur is gemonteerd en correct is uitgelijnd met de band en het frame, steek de zeskantbout door het stuur en in de stuurbuis.

Gebruik het uiteinde van 5 mm van het gereedschap om de zeskantbout in het stuur vast te zetten zodat er geen speling is tussen de voorvork en het frame. Zorg er ten slotte voor dat het stuur, het frame en het voorwiel nog steeds uitgelijnd zijn en draai de twee stuurpenschroeven vast met het uiteinde van 5 mm van het gereedschap zodat het stuur blijft zitten.

Y-sleutel



3 Monteer het voorwiel

Zorg ervoor dat je de plastic voorrotorbeschermer van de voorwielas verwijdert voordat je met deze stap begint.

Lijn de voorwielas uit zodat deze in de sleuven van de voorvork zit aan beide zijden. De kant met de remrotor moet zodanig worden uitgelijnd dat deze in de voorste schijfrem past.

Zodra de vorksleuven aan beide zijden van de as zitten, installeer ringen aan beide uiteinden en draai de dopmoeren vast aan de buitenkant met behulp van het uiteinde van 15 mm van de sleutel.

Na het monteren van het voorwiel, klap je de standaard uit voor betere stabiliteit en eenvoudigere montage tijdens de volgende stappen.

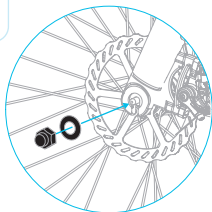

Dopmoer en ring



Sleutel



4 Bevestig het voorspatbord

Bevestig het voorspatbord aan de voorvork met behulp van de schroeven die al in de voorvorkpoten zitten. Gebruik het uiteinde van 4 mm van het gereedschap om de twee schroeven van de voorvorkpoten te verwijderen en draai vervolgens de schroeven vast door de gaten aan het einde van de spatbordbevestigingen.

Y-sleutel



Gebruik het 4 mm uiteinde van het gereedschap om de schroef te verwijderen boven op de achterkant van de voorvork en draai de schroef door de spatbordmontagebeugel bovenop het spatbord zodat het stevig vastzit aan de achterkant van de voorvork.

Vermijd bij het vastdraaien van het spatbord het gereedschap tegen het frame wrijft zodat er geen krassen op de lak komen. Draai de schroeven ook niet te vast om te voorkomen dat de verf bij de gaten wordt beschadigd.

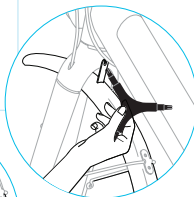
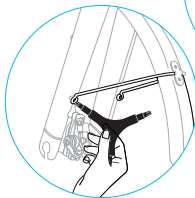

5 Stel het zadel af

Verwijder de dop die de zadelklemschroef bedekt, en die zich net onder de zitting bevindt.

Steek de zadelpen in de zadelbuis. Om de hoogte van het zadel, aan te passen, verplaats het naar waar het comfortabel aanvoelt en draai de zadelklemschroef vast met het uiteinde van 5 mm van het gereedschap. Zorg ervoor dat u de dop terugplaatst zodra de zadelpen is ingesteld en aangedraaid.

Waarschuwing: verleng de zadelpen niet verder dan de minimale insteeklijn die is aangegeven op de zadelpen.

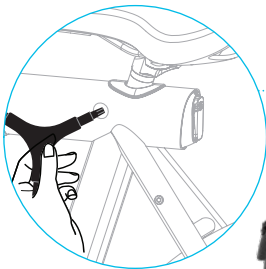

Y-sleutel



6 Bevestig de pedalen

Monteer de linker- en rechterpedalen door ze in de krukas te draaien.

Let op welk pedaal links en rechts wordt gemonteerd omdat het linkerpedaal in de omgekeerde richting moet worden geschroefd, dus het moet tegen de klok in worden vastgedraaid. Je kunt de twee pedalen uit elkaar houden door te zoeken naar de "R" op het rechterpedaal en de "L" op het linkerpedaal.

Nadat de pedalen met de hand zijn vastgeschroefd, gebruikt je het uiteinde van 15 mm van de sleutel om de pedalen goed vast te draaien.

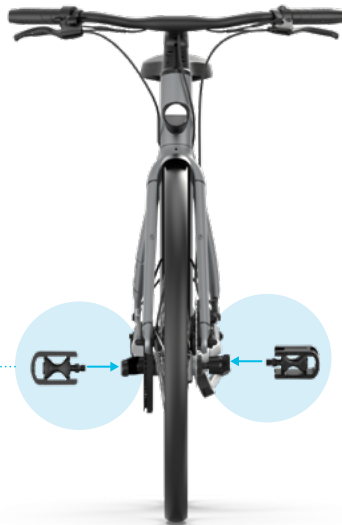
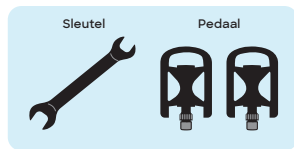
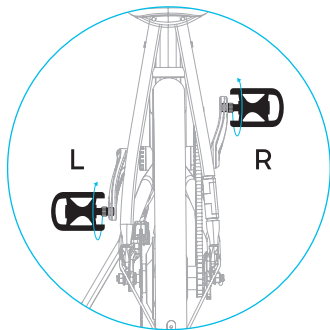

7 Installeer de display

Voor de laatste stap voordat je je BirdBike inschakelt, installeer het display terug in het stuur zodat het Bird-logo onderaan staat. Zorg ervoor dat je bij het opnieuw installeren de kabel binnenin het stuur niet knelt. Gebruik nadat het display is geïnstalleerd de 2,5 mm Allen-sleutel om de schroef onder het display te vervangen en aan te draaien tot een maximumkoppel van 1,5 N.m (stop wanneer je lichte weerstand voelt). Zorg ervoor dat de randen van het display gelijk liggen met het stuur voordat je de schroef vastdraait. Als het display niet gelijk ligt, verwijder het dan en zorg ervoor dat de kabels niet onder het display worden gekneld.

Sluit het ene uiteinde van de voedingskabel aan die uit de onderkant van de display loopt naar het andere uiteinde van de voedingskabel dat uit de onderkant van het frame komt. Op dit punt kun je je Bird Bike aanzetten, maar lees eerst de rest van deze handleiding voordat je gaat rijden.

2,5 mm inbussleutel

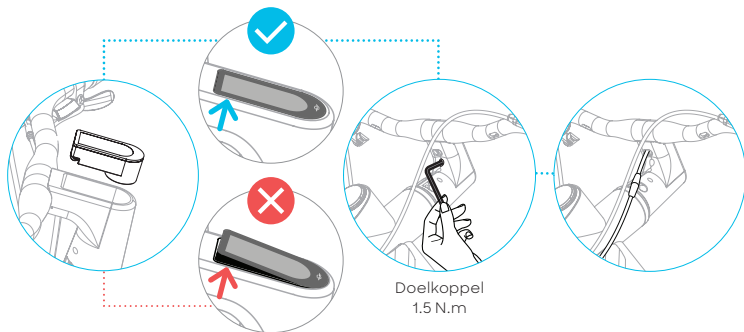

A-FRAME



Bedieningsopties



IN-/UITSCHAKELEN

Na lang op de  **aan/uit-knop** te hebben gedrukt, zal de BirdBike worden ingeschakeld. Terwijl de stroom is ingeschakeld, houd je nogmaals de aan/uit-knop ingedrukt om de stroom uit te schakelen.

De stroom wordt automatisch uitgeschakeld na 5 minuten al: de fiets niet wordt gebruikt.



DISPLAY-INTERFACE

Nadat de BirdBike is aangezet, staat het display standaard op realtime snelheid en totale afgelegde afstand (mijlen of kilometers). Met een korte druk op de  **aan/uit-knop** kun je schakelen tussen de totale afstand (mijl/km) en enkele reisafstand (mijlen/km).



LOOPMODUS

Nadat je de  - **knop** 2 seconden ingedrukt heeft gehouden gaat de BirdBike in de loopmodus. Het scherm toont het push-symbool en je ontvangt krachtondersteuning terwijl je de BirdBike in moeilijke situaties gebruikt, zoals bergop gaan. Wanneer je de knop loslaat, wordt de loopmodus automatisch uitgeschakeld.

De bekrachtigde loopmodusfunctie mag alleen worden gebruikt tijdens het duwen van het elektrische voertuig en nooit tijdens het rijden.



ZET DE KOPLAMPEN AAN/UIT

Houd de toets  **2 seconden** ingedrukt om de koplamp aan te zetten. Wanneer de koplamp is ingeschakeld, wordt de helderheid van de display ook automatisch gedimd. Als natuurlijke verlichting slecht is (zoals bij slecht weer) of als je in het donker rijdt, moet je altijd de koplamp inschakelen. Houd de toets + opnieuw 2 seconden ingedrukt om de koplamp uit te schakelen.



ASSISTENTIE NIVEAU

Druk kort op de   + / - knoppen om het ondersteuningsniveau van de BirdBike te wijzigen en verander het uitgangsvermogen van de motor. Niveau 0 is geen ondersteuning, en niveau 5 biedt de hoogste hoeveelheid ondersteuning. Het standaardniveau wanneer de BirdBike voor het eerst wordt aangezet op niveau 5, en elke volgende keer zal het standaard naar het laatste ondersteuningsniveau gaan dat werd gebruikt.



ACCUNIVEAU

Wanneer de accu vol is, zal het accupictogram met vijf segmenten volledig verlicht zijn en het aantal balken zal afnemen naarmate het accuniveau daalt. Wanneer de accu bijna leeg is en moet worden opladen, zal het accupictogram knipperen.



INSTELLINGENMODUS

Om naar de instellingenmodus te gaan, zet je eerst de BirdBike aan en vervolgens houd je de toetsen +/- **tegelijktijd** ingedrukt. In de Instellingenmodus kunt u van mph naar km/h wisselen, stel een snelheidslimiet instellen, wiel diameter instellen en de helderheid van de display aanpassen.

In de Instellingenmodus kun je omhoog en omlaag gaan met de **knoppen omhoog (+)** en **omlaag (-)**. Druk kort op de **aan/uit-knop** om het item dat je wilt wijzigen aan te passen, druk vervolgens kort op de **aan /uit-knop** na het maken van je selectie om op te slaan.

Om de Instellingenmodus te verlaten, houd je de **- toets gedurende 2 seconden** ingedrukt. Als er in de Instellingenmodus gedurende 30 seconden geen bewerking wordt uitgevoerd, gaat het display terug naar normal.

■ MPH EN KM/U (P1)

Wanneer P1 wordt weergegeven in de snelheidspositie terwijl in de Instellingenmodus, druk op de +/- **knoppen** om het display te wisselen tussen mph of km/u. Na het selecteren, druk je kort op de **aan/uit-knop** in om op te slaan.

■ SNELHEIDSLIMIET (P2)

Wanneer P2 wordt weergegeven in de snelheidspositie terwijl in de Instellingenmodus bent en de snelheidslimietwaarde wordt weergegeven in de trippositie, dan kun je de snelheidslimiet aanpassen met de +/- **knoppen**. Het minimum is 7 mph (12 km/u) en het maximum is 20 mph (32 km/u). Na het selecteren, druk kort op de **aan/uit-knop** om op te slaan.





WEERGAVE VAN FOUTCODE

Zie de tabel hieronder voor probleemoplossingsinstructies voor veelvoorkomende foutcodes. Neem contact op met BirdBike-ondersteuning of uw BirdBike-dealer als uw foutcode niet wordt weergegeven.

| Foutcode | Oorzaak | Oplossing |
|--------------|---------------------------------------|--|
| 0x13 or 0x32 | Volledige batterijlading waarschuwing | De normale functie van de e-bike zal niet worden onderbroken. Ontlaad de batterij door met de e-bike te rijden om de fout te wissen. Als fout 0x13 nog steeds verschijnt na de ontlading van de batterij tot minder dan 100%, neem dan contact op met de klantenservice of uw BirdBike-verkoper. |
| 0x14 or 0x31 | Lage batterijlading waarschuwing | De normale functie van de e-bike zal niet worden onderbroken. Laad de batterij op om het probleem op te lossen. |
| 0x15 | Hoge voertuigtemperatuur waarschuwing | Plaats het voertuig in een koele omgeving. Wacht tot de voertuigtemperatuur minder is dan 45 graden Celsius. Fout 0x15 wordt gewist. <ul style="list-style-type: none">• Hoger dan 45 graden Celsius: fout 0x15 wordt geactiveerd, maar de e-bike en de batterij werken normaal.• Hoger dan 50 graden Celsius: fout 0x15 wordt geactiveerd, de elektrische ondersteuning werkt, maar de batterij kan niet worden opgeladen.• Hoger dan 65 graden Celsius: fout 0x15 wordt geactiveerd, de elektrische ondersteuning werkt niet en de batterij kan niet worden opgeladen. |

| Foutcode | Oorzaak | Oplossing |
|----------|---------------------------------------|---|
| 0x16 | Lage voertuigtemperatuur waarschuwing | <p>Plaats het voertuig in een gematigde omgeving. Wacht tot de voertuigtemperatuur hoger is dan 5 graden Celsius. Fout 0x16 wordt gewist.</p> <ul style="list-style-type: none"> · Minder dan 5 graden Celsius: fout 0x16 wordt geactiveerd, maar de e-bike en de batterij werken normaal. · Minder dan 0 graden Celsius: fout 0x16 wordt geactiveerd, de elektrische ondersteuning werkt, maar de batterij kan niet worden opgeladen. · Minder dan -20 graden Celsius: fout 0x16 wordt geactiveerd, de elektrische ondersteuning werkt niet en de batterij kan niet worden opgeladen. |

■ WIELDIAMETER (P3)

Wanneer P3 wordt weergegeven in de snelheidspositie terwijl je in de Instellingenmodus bent, wordt de wieldiameter-instelling weergegeven in inches en deze kan worden aangepast met de   +/- knoppen. Zorg ervoor dat je de juiste maten weet omdat het selecteren van de verkeerde maat kan leiden tot onverwachte snelheden. Druk na het selecteren op de  **aan/uit-knop** om op te slaan.



■ DISPLAYHELDERHEID (P4)

Wanneer P4 wordt weergegeven in de snelheidspositie terwijl je in de Instellingenmodus bent, worden de helderheidsinstellingen van de display van 1 tot 5 weergegeven volgens de huidige instelling. 1 is de laagste helderheidsinstelling en 5 is de hoogste (standaardinstelling is 5).





Nadat de instelling is voltooid, druk je kort op de  **aan/uit-knop** om op te slaan.

■ AUTOMATISCHE UITSCHAKELTIMER (P5)

Wanneer P5 wordt weergegeven op de snelheidspositie terwijl in je in de Instellingenmodus bent, kies 0-9 met behulp van de  +/- **knoppen**, die de automatische uitschakeltijd in minuten vertegenwoordigen. De standaardinstelling om automatisch uit te schakelen na 5 minuten en het instellen van de timer op 0 betekent dat automatisch uitschakelen wordt uitgeschakeld. Na het selecteren, druk kort op de  **aan/uit-knop** om op te slaan.

■ RESET TRIP METER (P6)

When P6 is displayed at the speed position while in Settings Mode, press the  +/- **buttons** to select either Y or N. After selecting Y, short press the  **power button** to reset the trip meter to 0. After resetting the trip meter, short press the power button to save the parameters.

SERVICEHERINNERING:

Nadat de BirdBike 300 mijl (500 km) heeft gereden, zal er een herinnering voor **SEUE service-inspectie worden** weergegeven op de display bij de volgende keer dat deze wordt ingeschakeld. Als de herinnering niet is gemarkeerd als voltooid, dan wordt het elke keer weergegeven wanneer het voertuig wordt ingeschakeld. De herinnering kan worden gewist door een korte druk op de  **aan/uit-knop**.

"Om de serviceherinnering volledig te verwijderen tot de volgende 300 mijl (500 km), moet de rijder verbinding maken met de BirdBike via de Bird App en de service-inspectie als compleet markeren. Eenmaal gemarkeerd als voltooid in de Bird App, zal de serviceherinnering dan niet meer standaard worden weergegeven elke keer dat de BirdBike wordt ingeschakeld."

Bediening en veiligheidsinstructies

- Aanbevolen leeftijd: 16 jaar en ouder.
- Het wordt aanbevolen om altijd een helm te dragen tijdens het rijden.
- De rechter remhendel grijpt de achterrem aan en de linker remhendel grijpt de voorrem aan.
- Overschrijd niet de maximale belasting van 120 kg en niet meer dan één rijder tegelijk.
- De maximale belasting van 265 lbs (120 kg) omvat de berijder, evenals elke andere belasting die wordt toegevoegd aan de voor- of achterdraggers.
- De Bird Bike is geschikt om op een fietskar te passen, mits de richtlijnen van de aanhangervabrikant zoals bevestigingswijze, belading en snelheid strikt worden nageleefd.
- Als het schakelen niet soepel aanvoelt, was dan de derailleur en smeer alle bewegende delen. Voor de beste prestaties raden wij u aan om uitsluitend originele smeerolie en onderhoudsproducten van Shimano te gebruiken. Als het schakelen niet kan worden afgesteld, controleer dan of de uiteinden van de achterspanning zijn uitgelijnd. Controleer ook of de kabel gesmeerd is en of de buitenkabel niet te lang of te kort is.
- *Voer vóór elk gebruik een basisveiligheidsinspectie van de BirdBike uit, waaronder:
 - (i) of de wielen goed zijn en de staat van de banden;
 - (ii) veilige bediening van alle remmen en lichten;
 - (iii) goede staat van het frame;
 - (iv) voldoende batterijvermogen; en
 - (v) enig teken van schade, ongebruikelijke of overmatige slijtage, of andere open en duidelijke mechanische problemen/onderhoudsbehoeften.
- Onderdelen moeten worden onderhouden en gerepareerd in overeenstemming met de specificaties van de fabrikant en met gebruik van alleen door de fabrikant geautoriseerde vervangende onderdelen, waarbij de installatie wordt uitgevoerd door dealers of andere vakmensen.
- Zoek bij het afstellen en vervangen van remmen professionele hulp van een dealer of een andere vakman.
- Breng geen veranderingen aan op de fiets, omdat hierdoor je garantie vervalt en mogelijke veiligheidsproblemen ontstaan. Lees en begrijp alle veiligheidswaarschuwingen op het productetiket.
- Risico op letsel of overlijden door verlies van controle, botsingen en vallen. Helmen en andere beschermingsmiddelen worden sterk aanbevolen en kunnen wettelijk verplicht zijn.
- Houd je aan de plaatselijke wet- en regelgeving wanneer je met dit product rijdt. Rijd niet op plaatsen waar dit verboden is.

- Zorg ervoor dat het beoogde rijgebied veilig is. Rijd niet in de sneeuw, in de regen of op wegen die om welke reden dan ook nat, modderig, ijzig of glad zijn. Rijd niet over obstakels. Vermijd scherpe stoten, afvoerroosters en plotselinge oppervlakteveranderingen.
- Bij nat weer zijn er langere remafstanden.
- Vermijd straten en oppervlakken met water, zand, grind, modder, bladeren en ander vuil.
- De fiets mag niet worden gebruikt voor racen, stuntrijden of andere manoeuvres.
- Vermijd contact met de bewegende delen.
- Zorg ervoor dat handen, voeten, haar, kleding en andere lichaamsdelen uit de buurt blijven van bewegende delen zoals de motor of het voorwiel.
- Houd tijdens het rijden ALTIJD beide handen aan het stuur.
- Je mag niet op de BirdBike rijden:
 - als je onder invloed bent van alcohol of drugs,
 - als je een hartaandoening hebt, zwanger bent, hoofd- of nekaandoeningen hebt die je vermogen om veilig te rijden beperken,
 - als je een mentale of fysieke aandoening heeft die je vatbaar kan maken voor letsel of die je fysieke behendigheid of mentale vermogens kan aantasten om alle veiligheidsinstructies te herkennen, te begrijpen en uit te voeren en om de gevaren die inherent zijn aan de BirdBike op zich te kunnen nemen.
- Rijd NIET met een voertuig of probeer het niet op te

laden als het in water is ondergedompeld of als het risico bestaat dat er water in het batterijcompartiment is binnengedrongen, zelfs niet als het voertuig niet meer nat is. Neem contact op met Bird voor verdere instructies.

- Om elektrische schokken tijdens het reinigen te voorkomen, haal je de stekker van de oplader uit het stopcontact en veeg je het voertuig af met een droge doek. Gebruik alleen de oplaadkabel die door de fabrikant is meegeleverd.
- Alleen opslaan in droge ruimtes. Bewaar de fiets nooit in natte omstandigheden.
- Langdurige blootstelling aan UV-stralen, regen en de elementen kan de behuizingsmaterialen beschadigen. Binnen opslaan wanneer niet in gebruik.
- **WAARSCHUWING:** Zoals alle mechanische onderdelen is de fiets onderhevig aan slijtage en hoge spanningen. Verschillende materialen en componenten kunnen anders reageren op slijtage of spanningsmoeheid. Als de levensduur van een onderdeel is overschreden, kan het plotseling breken, wat kan leiden tot letsel bij de berijder. Elke vorm van barsten, krassen of verkleuring in zwaar belaste gebieden geeft aan dat de levensduur van het onderdeel is bereikt en moet worden vervangen.



LEES VOORDAT JE GAAT RIJDEN:

- Kinderen mogen niet op de achterkant van de fiets rijden zonder een geschikt gecertificeerd en gemonteerd kinderzitje.
- Het gewicht van het EPAC + Bestuurder + Kinderveiligheidszitje + Kind mag de maximale belasting van 265 lbs (120 kg) niet overschrijden.
- Het kind mag het door de fabrikant aanbevolen maximumgewicht voor het kinderzitje niet overschrijden.
- Vooraan gemonteerde kinderzitjes moeten op de stuurpen worden gemonteerd, niet op het stuur zelf. Achterop gemonteerde kinderzitjes mogen alleen worden bevestigd aan de staande achtervork schroefgaten.
- Het gebruik van gecertificeerde en goedgekeurde bagagerekken is vereist bij het vervoeren van bagage.
- Het gewicht van de EPAC + rijder + Bagagedrager + Bagage mag de maximale belasting van 265 lbs (120 kg) niet overschrijden.
- Bagagedragers achter mogen alleen worden gemonteerd op de staande achtervork schroefgaten. De belasting van de bagagedrager achter mag niet groter zijn dan een laadvermogen van 55 lbs (25 kgs).
- Bagagedragers vooraan mogen alleen op de schroefgaten van de voorvork worden gemonteerd. Bagagedrager vooraan mag een laadvermogen van 22lbs (10 kg) niet overschrijden.

Voorzorgsmaatregelen voor het wassen van de BirdBike:

- Bij het wassen van de BirdBike, giet geen water direct op de motor en de voor- en achterassen om te voorkomen; om dat dit prestaties en levensduur van het product beïnvloedt. Gebruik bij het wassen van de BirdBike geen sterke stoom of waterstraal onder hoge druk.
- Na het wassen van het voertuig of het rijden door water, let erop of de remmen nog goed werken. Het remvermogen kan slechter worden in deze situatie.

Bewaarinstructies:

- WAARSCHUWING: verwijder de accu uit de BirdBike als deze gedurende langere tijd niet wordt gebruikt en bewaar hem in een droge, geventileerde ruimte.
- WAARSCHUWING: Laad de accu minstens elke 3 maanden. De accu kan schade oplopen als deze langer dan 3 maanden niet wordt opgeladen.
- WAARSCHUWING: Laat de oplader niet aangesloten op de batterij nadat deze gedurende langere tijd is opgeladen omdat dit permanente schade aan de accu tot gevolg kan hebben.

Onderhoud en algemene probleemoplossing

Inspectie van stuur en voor- en achterwiel

- Beweeg de BirdBike omhoog, omlaag, voor, achter, links en rechts om te controleren of het stuur en de asmoeren van de voor- en achterwielen goed zijn vastgedraaid, of het stuur goed is vastgedraaid, en of er sprake is van abnormale frictie of schade tussen onderdelen.
- Duw het voertuig heen en weer om te controleren of de voor- en achterwielen soepel draaien en zonder enig abnormaal geluid of wrijving.
- Controleer het hele voertuig zorgvuldig voordat je gaat rijden en als vind je problemen, neem dan contact op met een professional voor reparatie of neem contact op met de ondersteuning van Bird voor hulp.

Inspectie van stroomcircuit en verlichtingscircuit

- Schakel de stroom in, bedien de verlichtingsschakelaar, controleer of de koplampen en achterlichten branden en of ze op een normaal niveau branden.
- Controleer op eventuele schade aan het verlichtingssysteem.
- Controleer of de stroomkabels op de BirdBike zijn aangesloten en ook veilig werken zoals bedoeld en of alle connectoren goed werken.

Inspectie van voor- en achterremmen

- Afstelling van de remhendel: knijp de voor- en achterremhendels en controleer of de remmen werken wanneer de afstand tussen de remhendel en de stuur 13 mm is.
- Afstellmethode van de voor- en achterremmen:
- De afstand tussen de rem en de remhendel is gespecificeerd tussen 10-20 mm.
- Wanneer de rem stevig vastgegrepen is, zal het remblok en de remschijf gelijkmatig contact moeten maken.
- De remblokken en remschijven moeten tegelijkertijd worden vervangen (de afstelling van de achterwielrem is hetzelfde als die van de voorwielrem).

Status accu-installatie

- Controleer of de accu in een vaste staat is, aangesloten, en naar behoren werkt.

Onderhoud accupakket

- Bewaar of laad de accu niet op bij temperaturen die buiten de vermelde limieten vallen (zie specificaties). Prik geen gaten in de accu. Raadpleeg je lokale wet- en regelgeving met betrekking tot het recyclen en/of afvoeren van accu's.

- Een goed onderhouden accu kan nog steeds goed presteren ook na vele kilometers rijden. Laad de accu op na elke rit om te voorkomen dat de accu volledig leegloopt. Het accubereik en de prestaties ervan zijn het beste bij kamertemperatuur (70°F [22°C]).
- Waarschuwing: Probeer de accu niet uit elkaar te halen. Risico op brand. Er zijn geen onderdelen die door de gebruiker kunnen worden vervangen of onderhouden.
- Waarschuwing: rijd niet bij een omgevingstemperatuur buiten de bedrijfstemperatuur (zie specificaties), omdat lage/hoge temperatuur het maximum vermogen/koppel zal beperken. Dit kan tot persoonlijk letsel of materiële schade leiden door uitglijden of vallen.

Zadelverstelling

- De juiste hoogte van het zadel is om schrijlings op het zadel met de tenen van beide voeten net de grond te raken.
- La hauteur minimale de la selle est de 89 cm pour le cadre A et de 82,6 cm pour le cadre V. Vous pouvez utiliser un mètre ruban pour mesurer la distance entre le sol et le sommet de la selle dans sa position la plus basse.

Beschadiging of vervuiling van reflectoren

- Controleer of de reflectoren vuil of beschadigd zijn. Als dit het geval is, maak ze dan schoon of vervang ze.

De vaste toestand van de as

- Bevestig dat de voor- en achterassen van de wielen niet trillen of los zitten.

Oppompen, slijtage en beschadiging van banden

- Controleer of de bandenspanning geschikt is. Onjuiste inflatie kan lekke banden en losraken van de verschillende onderdelen van de BirdBike veroorzaken. Bepaal daarnaast of er sprake is van een hoge mate van slijtage of andere voorwerpen of spijkers in een van de banden. Zo ja, ga niet rijden voordat je het probleem oplost of de band(en) repareert.

Aanpassing van pedalen en andere bewegende delen

- De pedalen moeten soepel draaien. Als een van beide los zit, draai het vast.

Oplaad- en ontladpoort

- Zorg ervoor dat de oplaad- en ontladpoorten niet beschadigd zijn.
- Zorg er ook voor dat er geen vreemde voorwerpen in de poorten zitten, dat de poorten niet vervormd zijn, en dat de poortkappen niet zijn beschadigd.

Hoofd onderdelen

Freins :

Plaquettes / étriers de frein :

- Tektro MD-M300-F
- Tektro MD-M300-R

Leviers de frein:

- Tektro EL355F-RT
- Tektro EL350R-RS

Pneus :

- Cadre A : Kenda K-1216 700x45c 80 PSI maximaal
- Cadre V : Kenda K-1216 26x1.75 60 PSI maximaal

Moteur:

- Bafang H400B

BirdBike beperkte fabrieksgarantie

De BirdBike wordt geleverd met een beperkte fabrieksgarantie en is gedekt tegen eventuele defecten of problemen die niets te maken hebben met normale slijtage binnen de garantieperiode en voorwaarden beschreven op support.bird.co.

Breng geen veranderingen aan op de BirdBike, omdat hierdoor je garantie vervalt en mogelijke veiligheidsproblemen ontstaan. Lees en begrijp alle veiligheidswaarschuwingen vermeld op het productetiket en in deze handleiding.

Het aankoopbewijs moet worden geverifieerd voordat er garantie kan worden aangevraagd.

Als je ondersteuning of garantie-informatie voor je BirdBike nodig hebt, neem dan contact op met de plaatselijke dealer of winkel waar je het product hebt gekocht.

Nalevingsverklaring van de Federal Communications Commission (FCC) voor de VS

"Dit apparaat voldoet aan deel 15 van de FCC-voorschriften. De werking is onderworpen aan de volgende twee voorwaarden:

- (1) Dit apparaat mag geen schadelijke interferentie veroorzaken, en
- (2) dit apparaat moet alle ontvangen interferentie accepteren, inclusief interferentie die een ongewenste werking kan veroorzaken."

LET OP: Dit apparaat is getest en voldoet aan de beperkingen voor een digitaal apparaat klasse B, conform deel 15 van de FCC-regels. Deze grenzen zijn bepaald om redelijke bescherming te bieden tegen schadelijke interferentie in een woonomgeving. Deze apparatuur genereert en gebruikt radiofrequentie-energie en kan deze uitstralen en kan, als het niet volgens de instructies geïnstalleerd en gebruikt wordt, schadelijke interferenties veroorzaken aan radiocommunicatie. Er is echter geen garantie dat er geen interferentie zal plaatsvinden in een bepaalde omgeving. Als deze apparatuur schadelijke storing veroorzaakt aan radio- of televisieontvangst, wat kan worden bepaald door het apparaat aan en uit te schakelen, wordt aangeraden om te proberen de storing te verhelpen op een van volgende manieren:

- Heroriënteren of verplaatsen van de ontvangstantenne.
- De scheiding tussen de apparatuur en de ontvanger vergroten.
- Sluit de apparatuur aan op een stopcontact op een ander circuit dan dat waarop de ontvanger is aangesloten. Raadpleeg de leverancier of vraag een ervaren radio/tv-technicus om hulp.

Deze apparatuur voldoet aan de FCC-limieten voor blootstelling aan straling die zijn vastgesteld voor een ongecontroleerde omgeving.

Let Op: Wijzigingen of modificaties die niet uitdrukkelijk zijn goedgekeurd door de partij die verantwoordelijk is voor de naleving, kunnen de bevoegdheid van de gebruiker om de apparatuur te bedienen ongedig maken

Openbaarmaking voor gebruikers in de staat van Californië

zoals vereist door CA-voertuigcode 407.5

Uw verzekeringsbeleid biedt mogelijk geen dekking voor ongevallen met het gebruik van deze scooter. Om te bepalen of er dekking is, neem je contact op met je verzekeringsmaatschappij of tussenpersoon.

U mag het uitlaatsysteem van deze scooter niet aanpassen of wijzigen waardoor het overmatig GELUID PER VOERTUIGCODE SECTIE 21226 veroorzaakt, OF HET NIET VOLDOET AAN DE TOEPASSELIJKE EMISSIEVEREISTEN PER VOERTUIGCODE 27156.

EU-Conformiteitsverklaring

Bird Rides Europe BV
Rokin 92, 1012 KZ
Amsterdam, Nederland

Producttype: Elektrische fiets met stroomondersteuning

Commerciële naam: Bird Bike

Modelnaam: A-frame

Modelnr./Aanduiding: VA00038/VA00069 (grijs), VA00037/VA00068 (blauw), VA00056/VA00070 (zwart)

Ondergetekende verklaart dat de hierin beschreven producten in overeenstemming zijn met de volgende EU-harmonisatiewetgeving:

Machinerichtlijn 2006/42/EG

EMC-richtlijn 2014/30/EU

Richtlijn radioapparatuur 2014/53/EU

En dat de apparatuur in overeenstemming is met de volgende geharmoniseerde normen:

1. EN 15194:2017
2. EN 12100:2010
3. EN ISO 13849-1:2015
4. EN IEC 61000-6-1:2019
5. EN 61000-6-3:2007+A1:2011
6. EN 301 489-1 v2.2.3
7. EN 301 489-17 v3.2.4
8. EN 300 328 v2.2.2
9. EN 62479:2010



BirdBike

MANUEL D'UTILISATION

BirdBike

Manuel d'utilisation A-Frame

Modèle: VA00038/VA00069 (gris), VA00037/VA00068 (bleu), VA00056/VA00070 (noir)



Veillez lire ce manuel avant d'utiliser le produit Le manuel contient des instructions importantes pour une utilisation sûre et une longue durée de vie de votre vélo.

Si vous avez besoin de quelque assistance que ce soit ou d'informations sur la garantie de votre BirdBike, veuillez contacter le revendeur ou le détaillant local auprès duquel vous avez acheté le produit.

BirdBike

A-FRAME



1 Préparation du montage

Pour préparer le montage de votre BirdBike, sortez d'abord toutes les pièces du BirdBike de la boîte et retirez tous les emballages. Ouvrez également la boîte à accessoires et retirez tous les outils, les pièces et tout ce qui s'y trouve.



Clé Allen
2,5 mm



Pédales
(x2)



Clé Allen Y 4 mm
/ 5 mm / 6 mm



Tournevis
cruziforme



Clé plate 13
mm / 15 mm



Réflecteurs de
roue (x 2) et
attaches (x 2)



Réflecteurs
arrière et avant



Clés de
batterie

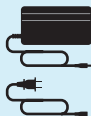

Alimentation
et câble



Ce manuel

A-FRAME

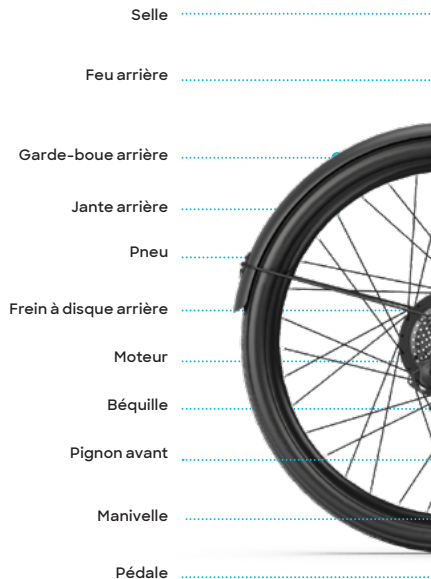

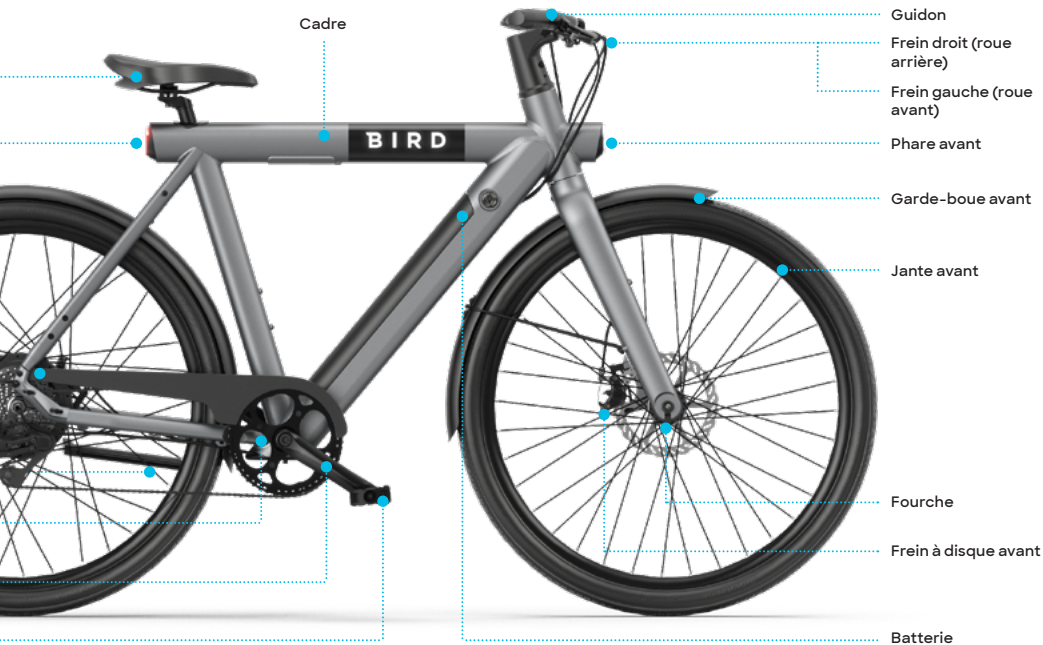

Cadre

Guidon

Frein droit (roue arrière)

Frein gauche (roue avant)

Phare avant

Garde-boue avant

Jante avant

Fourche

Frein à disque avant

Batterie

2 Installer le guidon

Retirer l'écran du Guidon

Utilisez la clé Allen de 2,5 mm pour retirer la vis située à l'arrière de l'écran, qui se trouve dans la cavité du guidon, mais n'est pas installé.

Clé Allen 2,5 mm

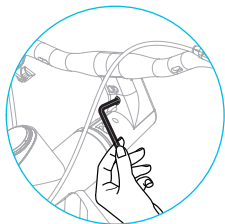

Installer le Guidon

Utilisez l'extrémité de 5 mm de l'outil pour retirer le boulon hexagonal de l'intérieur du capuchon supérieur du disque noir qui se trouve sur le tube de protection en carton. Le capuchon supérieur du disque noir et le manchon en carton ne seront pas utilisés pendant le montage. Veuillez donc les mettre de côté avec la boîte et les autres emballages.

Après avoir retiré le boulon hexagonal, le capuchon supérieur du disque noir et le tube de protection en carton, installez le guidon sur le haut du tube de direction. Une fois le guidon installé et aligné correctement avec le pneu et le cadre, réinsérez le boulon hexagonal à travers le guidon et dans le tube de direction.

Utilisez l'extrémité de 5 mm de l'outil pour serrer doucement le boulon hexagonal dans le guidon afin qu'il n'y ait pas de jeu entre la fourche et le cadre.

Pour finir, assurez-vous que le guidon, le cadre et la roue avant sont toujours alignés et serrez les deux vis de la potence de direction avec l'extrémité 5mm de l'outil pour que le guidon demeure bien en place.

Clé Allen Y



3 Monter la roue avant

Veillez à retirer le protecteur en plastique du rotor avant de l'axe de la roue avant avant de commencer cette étape.

Alignez l'axe de la roue avant de manière à ce qu'il se trouve à l'intérieur des fentes de la fourche, des deux côtés. Le côté où se trouve le rotor de frein doit être aligné de manière à ce qu'il s'insère dans le frein à disque avant.

Une fois que les fentes de la fourche sont posées de part et d'autre de l'axe, installez des rondelles aux deux extrémités et serrez les écrous borgnes à l'extérieur à l'aide de l'extrémité de 15 mm de la clé.

Après avoir installé la roue avant, déployez la béquille pour une meilleure stabilité et un assemblage plus facile lors des prochaines étapes.

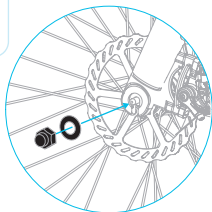

Écrou borgne et
rondelle



Clé à molette



4 Fixer le garde-boue avant

Fixez le garde-boue avant à la fourche à l'aide des vis qui sont déjà dans les bras de fourche. Utilisez l'extrémité de 4 mm de l'outil pour retirer les deux vis des bras de la fourche, puis serrez les vis à travers les trous à l'extrémité des supports de garde-boue.

À l'aide de l'extrémité de 4 mm de l'outil, retirez la vis qui se trouve sur le dessus de l'arrière de la fourche et serrez la vis à travers le support de montage du garde-boue sur le dessus de ce dernier de manière à ce qu'il soit bien fixé à l'arrière de la fourche.

Lors du serrage du garde-boue, évitez de frotter l'outil sur le cadre pour que la peinture ne se raye pas. Évitez également de serrer les vis de manière excessive pour ne pas endommager les trous.

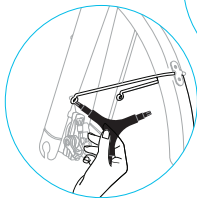

Clé Allen Y



5 Ajuster la selle

Retirez le capuchon qui recouvre la vis du collier de selle, qui est situé juste en dessous du siège.

Insérez la tige de selle dans le tube de selle. Pour régler la hauteur, déplacez-la jusqu'à une position confortable, puis serrez la vis de fixation du siège avec l'extrémité de 5 mm de l'outil. Assurez-vous de replacer le capuchon une fois la tige de selle installée et de le resserrer.

Attention : ne prolongez pas la tige de la selle au-delà de la ligne d'insertion minimale qui est indiquée sur la tige de la selle.

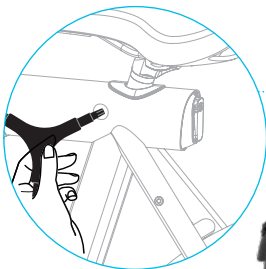

Clé Allen Y

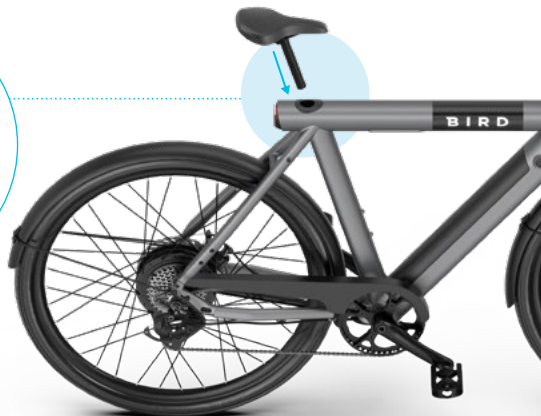

6 Attacher les pédales

Installez les pédales gauche et droite en les vissant dans la manivelle.

Faites attention au type de pédale que vous installez, à gauche ou à droite, car la pédale gauche est filetée à l'envers et doit donc être serrée dans le sens inverse des aiguilles d'une montre. Vous pouvez différencier les deux pédales grâce aux inscriptions : « R » sur la pédale de droite et « L » sur la gauche.

Après avoir vissé les pédales à la main, utilisez le côté 15 mm de la clé pour effectuer un dernier serrage des pédales.

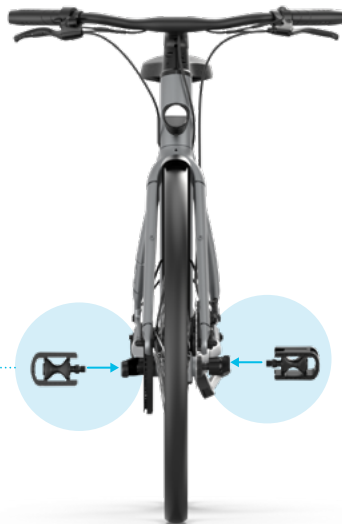
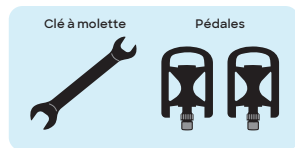
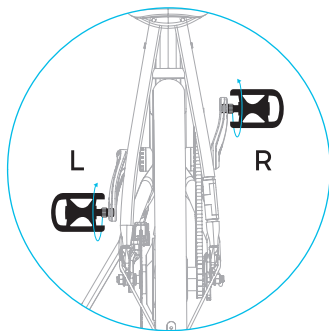

7 Installer l'écran

Dernière étape avant le démarrage de votre BirdBike. Réinstallez l'écran dans le guidon en veillant à positionner le logo Bird en bas. Assurez-vous de ne pas pincer le câble à l'intérieur du guidon lors de la réinstallation. Une fois réinstallé, utilisez la clé Allen de 2,5 mm pour remplacer et serrer la vis sous l'affichage à un couple maximal de 1,5 N.m (arrêtez-vous lorsque vous sentez une légère résistance). Assurez-vous que les bords de l'affichage sont alignés avec le guidon avant de serrer la vis. Si ce n'est pas le cas, retirez l'affichage et assurez-vous que les câbles ne sont pas pincés en dessous de l'affichage.

Connectez l'une des extrémités du câble d'alimentation provenant du bas de l'écran à l'autre extrémité du câble d'alimentation qui sort du bas du cadre. À présent, vous pouvez allumer votre BirdBike, mais assurez-vous de lire le reste de ce manuel avant de rouler.

Clé Allen 2,5 mm

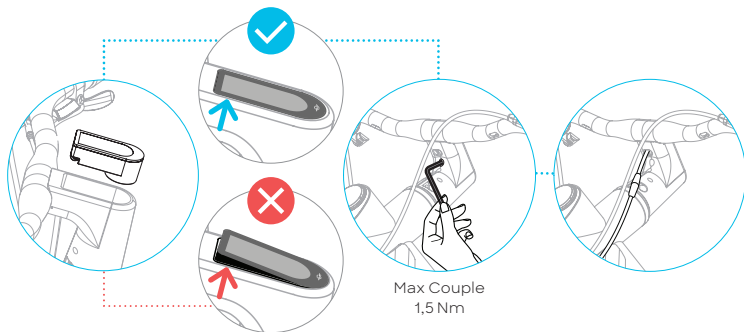

A-FRAME



Options d'exploitation



TOUCHE MARCHÉ/ARRÊT

Après une longue pression sur  le **bouton d'alimentation**, le BirdBike se met en marche. Lorsque l'appareil est sous tension, appuyez et maintenez à nouveau le bouton d'alimentation pour éteindre l'appareil.

L'appareil s'éteint automatiquement après 5 minutes s'il n'est pas utilisé.



INTERFACE D'AFFICHAGE

Une fois le BirdBike allumé, l'affichage par défaut montre la vitesse en temps réel et la distance totale parcourue (miles ou km). Avec une courte pression sur  le **bouton d'alimentation** vous pouvez faire défiler la distance totale (miles/km) et la distance d'un seul voyage (miles/km).



MODE MARCHÉ

"Après avoir appuyé et maintenu  le **bouton enfoncé** - pendant 2 secondes le BirdBike passera en mode Marche. L'écran affichera le symbole de poussée et vous recevrez une assistance électrique lorsque vous pousserez le BirdBike dans des situations plus difficiles, comme en montée. Quand vous relâchez le bouton, le mode Marche s'éteint automatiquement.

"La fonction Marche assistée ne doit être utilisé en poussant le véhicule électrique et jamais utilisé en roulant.





ALLUMER/ÉTEINDRE LES PHARES

Appuyez sur la touche  + et maintenez-la enfoncée pendant 2 secondes pour allumer le phare. Lorsque le phare est allumé, l'affichage de la luminosité diminuera également automatiquement. Lorsque l'éclairage naturel est insuffisant (par exemple par mauvais temps) ou lorsque vous roulez dans l'obscurité, vous devez toujours allumer le phare avant. **Appuyez à nouveau sur la touche + et maintenez-la enfoncée** pendant 2 secondes pour éteindre le phare.



NIVEAU D'ASSISTANCE

Appuyez brièvement sur les boutons   / - pour changer le niveau d'assistance du BirdBike et modifier la puissance de sortie du moteur. Le niveau 0 est sans assistance, et le niveau 5 offre le plus haut niveau d'assistance. Le niveau par défaut lorsque le BirdBike est mis en marche pour la première fois est le niveau 5, et chaque fois qu'il est mis en marche par la suite, le niveau d'assistance utilisé en dernier lieu est utilisé par défaut.







NIVEAU DE BATTERIE

Lorsque la batterie est pleine, l'icône de batterie à cinq segments est entièrement allumée et le nombre de barres diminue à mesure que le niveau de la batterie diminue. Lorsque la batterie est faible et a besoin de charge, l'icône de la batterie clignote.





MODE PARAMÈTRES

Pour entrer dans le mode Paramètres, allumez d'abord le BirdBike, puis appuyez longuement sur les **touches +/-**   et maintenez-les enfoncées en même temps. Une fois en mode Paramètres, vous passez de mph à km/h, vous définissez une limite de vitesse, vous réglez le diamètre des roues et vous ajustez la luminosité de l'écran.



Lorsque vous êtes en mode Paramètres, vous pouvez basculer vers le haut et vers le bas à l'aide des **boutons haut (+)**  et **bas (-)** . Appuyez brièvement sur le **bouton d'alimentation**  pour régler le paramètre que vous souhaitez modifier, puis appuyez brièvement sur le bouton d'alimentation après avoir effectué votre sélection pour l'enregistrer.

Pour quitter le mode Paramètres, appuyez longuement sur le **bouton -**  pendant 2 secondes. De même, si aucune opération n'est effectuée pendant 30 secondes en mode Paramètres, l'affichage revient à la normale.

■ MPH ET KM/H (P1)

Lorsque P1 est affiché en position vitesse dans le mode Paramètres, appuyez sur les **boutons +/-**   pour basculer l'affichage entre mph ou km/h. Après avoir sélectionné, appuyez brièvement sur le **bouton d'alimentation**  pour enregistrer.

■ LIMITE DE VITESSE (P2)

Lorsque P2 est affiché en position vitesse dans le mode Paramètres et que la valeur de la limite de vitesse est affichée en position trajet, vous pouvez alors régler la limite de vitesse à l'aide des **boutons +/-**  . Le minimum est de 12 km/h (7 mph) et le maximum est de 32 km/h (20 mph). Après avoir effectué la sélection, appuyez brièvement sur le **bouton d'alimentation**  pour enregistrer.





AFFICHAGE DES CODES D'ERREUR

Veillez consulter le tableau ci-dessous pour les instructions de dépannage des codes d'erreur courants. Si votre code d'erreur ne s'affiche pas, contactez le support BirdBike ou votre revendeur BirdBike.

| Code d'erreur | Cause | Solution |
|---------------|---|---|
| 0x13 or 0x32 | Avertissement de charge de batterie complète | La fonction régulière de l'e-bike ne sera pas interrompue. Déchargez la batterie en roulant sur l'e-bike pour effacer l'erreur. Si l'erreur 0x13 apparaît toujours après que la batterie est inférieure à 100 %, contactez le support client ou votre revendeur BirdBike. |
| 0x14 or 0x31 | Avertissement de faible charge de batterie | La fonction régulière de l'e-bike ne sera pas interrompue. Chargez la batterie pour l'éliminer. |
| 0x15 | Avertissement de température élevée du véhicule | Placez le véhicule dans un environnement frais. Attendez que la température du véhicule soit inférieure à 45 degrés Celsius. L'erreur 0x15 sera effacée. <ul style="list-style-type: none">• Plus de 45 degrés Celsius : l'erreur 0x15 est déclenchée, mais la fonction de l'e-bike et de la batterie est régulière.• Plus de 50 degrés Celsius : l'erreur 0x15 est déclenchée, l'assistance électrique fonctionne, la batterie ne peut pas être chargée.• Plus de 65 degrés Celsius : l'erreur 0x15 est déclenchée, l'assistance électrique ne fonctionne pas, la batterie ne peut pas être chargée. |

| Code d'erreur | Cause | Solution |
|---------------|--|--|
| 0x16 | Avertissement de température basse du véhicule | <p>Placez le véhicule dans un environnement tempéré. Attendez que la température du véhicule soit supérieure à 5 degrés Celsius. L'erreur 0x16 sera effacée.</p> <ul style="list-style-type: none"> · Moins de 5 degrés Celsius : l'erreur 0x16 est déclenchée, mais la fonction de l'e-bike et de la batterie est régulière. · Moins de 0 degré Celsius : l'erreur 0x16 est déclenchée, l'assistance électrique fonctionne, la batterie ne peut pas être chargée. · Moins de -20 degrés Celsius : l'erreur 0x16 est déclenchée, l'assistance électrique ne fonctionne pas, la batterie ne peut pas être chargée. |

■ DIAMÈTRE DE ROUE (P3)

Lorsque P3 est affiché en position vitesse dans le mode Paramètres, le réglage du diamètre de la roue sera affiché en pouces et peut être ajusté avec les **boutons +/-**  . Assurez-vous de connaître les tailles appropriées car le choix d'une mauvaise taille peut entraîner des vitesses inattendues. Après avoir effectué la sélection, appuyez sur le **bouton d'alimentation**  pour sauvegarder.



■ LUMINOSITÉ DE L'AFFICHAGE (P4)

Lorsque P4 est affiché en position vitesse dans le mode Paramètres, les paramètres de luminosité de l'écran de 1 à 5 s'affichent en fonction du réglage actuel. 1 est le réglage de luminosité le plus bas, et 5 est le plus élevé (le réglage par défaut est 5).





Une fois le réglage terminé, appuyez brièvement sur le **bouton d'alimentation**  pour enregistrer.

■ MINUTERIE DE MISE HORS TENSION AUTOMATIQUE (P5)

Lorsque P5 est affiché en position vitesse dans le Mode Paramètres, choisissez 0-9 en utilisant les **boutons +/-**  , qui représente le temps d'arrêt automatique en minutes. Par défaut, l'appareil s'éteint automatiquement au bout de 5 minutes. Si vous réglez la minuterie sur 0, la mise hors tension automatique sera désactivée. Après avoir effectué la sélection, appuyez brièvement sur le **bouton d'alimentation**  pour enregistrer.

■ RÉINITIALISER LE COMPTEUR DE TRAJET (P6)

When P6 is displayed at the speed position while in Settings Mode, press the   **+/- buttons** to select either Y or N. After selecting Y, short press the  **power button** to reset the trip meter to 0. After resetting the trip meter, short press the power button to save the parameters.

RAPPEL D'INSPECTION D'ENTRETIEN :

Lorsque le BirdBike a parcouru 500 km (300 miles), un **rappel d'inspection d'entretien** **SEUE** s'affiche à l'écran à la mise sous tension suivante. Si le rappel n'est pas marqué comme terminé, il sera affiché à chaque fois que le véhicule sera mis en marche. Le rappel peut être effacé en une courte pression sur le **bouton d'alimentation** .

Pour supprimer complètement le rappel d'entretien jusqu'aux 500 km (300 miles) suivants, le cycliste doit se connecter au BirdBike via l'application Bird et marquer l'inspection d'entretien comme terminée. Une fois marquée comme terminée dans l'application Bird, le rappel d'inspection ne sera alors plus affiché par défaut à chaque mise sous tension du BirdBike.

Fonctionnement et consignes de sécurité

- Âge recommandé : 16 ans et plus.
- Il est recommandé de toujours porter un casque lorsque vous roulez à vélo. do not be used for racing, stunt riding, or other maneuvers.
- Le levier de frein droit actionne le frein arrière et le levier de frein gauche actionne le frein avant.
- Ne pas dépasser la charge maximale de 265 lb (120.kg) et pas plus d'un cycliste à la fois.
- La charge maximale de 120 kg (265 lb) comprend le conducteur, ainsi que toute autre charge ajoutée aux porte-bagages avant ou arrière.
- Le Bird Bike peut être utilisé avec une remorque à vélo, à condition de respecter strictement les directives du fabricant de la remorque, telles que le mode de fixation, le chargement et la vitesse.
- Si les opérations de changement de vitesse ne sont pas fluides, nettoyez le dérailleur et lubrifiez toutes les pièces mobiles. Pour des performances optimales, nous recommandons vivement les lubrifiants et produits d'entretien Shimano. S'il n'est pas possible d'effectuer les réglages de changement de vitesse, vérifiez que les extrémités de la fourche arrière sont alignées. Vérifiez également si le câble est lubrifié et si la gaine extérieure n'est pas trop longue ou trop courte.
- Avant chaque utilisation, effectuez une inspection de sécurité de base du BirdBike, notamment:
 - (i) rectitude des roues et état des pneus ;
 - (ii) fonctionnement sécuritaire de tous les freins et phares ;
 - (iii) bon état du cadre ;
 - (iv) puissance de charge de batterie suffisante ; et
 - (v) tout signe de dommage, d'usure inhabituelle ou excessive, ou tout autre problème mécanique manifeste/ besoin d'entretien.
- Les composants doivent être entretenus et réparés conformément aux spécifications du fabricant et en utilisant uniquement les pièces de rechange autorisées par le fabricant, l'installation étant effectuée par des revendeurs ou d'autres personnes qualifiées.
- Pour les réglages et les remplacements de freins, veuillez demander l'aide d'un revendeur ou d'une personne qualifiée.
- Ne modifiez pas le vélo car cela annulerait votre garantie et créerait des problèmes de sécurité potentiels. Lisez et comprenez tous les avertissements de sécurité indiqués sur l'étiquette du produit.
- Risque de blessure ou de mort par perte de contrôle, collisions et chutes. Les casques et autres équipements de protection sont fortement recommandés et peuvent être exigés par la loi.
- Conformez-vous aux lois et réglementations locales lorsque vous utilisez ce produit. Ne roulez pas là où la loi l'interdit.

- Assurez-vous que la zone d'utilisation prévue est sûre. Ne roulez pas dans la neige, sous la pluie ou sur des routes mouillées, boueuses, verglacées ou glissantes pour quelque raison que ce soit. Ne roulez pas sur des obstacles. Évitez les bosses proéminentes, les grilles de drainage et les changements de surface soudains.
- Les distances de freinage sont plus importantes par temps de pluie.
- Évitez les rues et les surfaces recouvertes d'eau, de sable, de gravier, de terre, de feuilles et d'autres débris.
- Le vélo ne doit pas être utilisé pour des courses, des acrobaties ou d'autres manœuvres.
- Évitez tout contact avec les pièces mobiles. Assurez-vous que les mains, les pieds, les cheveux, les vêtements et les autres parties du corps restent à l'écart des pièces mobiles comme le moteur ou la roue avant.
- Gardez TOUJOURS les deux mains sur le guidon lorsque vous roulez.
- Vous ne devez pas rouler avec le BirdBike:
 - sous l'influence d'alcool ou de drogues,
 - si vous avez une maladie cardiaque, êtes enceinte, avez des maux de tête, de dos ou de cou qui limitent votre capacité à conduire en toute sécurité,
 - si vous souffrez de troubles mentaux ou physiques susceptibles de vous exposer à des blessures ou d'altérer votre dextérité physique ou vos capacités mentales à reconnaître, comprendre et appliquer toutes les instructions de sécurité et être en mesure d'assumer les dangers inhérents à la Bird Air.
- NE rouler PAS ou ne tentez PAS de charger un véhicule qui a été immergé dans l'eau ou s'il y a un risque d'intrusion d'eau dans le compartiment de la batterie, même si le véhicule n'est plus mouillé. Contactez Bird pour plus d'informations.
- Pour éviter tout choc électrique lors du nettoyage, retirez la fiche du chargeur de la prise et essuyez le véhicule avec un chiffon sec. Utilisez uniquement le câble de charge fourni par le fabricant.
- Stockez le véhicule uniquement dans des zones sèches. Ne le stockez jamais dans des conditions humides.
- Une exposition prolongée aux rayons UV, à la pluie et aux éléments peut endommager les matériaux constituant l'enveloppe, stockez le véhicule à l'intérieur lorsqu'il n'est pas utilisé.
- AVERTISSEMENT : Comme tous les composants mécaniques, le vélo est soumis à une usure et à de fortes contraintes. Différents matériaux et composants peuvent réagir à l'usure ou à la fatigue de différentes manières. Si la durée de vie d'un composant a été dépassée, il peut soudainement tomber en panne, causant éventuellement des blessures au cycliste. Toute forme de fissure, de rayure ou de changement de couleur dans les zones fortement sollicitées indique que la durée de vie du composant a été atteinte et qu'il doit être remplacé.

À LIRE AVANT DE ROULER

- Des sièges de sécurité pour enfants certifiés et approuvés doivent être utilisés pour transporter un enfant comme passager.
- Les enfants ne doivent pas se trouver à l'arrière du vélo sans siège de sécurité pour enfant approprié, certifié et équipé.
- Le poids de EPAC + cycliste + siège de sécurité enfant + enfant ne doit pas dépasser la charge maximale de 265 lb (120 kg).
- L'enfant ne doit pas dépasser le poids maximum recommandé par le fabricant pour le siège enfant.
- Les sièges pour enfants montés à l'avant doivent être montés sur la potence du guidon et non sur le guidon lui-même. Les sièges pour enfants montés à l'arrière doivent être montés que sur les trous de vis des haubans arrière fournis.
- L'utilisation de porte-bagages certifiés et approuvés est requise lors du transport d'une marchandise.
- Le poids de EPAC + cycliste + porte-bagages + charge ne doit pas dépasser la charge maximale de 265 lb (120 kg).
- Les porte-bagages arrière ne doivent être montés que sur les trous de vis des haubans fournis. La charge du porte-bagages arrière ne doit pas dépasser une charge utile de 55 lb (25 kg).
- Les porte-bagages avant ne doivent être montés que sur les trous de vis de la fourche avant. Le porte-bagages avant ne doit pas dépasser une charge utile de 22 lb (10 kg).

Précautions pour le lavage du BirdBike:

- Lors du lavage du BirdBike, ne versez pas d'eau directement sur le moteur et les essieux avant et arrière pour empêcher l'eau d'affecter les performances et la durée de vie du produit.
- Lors du lavage du BirdBike, n'utilisez pas de vapeur forte ou de jet d'eau à haute pression. Après avoir lavé le véhicule ou traversé l'eau, payez une attention particulière aux conditions de fonctionnement des freins. La capacité de freinage peut être réduite dans ces conditions.

Consignes de stockage :

- AVERTISSEMENT : Retirez la batterie du BirdBike s'il n'est pas utilisé pendant une période prolongée et stockez dans un espace sec et aéré.
- AVERTISSEMENT : assurez-vous de charger la batterie au moins tous les 3 mois. La batterie risque d'être endommagée si elle n'est pas chargée pendant des périodes de plus de 3 mois.
- AVERTISSEMENT : Ne laissez pas le chargeur branché sur la batterie après avoir été chargée pendant de longues périodes cela pourrait entraîner des dommages permanents à la batterie.

Entretien et dépannage général

Inspection du guidon et des roues avant et arrière

- Déplacez le BirdBike vers le haut, le bas, l'avant, l'arrière, la gauche et la droite pour vérifier si le guidon et les écrous d'axe des roues avant et arrière sont bien serrés, que les guidons sont bien serrés et s'il y a un frottement ou dommage anormal entre les pièces.
- Poussez le véhicule d'avant en arrière pour vérifier si les roues avant et arrière tournent en douceur et sans aucun bruit ou frottement anormal.
- Vérifiez soigneusement l'ensemble du vélo avant de conduire et si vous trouvez des problèmes, veuillez contacter un professionnel pour la réparation ou contactez l'assistance Bird pour obtenir de l'aide.

Inspection du circuit de puissance et du circuit d'éclairage

- Mettez sous tension, actionnez l'interrupteur d'éclairage, vérifiez si les phares et les feux arrière sont allumés, et s'ils sont à des niveaux normaux.
- Vérifiez si le système d'éclairage n'est pas endommagé.
- Vérifiez si les câbles d'alimentation du BirdBike sont connectés et fonctionnent en toute sécurité comme prévu ainsi que si tous les connecteurs fonctionnent correctement.

Inspection des freins avant et arrière

- Réglage du levier de frein : Pincez l'avant et l'arrière leviers de frein et vérifiez si les freins fonctionnent lorsque la distance entre le levier de frein et le guidon est de 13 mm.
- Méthode de réglage des freins avant et arrière : La distance entre le frein et le levier de frein est spécifié pour être compris entre 10 et 20 mm.
- Lorsque le frein est dans un état serré, la plaquette de frein et le disque de frein doivent être en contact uniformément.
- Les plaquettes de frein et les disques de frein doivent être remplacés en même temps (le réglage du frein de roue arrière est le même que celui du frein de roue avant).

État d'installation de la batterie

- Confirmez que la batterie est dans un état fixe, connectée, et fonctionne correctement.

Maintenance de la batterie

- Ne stockez pas et ne chargez pas la batterie à des températures en dehors des limites indiquées (voir les spécifications). Ne percez pas la batterie. Reportez-vous aux lois et réglementations locales concernant le recyclage et/ou l'élimination des batteries.

- Une batterie bien entretenue peut fonctionner correctement même après de nombreux kilomètres. Chargez la batterie après chaque trajet pour éviter de la vider complètement. Lorsqu'elle est utilisée à température ambiante (22 °C [70 °F]), l'autonomie et les performances de la batterie sont optimales.
- Avertissement : n'essayez pas de démonter la batterie. Risque d'incendie. Aucune pièce réparable par l'utilisateur.
- Avertissement : ne roulez pas lorsque la température ambiante est en dehors de la température de fonctionnement (voir spécifications), car la température basse/élevée limitera le maximum puissance/couple. Cela pourrait entraîner des blessures corporelles ou des dommages matériels en raison de glissades ou de chutes.

Réglage de la selle

- La bonne hauteur de la selle est de chevaucher la selle avec les orteils des deux pieds touchant juste le sol.
- Die Mindestsattelhöhe beträgt beim A-Rahmen 89 cm und beim V-Rahmen 82,6 cm. Sie können diese messen, indem Sie ein Maßband verwenden und vom Boden bis zur Oberseite des Sattels in der niedrigsten Position messen.

Dommages ou contamination des réflecteurs

- Vérifiez si les réflecteurs sont sales ou endommagés. S'ils le sont, nettoyez-les ou remplacez-les.

L'état fixe de l'essieu

- Veuillez confirmer que les essieux avant et arrière des roues ne tremblent pas ou ne se détachent pas.

Gonflage, usure et dommages des pneus

- Veuillez confirmer si le gonflage des pneus est approprié. Un gonflage incorrect peut provoquer des perforations et un desserrage de différentes parties du BirdBike. De plus, veuillez déterminer s'il y a une grande usure ou tout autre objet étranger ou des clous dans l'un ou l'autre des pneus. Si oui, ne roulez pas avant de régler le problème ou de réparer le(s) pneu(s).

Réglage des pédales et autres pièces mobiles

- Les pédales doivent tourner en douceur. Si l'une ou l'autre est lâche, veuillez la serrer.

Port de charge et de décharge

- Veuillez vous assurer que les ports de charge et de décharge ne sont pas endommagés.
- Assurez-vous également qu'aucun objet étranger n'est entré dans les ports, que les ports ne sont pas déformés, et que les couvercles de port ne sont pas endommagés.

Composants principaux

Freins :

Plaquettes / étriers de frein :

- Tektro MD-M300-F
- Tektro MD-M300-R

Leviers de frein:

- Tektro EL355F-RT
- Tektro EL350R-RS

Pneus :

- Cadre A : Kenda K-1216 700x45c 80 PSI maximale
- Cadre V : Kenda K-1216 26x1.75 60 PSI maximale

Moteur:

- Bafang H400B

BirdBike Garantie limitée du fabricant

Le BirdBike est livré avec une garantie limitée du fabricant et est couvert de tout défaut ou problème extérieur d'usure normale pendant la période et les conditions de garantie décrit sur support.bird.co.

Ne modifiez pas le BirdBike car cela annulerait votre garantie et créerait des problèmes de sécurité potentiels. Lire et comprendre tous les avertissements de sécurité figurant sur l'étiquette du produit et dans ce manuel.

La preuve d'achat doit être vérifiée avant qu'une réclamation de garantie soit déposée.

Si vous avez besoin de quelque assistance que ce soit ou d'informations sur la garantie de votre BirdBike, veuillez contacter le revendeur ou le détaillant auprès duquel vous avez acheté le produit.

Déclaration de conformité de la Federal Communications Commission (FCC) pour les États-Unis

Cet appareil respecte la section 15 des directives FCC. Son fonctionnement est soumis aux deux conditions suivantes : (1) cet appareil ne doit pas provoquer d'interférences nuisibles, et (2) cet appareil doit accepter toute interférence reçue, y compris les interférences susceptibles de provoquer un fonctionnement indésirable.

Remarque : Cet équipement a été soumis à des essais et a été déclaré conforme aux limites stipulées pour un appareil numérique de classe B, conformément aux spécifications de la section 15 du règlement de la FCC. Ces limites sont conçues pour fournir une protection raisonnable contre les interférences nuisibles dans une installation résidentielle. Cet équipement génère, utilise et peut émettre de l'énergie radiofréquence ; s'il n'est pas installé et utilisé selon les instructions, il peut causer des interférences nuisibles aux communications radio. Il n'y a aucune garantie que des interférences ne se produiront pas dans une installation spécifique. Si cet équipement cause des interférences nuisibles à la réception radio ou télévision, ce qui peut être déterminé en allumant et en éteignant l'équipement, l'utilisateur est encouragé à essayer de corriger

l'interférence en utilisant l'une des mesures suivantes :

- réorientation ou déplacement de l'antenne de réception ;
- augmentation de la séparation entre l'équipement et le récepteur ;
- branchement de l'équipement sur une prise d'alimentation d'un circuit différent du circuit sur lequel le récepteur est branché. Consulter le revendeur ou un technicien radio/TV expérimenté pour obtenir de l'aide.

Cet équipement est conforme aux limites d'exposition aux rayonnements de la FCC établies pour un environnement non contrôlé.

Attention : les changements ou modifications n'ayant pas été expressément approuvés par la partie responsable de la conformité peuvent priver l'utilisateur de son droit d'usage de l'équipement.

Divulgation pour les utilisateurs dans l'État de Californie

Comme l'exige le code des véhicules de Californie 407.5

Vos polices d'assurance peuvent ne pas couvrir les accidents impliquant l'utilisation de cette trottinette. Pour déterminer si une couverture est fournie, vous devez contacter votre compagnie ou votre agent d'assurance.

Vous ne pouvez pas modifier ou altérer le système d'échappement de cette trottinette, lui faire amplifier ou créer un BRUIT EXCESSIF SELON L'ARTICLE 21226 DU CODE DES VÉHICULES, OU NE PAS RESPECTER LES EXIGENCES D'ÉMISSION APPLICABLES PAR CODE DES VÉHICULES 27156.

Déclaration de conformité UE

Bird Rides Europe B.V.,
Rokin 92, 1012 KZ,
Amsterdam, Pays-Bas

Type de produit : Vélo à assistance électrique

Nom commercial : Bird Bike

Nom du modèle : A-Frame

N° de Modèle / La désignation : VA00038/VA00069 (gris), VA00037/VA00068 (bleu), VA00056/VA00070 (noir)

Le soussigné déclare que les produits décrits dans le présent document sont conformes à la législation d'harmonisation de l'UE suivante :

Directive Machines 2006/42/CE

Directive CEM 2014/30/UE

Directive RED 2014/53/UE

Et que l'équipement est conforme aux normes harmonisées suivantes :

1. EN 15194:2017
2. EN 12100:2010
3. EN ISO 13849-1:2015
4. EN IEC 61000-6-1:2019
5. EN 61000-6-3:2007+A1:2011
6. EN 301 489-1 v2.2.3
7. EN 301 489-17 v3.2.4
8. EN 300 328 v2.2.2
9. EN 62479:2010



BirdBike

BEDIENUNGSANLEITUNG

BirdBike

Benutzerhandbuch für A-Rahmen

Modell: VA00038/VA00069 (Grau), VA00037/VA00068 (Blau), VA00056/VA00070 (Schwarz)



Bitte lesen Sie dieses Handbuch sehr sorgfältig, bevor Sie das Produkt verwenden. Das Handbuch enthält wichtige Hinweise für den sicheren Gebrauch und die Langlebigkeit Ihres Fahrrads.

Wenn Sie irgendeine Art von Unterstützung oder Garantieinformationen für Ihr BirdBike benötigen, wenden Sie sich bitte an den örtlichen Händler oder Einzelhändler, bei dem Sie das Produkt gekauft haben.

BirdBike

A-RAHMEN



1 Montagevorbereitung

Um den Zusammenbau Ihres BirdBike vorzubereiten, nehmen Sie zunächst alle Teile des BirdBike aus dem Karton und entfernen Sie alle Verpackungen. Öffnen Sie auch die Zubehörbox und entfernen Sie alle Werkzeuge, Teile und alles andere, was sich darin befindet.

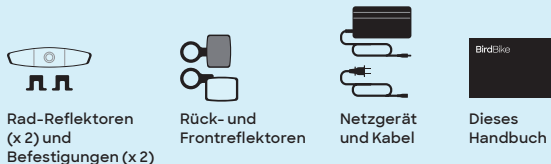
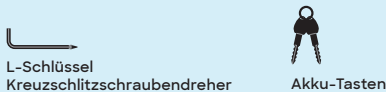

A-RAHMEN

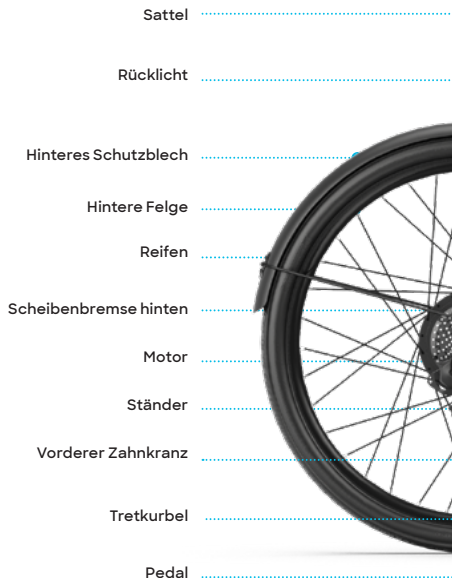

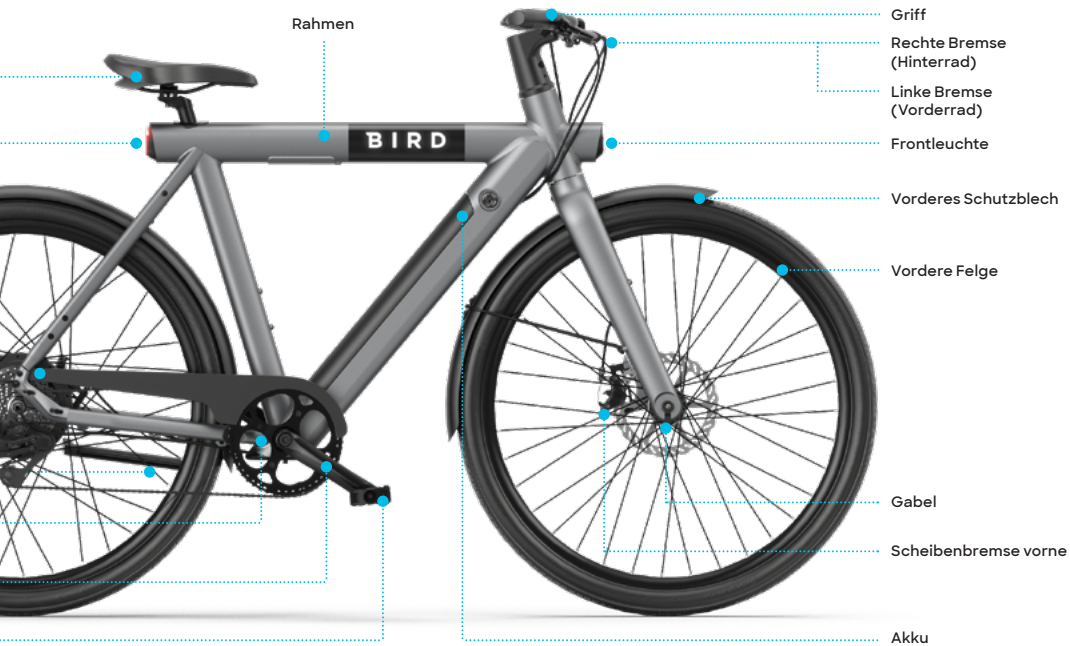

2 Lenker montieren

Entfernen Sie das Display vom Lenker

Verwenden Sie den 2,5-mm-Inbusschlüssel, um die Schraube zu entfernen, die sich auf der Rückseite des noch nicht verbauten Displays, das in der Lenkermulde sitzt, befindet.

2,5 mm
Inbusschlüssel

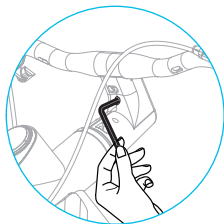

Lenker montieren

Verwenden Sie das 5-mm-Ende des Werkzeugs, um die Sechskantschraube aus dem Inneren der schwarzen Disc-Top-Kappe, die auf dem schützenden Papprohr sitzt, zu entfernen. Die schwarze Disc-Top-Kappe und die Papphülle werden bei der Montage nicht verwendet, legen Sie sie daher bitte zusammen mit der Box und dem anderen Verpackungsmaterial beiseite.

Nachdem Sie die Sechskantschraube, die schwarze Disc-Top-Kappe und das Schutzrohr aus Pappe entfernt haben, montieren Sie den Lenker oben auf dem Gabelschaft. Sobald der Lenker montiert und korrekt mit dem Reifen und dem Rahmen ausgerichtet ist, stecken Sie die Sechskantschraube durch den Lenker in den Gabelschaft.

Ziehen Sie die Sechskantschraube mit dem 5-mm-Ende des Werkzeugs vorsichtig in den Lenker ein, sodass kein Spielraum zwischen Gabel und Rahmen vorhanden ist.

Stellen Sie abschließend sicher, dass Lenker, Rahmen und Vorderrad immer noch ausgerichtet sind und ziehen Sie die beiden Schrauben des Lenkervorbaus mit dem 5-mm-Ende des Werkzeugs an, damit der Lenker an seinem Platz bleibt.

Y-Schlüssel



3 Vorderrad montieren

Stellen Sie sicher, dass Sie den vorderen Rotorschutz aus Kunststoff von der Vorderradachse entfernen, bevor Sie mit diesem Schritt beginnen. Richten Sie die Vorderradachse so aus, dass sie auf beiden Seiten innerhalb der Gabelschlitze liegt. Die Seite mit dem Bremsrotor sollte so ausgerichtet sein, dass er in die vordere Scheibenbremse passt. Sobald die Gabelschlitze auf beiden Seiten der Achse sitzen, bringen Sie an beiden Enden Unterlegscheiben an und ziehen Sie die Hutmuttern auf der Außenseite mit dem 15-mm-Ende des Schraubenschlüssels fest.

Fahren Sie nach dem Einbau des Vorderrads den Ständer aus, um eine bessere Stabilität zu gewährleisten und die Montage während der nächsten Schritte zu erleichtern.

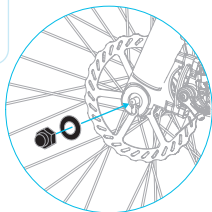

Hutmutter und
Unterlegscheibe



Schraubenschlüssel



4 Vorderes Schutzblech befestigen

Befestigen Sie das vordere Schutzblech an der Gabel mit den Schrauben, die sich bereits in den Gabelbeinen befinden. Entfernen Sie mit dem 4-mm-Ende des Werkzeugs die beiden Schrauben aus den Gabelbeinen und ziehen Sie dann die Schrauben durch die Löcher am Ende der Schutzblechhalterungen fest. Entfernen Sie mit dem 4-mm-Ende des Werkzeugs die Schraube die sich oben auf der Rückseite der Gabel befindet, und ziehen Sie die Schraube durch die Halterung für das Schutzblech oben auf dem Schutzblech, sodass es fest an der Rückseite der Gabel befestigt ist.

Vermeiden Sie beim Anziehen des Schutzblechs ein Reiben des Werkzeugs am Rahmen, damit der Lack nicht verkratzt wird. Ziehen Sie die Schrauben nicht zu fest an, um ein Ausreißen der Löcher zu vermeiden.

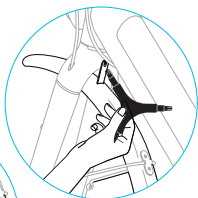
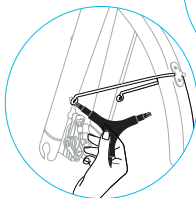

Y-Schlüssel



5 Einstellen des Sattels

Entfernen Sie die Kappe, die die Schraube der Sitzklemme verdeckt und die sich direkt unter dem Sitz befindet. Setzen Sie die Sattelstütze in das Sitzrohr ein. Um die Höhe einzustellen, bringen Sie sie in die Position, in der sie sich bequem anfühlt, und ziehen dann die Schraube der Sitzklemme mit dem 5-mm-Ende des Werkzeugs fest. Achten Sie darauf, die Kappe wieder aufzusetzen, sobald die Sattelstütze eingestellt und festgezogen ist.

Y-Schlüssel



Warnung: Fahren Sie die Sattelstütze nicht weiter aus als die auf der Sattelstütze angegebene Mindesteinstecklinie.

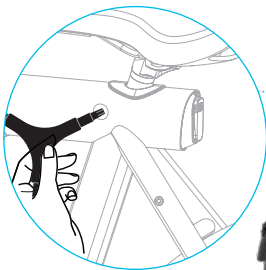

6 Pedale befestigen

Montieren Sie das linke und rechte Pedal, indem Sie sie in die Tretkurbel schrauben.

Achten Sie darauf, welches Pedal links und welches rechts montiert wird. Das linke Pedal hat ein umgekehrtes Gewinde und wird daher gegen den Uhrzeigersinn angezogen. Sie können die beiden Pedale anhand des „R“ auf dem rechten Pedal und des „L“ auf dem linken Pedal unterscheiden.

Nachdem Sie die Pedale von Hand festgeschraubt haben, verwenden Sie das 15-mm-Ende des Schraubenschlüssels, um die Pedale endgültig festzuziehen.

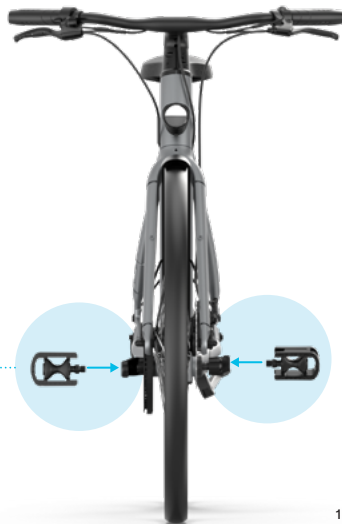
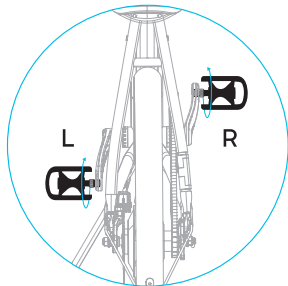

7 Display installieren

Als letzten Schritt vor dem Einschalten Ihres Bird Bike setzen Sie das Display wieder in den Lenker ein, sodass sich das Bird-Logo am unteren Rand befindet. Achten Sie darauf, dass das Kabel beim Wiedereinbau nicht im Lenker eingeklemmt wird. Sobald es wieder eingebaut ist, verwenden Sie den 2,5-mm-Innensechskantschlüssel, um die Schraube unter dem Display zu ersetzen und anzuziehen, bis ein maximales Drehmoment von 1,5 N.m erreicht ist (halten Sie an, wenn Sie einen leichten Widerstand spüren). Stellen Sie sicher, dass die Display-Kanten bündig mit dem Lenker abschließen, bevor Sie die Schraube anziehen. Wenn sie nicht bündig sind, entfernen Sie das Display und stellen Sie sicher, dass die Kabel unter dem Display nicht eingeklemmt sind.

Verbinden Sie das eine Ende des Stromkabels, das aus der Unterseite des Displays kommt, mit dem anderen Ende des Stromkabels, das aus der Unterseite des Rahmens kommt. Jetzt können Sie Ihr Bird Bike einschalten, aber lesen Sie sich vor der Fahrt unbedingt den Rest dieses Handbuchs durch.

2,5 mm
Inbusschlüssel

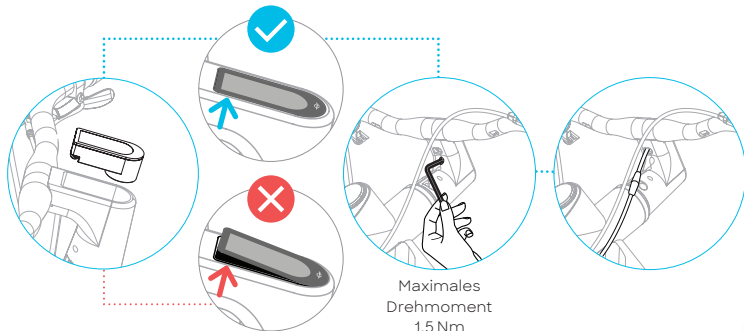

A-RAHMEN



Betriebsoptionen



EIN-/AUSSCHALTEN

Nachdem Sie die  **Einschalttaste** lange gedrückt haben, wird das BirdBike eingeschaltet. Halten Sie bei eingeschaltetem Gerät die Einschalttaste erneut gedrückt, um es auszuschalten.

Es schaltet sich automatisch nach 5 Minuten ab, wenn es nicht benutzt wird.



DISPLAY-SCHNITTSTELLE

Nach dem Einschalten des BirdBike zeigt das Display standardmäßig die Echtzeitgeschwindigkeit und die zurückgelegte Gesamtstrecke (Meilen oder km) an. Mit einem kurzen Druck auf die  **Einschalttaste** können Sie zwischen der Gesamtdistanz (Meilen/km) und der Einzelfahrdistanz (Meilen/km) umschalten.





GEHMODUS

Wenn Sie die **Taste**  2 Sekunden lang gedrückt halten, wechselt das BirdBike in den Gehmodus. Auf dem Display wird das Schiebesymbol angezeigt und Sie erhalten Unterstützung beim Schieben des BirdBike in anspruchsvollen Situationen, z.B. bergauf. Wenn Sie die Taste loslassen, wird der Gehmodus automatisch ausgeschaltet.

Die Funktion „Gehen mit Unterstützung“ sollte nur beim Schieben des Elektrofahrrads und niemals beim Fahren verwendet werden.





FRONTSCH EINWERFER EIN/AUSSCHALTEN

Halten Sie die **Taste**  2 Sekunden lang gedrückt, um den Frontscheinwerfer einzuschalten. Wenn der Frontscheinwerfer eingeschaltet ist, wird auch die Helligkeit des Displays automatisch gedimmt. Wann immer die natürliche Beleuchtung unzureichend ist (z. B. bei schlechtem Wetter) oder wenn Sie in der Dunkelheit fahren, sollten Sie immer den Frontscheinwerfer einschalten. Halten Sie die **Taste**  erneut 2 Sekunden lang gedrückt, um den Frontscheinwerfer auszuschalten.



UNTERSTÜTZUNGSSTUFE

Drücken Sie kurz die   **Tasten +/-**, um die Unterstützungsstufe des BirdBike zu wechseln und die Ausgangsleistung des Motors zu ändern. Stufe 0 bedeutet keine Unterstützung, und Stufe 5 bietet die höchste Unterstützung. Wenn Sie das BirdBike zum ersten Mal einschalten, ist die Standardstufe 5 eingestellt. Danach wird jedes Mal die zuletzt verwendete Unterstützungsstufe eingestellt.







AKKULADESTAND

Wenn der Akku voll ist, leuchtet das Fünf-Segment-Akkusymbol vollständig auf und die Anzahl der Balken nimmt mit abnehmendem Akkustand ab. Wenn der Akku schwach ist und aufgeladen werden muss, blinkt das Akkusymbol.



EINSTELLUNGSMODUS

Um in den Einstellungsmodus zu gelangen, schalten Sie das BirdBike ein und halten Sie die   **Tasten +/-** gleichzeitig lang gedrückt. Im Einstellungsmodus können Sie von mph zu km/h wechseln, ein Tempolimit festlegen, den Raddurchmesser einstellen und die Helligkeit des Displays anpassen.

Während Sie sich im **Einstellungsmodus** befinden, können Sie mit den Tasten nach oben  (+) und nach unten  (-) umschalten. Drücken Sie kurz auf die Einschalttaste, um das gewünschte Element einzustellen, und drücken Sie anschließend kurz auf die  **Einschalttaste**, um Ihre Auswahl zu speichern.



FEHLERCODE-ANZEIGE



Siehe Tabelle unten für Problembhebungsanweisungen für häufige Fehlercodes. Wenn Ihr Fehlercode nicht angezeigt wird, wenden Sie sich an den BirdBike-Support oder Ihren BirdBike-Händler.

| Fehlercode | Ursache | Lösung |
|--------------|--|--|
| 0x13 or 0x32 | Warnung bei vollständiger Batterieladung | Die normale Funktion des E-Bikes wird nicht unterbrochen. Entladen Sie den Akku, indem Sie das E-Bike fahren, um den Fehler zu beseitigen. Wenn der Fehler 0x13 immer noch angezeigt wird, nachdem der Akku weniger als 100 % aufgeladen ist, wenden Sie sich an den Kundensupport oder den Händler Ihres BirdBike. |
| 0x14 or 0x31 | Warnung bei niedrigem Batterieladestand | Die normale Funktion des E-Bikes wird nicht unterbrochen. Laden Sie den Akku auf, um das Problem zu beseitigen. |
| 0x15 | Warnung bei hoher Fahrzeugtemperatur | Stellen Sie das Fahrzeug an einem kühlen Ort ab. Warten Sie, bis die Fahrzeugtemperatur unter 45 Grad C liegt. Fehler 0x15 wird behoben. <ul style="list-style-type: none">· Über 45 Grad C: Fehler 0x15 wird ausgelöst, aber das E-Bike und der Akku funktionieren normal.· Über 50 Grad C: Fehler 0x15 wird ausgelöst, der Elektroantrieb funktioniert, der Akku kann jedoch nicht aufgeladen werden.· Über 65 Grad C: Fehler 0x15 wird ausgelöst, der Elektroantrieb funktioniert nicht, der Akku kann nicht aufgeladen werden. |



| Fehlercode | Ursache | Lösung |
|------------|--|--|
| 0x16 | Warnung bei niedriger Fahrzeugtemperatur | <p>Fahrzeug an einem gemäßigten Ort platzieren. Warten Sie, bis die Fahrzeugtemperatur größer als 5 Grad C ist. Fehler 0x16 wird behoben.</p> <ul style="list-style-type: none"> · Weniger als 5 Grad C: Fehler 0x16 ausgelöst, aber E-Bike- und Batteriefunktion sind normal. · Weniger als 0 Grad C: Fehler 0x16 ausgelöst, elektrische Unterstützung wird funktionieren, Batterie kann jedoch nicht aufgeladen werden. · Weniger als -20 Grad C: Fehler 0x16 ausgelöst, elektrische Unterstützung wird nicht funktionieren, Batterie kann nicht aufgeladen werden. |

Um den Einstellungsmodus zu verlassen, drücken Sie einfach 2 Sekunden lang die **Taste** . Wenn Sie im Einstellungsmodus 30 Sekunden lang keine Bedienung vornehmen, kehrt die Anzeige wieder in den Normalzustand zurück.



■ MPH UND KM/H (P1)

Wenn P1 in der Geschwindigkeitsposition angezeigt wird, während Sie sich im Einstellungsmodus befinden, drücken Sie die   **Tasten +/-**, um die Anzeige zwischen mph oder km/h umzuschalten. Drücken Sie nach der Auswahl kurz die  **Ein-/Aus-Taste**, um zu speichern.

■ GESCHWINDIGKEITSBEGRENZUNG (P2)

Wenn im Einstellungsmodus P2 in der Geschwindigkeitsposition angezeigt wird und der Wert für die Geschwindigkeitsbegrenzung in der Reiseposition angezeigt wird, können Sie die Geschwindigkeitsbegrenzung mit den   **Tasten +/-** einstellen. Das Minimum liegt bei 12km/h (7 mph) und das Maximum bei 32km/h (20 mph). Drücken Sie nach der Auswahl kurz die  **Ein-/Aus-Taste**, um zu speichern.

■ RADDURCHMESSER (P3)

Wenn P3 in der Geschwindigkeitsposition angezeigt wird, während Sie sich im Einstellungsmodus befinden, wird der Raddurchmesser in Zoll angezeigt und kann mit den   **Tasten +/-** eingestellt werden. Achten Sie darauf, die richtigen Größen zu kennen, da die Wahl der falschen Größe zu unerwarteten Geschwindigkeiten führen kann. Drücken Sie nach der Auswahl die  **Ein-/Aus-Taste**, um zu speichern.



■ DISPLAY-HELLIGKEIT (P4)

Wenn P4 in der Geschwindigkeitsposition angezeigt wird, während Sie sich im Einstellungsmodus befinden, werden die Helligkeitseinstellungen des Displays von 1 bis 5 entsprechend der aktuellen Einstellung angezeigt. 1 ist die niedrigste Helligkeitseinstellung und 5 ist die höchste (Standardeinstellung ist 5).





Nachdem die Einstellung abgeschlossen ist, drücken Sie kurz auf die  **Einschalttaste**, um zu speichern.

■ AUTOMATISCHER AUSSCHALT-TIMER (P5)

Wenn im Einstellungsmodus P5 in der Geschwindigkeitsposition angezeigt wird, wählen Sie mit den **Tasten +/-**   die Werte 0-9, die die automatische Abschaltzeit in Minuten angeben. In der Standardeinstellung schaltet sich das Gerät nach 5 Minuten automatisch aus. Wenn Sie den Timer auf 0 setzen, wird die automatische Abschaltung deaktiviert. Drücken Sie nach der Auswahl kurz die  **Ein-/Aus-Taste**, um zu speichern.

■ TAGESKILOMETERZÄHLER ZURÜCKSETZEN (P6)

Wenn im Einstellungsmodus P6 an der Geschwindigkeitsposition angezeigt wird, drücken Sie die **Tasten +/-**  , um entweder Y oder N zu wählen. Nachdem Sie Y gewählt haben, drücken Sie kurz die Ein-/Aus-Taste, um den Tageskilometerzähler auf 0 zurückzusetzen. Nachdem Sie den Tageskilometerzähler zurückgesetzt haben, drücken Sie kurz die  **Ein-/Aus-Taste**, um die Parameter zu speichern.

SERVICE-ERINNERUNG:

Nachdem das BirdBike 300 Meilen (500 km) gefahren wurde, wird beim nächsten Einschalten eine Erinnerung an die **SEUE** Inspektion auf dem Display angezeigt. Wenn die Erinnerung nicht als vollständig markiert ist, wird sie bei jedem Einschalten des Fahrrads angezeigt. Die Erinnerung kann durch einen kurzen Druck auf die  **Einschalttaste** gelöscht werden.

Um die Service-Erinnerung bis zu den nächsten 300 Meilen (500 km) vollständig zu entfernen, muss sich der Fahrer über die Bird App mit dem BirdBike verbinden und die Service-Inspektion als abgeschlossen markieren. Wenn Sie in der Bird App den Vorgang als abgeschlossen markieren, wird die Service-Erinnerung nicht mehr standardmäßig bei jedem Einschalten des BirdBike angezeigt.

Bedienung und Sicherheitshinweise

- Empfohlenes Alter: ab 16 Jahre.
- Es wird empfohlen, beim Fahren stets einen Helm zu tragen.
- Der rechte Bremshebel betätigt die Hinterradbremse und der linke Bremshebel betätigt die Vorderradbremse.
- Überschreiten Sie nicht die maximale Last von 120 kg (265 lbs) und nicht mehr als einen Fahrer gleichzeitig.
- Die maximale Zuladung von 120 kg umfasst den Fahrer sowie jede andere Last, die an den vorderen oder hinteren Gepäckträgern hinzugefügt wird.
- Das Bird Bike ist für die Montage eines Fahrradanhängers geeignet, sofern die Richtlinien des Anhängerherstellers wie Befestigungsart, Beladung und Geschwindigkeit strikt eingehalten werden.
- Wenn sich die Schaltvorgänge nicht reibungslos anfühlen, waschen Sie den Kettenwechsler und schmieren Sie alle beweglichen Teile. Für maximale Leistung empfehlen wir dringend Schmiermittel und -Pflegeprodukte von Shimano. Wenn die Anpassung der Gangschaltung nicht durchgeführt werden kann, überprüfen Sie, ob die hinteren Gabelenden ausgerichtet sind. Überprüfen Sie auch, ob das Kabel geschmiert ist und ob die Außenhülle nicht zu lang oder zu kurz ist.
- Führen Sie vor jeder Benutzung des BirdBike eine grundlegende Sicherheitsüberprüfung durch und überprüfen Sie Folgendes:
 - (i) ordnungsgemäßer Zustand der Räder und der Reifen;
 - (ii) sicherer Betrieb aller Bremsen und Leuchten;
 - (iii) guter Zustand des Rahmens;
 - (iv) ausreichender Akkuladestand; und
 - (v) Zeichen von Beschädigungen, ungewöhnlichem oder übermäßigem Verschleiß oder sonstige offensichtliche mechanische Probleme/Wartungsbedürfnisse.
- Die Komponenten müssen gemäß den Angaben des Herstellers gewartet und repariert werden. Dabei dürfen ausschließlich vom Hersteller autorisierte Ersatzteile verwendet werden, deren Montage von Händlern oder anderen Fachleuten durchgeführt wird.
- Beim Einstellen und Austauschen von Bremsen wenden Sie sich bitte an einen Händler oder eine andere Fachkraft
- Nehmen Sie keine Änderungen am Rad vor, da dadurch Ihre Garantie erlischt und potenzielle Sicherheitsprobleme auftreten können. Lesen und verstehen Sie alle Sicherheitshinweise auf dem Produktetikett.
- Verletzungs- oder Todesgefahr durch Kontrollverlust, Kollisionen und Stürze. Die Verwendung von Helmen und weiterer Schutzausrüstung wird dringend empfohlen bzw. kann gesetzlich vorgeschrieben sein.
- Beachten Sie beim Fahren mit diesem Rad die örtlichen Gesetze und Vorschriften. Fahren Sie nicht in Bereichen, in denen dies verboten ist.

- Stellen Sie sicher, dass der vorgesehene Fahrbereich sicher ist. Fahren Sie nicht im Schnee, im Regen oder auf nassen, schlammigen, eisbedeckten oder aus sonstigen Gründen rutschigen Straßen. Fahren Sie nicht über Hindernisse. Scharfe Kanten, Abflussgitter und plötzliche Oberflächenveränderungen vermeiden.
- Bei Nässe verlängert sich der Bremsweg.
- Straßen und Oberflächen mit Wasser, Sand, Kies, Schmutz, Laub und anderen Rückständen vermeiden.
- Das Rad darf nicht für Rennen, Stuntfahrten oder andere Manöver verwendet werden.
- Vermeiden Sie den Kontakt mit beweglichen Teilen. Stellen Sie sicher, dass Hände, Füße, Haare, Kleidung und andere Körperteile nicht in Kontakt mit dem Motor oder dem Vorderrad kommen.
- Halten Sie beim Fahren IMMER beide Hände am Lenker.
- Sie sollten nicht mit dem BirdBike fahren:
 - wenn Sie unter dem Einfluss von Alkohol oder Drogen stehen,
 - wenn Sie Herzprobleme haben, schwanger sind, Kopf-, Rücken- oder Nackenverletzungen haben, die Ihre sichere Fahrweise einschränken,
 - wenn Sie mentale oder körperliche Beschwerden haben, die Sie anfällig für Verletzungen machen oder Ihre körperliche Geschicklichkeit oder geistigen Fähigkeiten derart einschränken können, dass Sie nicht in der Lage sind, die Sicherheitshinweise zu lesen, zu verstehen und umzusetzen und alle Gefahren beim Gebrauch des BirdBike zu beachten.
- Fahren Sie NICHT mit einem Fahrrad, das ins Wasser getaucht wurde oder bei dem die Gefahr besteht, dass Wasser in das Akkufach eingedrungen ist, auch wenn das Fahrrad bereits getrocknet ist. Wenden Sie sich für weitere Unterstützung an Bird.
- Um Stromschläge bei der Reinigung zu vermeiden, ziehen Sie den Stecker des Ladegeräts aus der Steckdose und wischen Sie das Fahrrad mit einem trockenen Tuch ab. Verwenden Sie ausschließlich das vom Hersteller mitgelieferte Ladekabel.
- Ausschließlich an trockenen Orten lagern. Niemals in nassen Umgebungen lagern.
- Länger andauernde Einwirkung von UV-Strahlen, Regen und anderen Witterungselementen können die Gehäusematerialien beschädigen. Daher bei Nichtgebrauch in Innenräumen lagern.
- **WARNUNG:** Wie alle mechanischen Komponenten ist auch das Fahrrad Verschleiß und hohen Belastungen ausgesetzt. Unterschiedliche Materialien und Komponenten können unterschiedlich auf Verschleiß oder Belastung reagieren. Wenn die Lebensdauer eines Bauteils überschritten ist, kann es plötzlich ausfallen und den Fahrer möglicherweise verletzen. Risse, Kratzer oder Farbveränderungen in stark beanspruchten Bereichen weisen darauf hin, dass die Lebensdauer des Bauteils erreicht ist und ersetzt werden sollte.



VOR DER FAHRT LESEN

- Wenn ein Kind als Passagier mitfährt, muss ein zertifizierter und zugelassener Kindersitz verwendet werden.
- Kinder sollten ohne einen zertifizierten und ordnungsgemäß angebrachten Kindersitz nicht auf dem Fahrrad mitfahren.
- Das Gesamtgewicht von EPAC + Fahrer + Kindersitz + Kind darf 120 kg nicht überschreiten.
- Das Kind darf das vom Hersteller für den Kindersitz empfohlene Höchstgewicht nicht überschreiten.
- Vorn montierte Kindersitze sollten am Lenkervorbau und nicht am Lenker selbst montiert werden. Hinten montierte Kindersitze dürfen nur über die vorgesehenen Schraubenlöcher an der Sitzstrebe montiert werden.
- Beim Transport von Lasten müssen zertifizierte und zugelassene Gepäckträger verwendet werden.
- Das Gesamtgewicht von EPAC + Fahrer + Gepäckträger + Zuladung darf 120 kg nicht überschreiten.
- Hinten angebrachte Gepäckträger dürfen nur an den Schraubenlöchern der Sitzstrebenhalterung montiert werden. Die Belastung des hinteren Gepäckträgers sollte eine Nutzlast von 25 kg nicht überschreiten.
- Vordere Gepäckträger dürfen nur an den Schraubenlöchern der Vorderradgabel montiert werden. Die maximale Zuladung des Frontgepäckträgers darf 10kg nicht überschreiten.

Vorsichtsmaßnahmen beim Waschen des BirdBike:

- Gießen Sie beim Waschen des BirdBike kein Wasser direkt auf den Motor und die Vorder- und Hinterachsen, um zu verhindern, dass das Wasser die Leistung und die Lebensdauer des Produkts beeinträchtigt. Verwenden Sie zum Waschen des BirdBike keinen starken Dampf oder Hochdruckreiniger.
- Achten Sie nach dem Waschen des Fahrrads oder einer Fahrt durch Wasser besonders auf die Funktionstüchtigkeit der Bremsen. Die Bremsleistung kann unter diesen Umständen reduziert sein.

Aufbewahrungshinweise:

- **WARNUNG:** Nehmen Sie den Akku aus dem BirdBike, wenn Sie es längere Zeit nicht benutzen, und bewahren Sie es an einem trockenen, gut belüfteten Ort auf.
- **WARNUNG:** Achten Sie darauf, den Akku mindestens alle 3 Monate aufzuladen. Der Akku kann beschädigt werden, wenn er über einen Zeitraum von mehr als 3 Monaten nicht geladen wird.
- **WARNUNG:** Lassen Sie das Ladegerät nach dem Aufladen des Akkus nicht für längere Zeit am Akku angeschlossen, da dies zu einer dauerhaften Beschädigung des Akkus führen kann.

Wartung und allgemeine Fehlerbehebung

Inspektion von Lenker, Vorder- und Hinterrad

- Bewegen Sie das BirdBike nach oben, unten, vorne, hinten, links und rechts, um zu prüfen, ob der Lenker und die Achsmuttern der Vorder- und Hinterräder richtig angezogen sind, ob der Lenker richtig festgezogen ist und ob zwischen den Teilen abnormale Reibungen oder Schäden auftreten.
- Schieben Sie das Fahrrad hin und her, um zu prüfen, ob sich die Vorder- und Hinterräder gleichmäßig und ohne abnormale Geräusche oder Reibung drehen.
- Überprüfen Sie das gesamte Fahrrad sorgfältig, bevor Sie losfahren. Sollten Sie Probleme feststellen, wenden Sie sich bitte an einen Fachmann für die Reparatur oder kontaktieren Sie den Bird-Support für Hilfe.

Inspektion des Strom- und Beleuchtungskreises

- Schalten Sie den Strom ein, betätigen Sie den Beleuchtungsschalter und prüfen Sie, ob Frontscheinwerfer und Rücklichter eingeschaltet sind und ob sie sich auf normalem Niveau befinden.
- Überprüfen Sie die Beleuchtungsanlage auf eventuelle Schäden.

- Prüfen Sie, ob die Stromkabel am BirdBike angeschlossen sind und wie vorgesehen sicher funktionieren und ob alle Anschlüsse einwandfrei funktionieren.

Inspektion der vorderen und hinteren Bremsen

- Einstellen des Bremshebels: Ziehen Sie den vorderen und hinteren Bremshebel an und prüfen Sie, ob die Bremsen funktionieren, wenn der Abstand zwischen Bremshebel und Lenker 13 mm beträgt.
- Einstellmethode für die Vorder- und Hinterradbremse: Der Abstand zwischen der Bremse und dem Bremshebel sollte zwischen 10 und 20 mm betragen.
- Wenn die Bremse fest angezogen ist, sollten sich der Bremsbelag und die Bremsscheibe gleichmäßig berühren.
- Die Bremsbeläge und Bremsscheiben sollten gleichzeitig ausgetauscht werden (die Einstellung der Hinterradbremse ist die gleiche wie die der Vorderradbremse).

Status der Akkuinstallation

- Vergewissern Sie sich, dass der Akku fest sitzt, angeschlossen ist und ordnungsgemäß funktioniert.

Wartung des Akkupacks

- Lagern oder laden Sie den Akku nicht bei Temperaturen außerhalb der angegebenen Grenzwerte (siehe Spezifikationen).
Durchstechen Sie den Akku nicht. Informieren Sie sich über Ihre örtlichen Gesetze und Vorschriften zum Recycling und/oder zur Entsorgung von Akkus.
- Ein gut gewarteter Akku kann auch nach vielen Kilometern Fahrt noch gut funktionieren.
Laden Sie den Akku nach jeder Fahrt auf, um zu vermeiden, dass der Akku vollständig entladen wird. Bei Raumtemperatur (22 °C [70 °F]) ist die Reichweite und Leistung des Akkus am besten.
- Warnung: Versuchen Sie nicht, den Akku zu zerlegen. Brandgefahr. Keine vom Benutzer zu wartenden Teile vorhanden.
- Warnung: Fahren Sie nicht, wenn die Umgebungstemperatur außerhalb der Betriebstemperatur liegt (siehe Spezifikationen), da niedrige/hohe Temperaturen die maximale Leistung / das maximale Drehmoment einschränken. Dies könnte zu Verletzungen oder Sachschäden durch Ausrutschen oder Stürze führen.

Einstellung des Sattels

- Richtige Sattelhöhe bedeutet, dass Sie sich so auf den Sattel setzen, dass die Zehen beider FüÙe gerade den Boden berühren.
- Die Mindestsattelhöhe beträgt beim A-Rahmen 89 cm und beim V-Rahmen 82,6 cm. Sie können diese messen, indem Sie ein Maßband verwenden und vom Boden bis zur Oberseite des Sattels in der niedrigsten Position messen.

Beschädigung oder Verschmutzung der Reflektoren

- Prüfen Sie, ob die Reflektoren verschmutzt oder beschädigt sind. Wenn ja, reinigen oder ersetzen Sie sie.

Der feste Zustand der Achse

- Bitte vergewissern Sie sich, dass die Vorder- und Hinterachsen der Räder nicht wackeln oder locker sind.

Reifendruck, Abnutzung und Beschädigung der Reifen

- Bitte prüfen Sie, ob der Reifendruck angemessen ist. Unsachgemäßes Aufpumpen kann zu Reifenpannen und zum Lösen verschiedener Teile des BirdBike führen. Stellen Sie außerdem fest, ob die Reifen stark abgenutzt sind oder ob sich Fremdkörper oder Nägel in den Reifen befinden. Wenn dies der Fall ist, fahren Sie solange nicht, bevor Sie das Problem behoben oder den/die Reifen repariert haben.

Einstellen der Pedale und anderer beweglicher Teile

- Die Pedale sollten sich leichtgängig drehen lassen. Wenn eine der beiden Schrauben locker ist, ziehen Sie sie bitte fest.

Anschluss zum Laden und Entladen

- Bitte stellen Sie sicher, dass die Lade- und Entladeanschlüsse nicht beschädigt sind.
- Vergewissern Sie sich auch, dass keine Fremdkörper in die Anschlüsse eingedrungen sind, dass die Anschlüsse nicht deformiert sind und dass die Anschlussabdeckungen nicht beschädigt sind.

Hauptbestandteile

Bremsen:

Bremsbeläge / Bremssättel:

- Tektro MD-M300-F
- Tektro MD-M300-R

Bremshebel:

- Tektro EL355F-RT
- Tektro EL350R-RS

Reifen:

- Cadre A : Kenda K-1216 700x45c 80 PSI max.
- Cadre V : Kenda K-1216 26x1.75 60 PSI max.

Motor:

- Bafang H400B

BirdBike Eingeschränkte Herstellergarantie

Das BirdBike wird mit einer eingeschränkten Herstellergarantie geliefert und ist innerhalb des Garantiezeitraums und der Garantiebedingungen, die unter support.bird.co aufgeführt sind, von allen Mängeln oder Problemen abgedeckt, die nicht auf normalen Verschleiß zurückzuführen sind.

Nehmen Sie keine Änderungen am BirdBike vor, da dies zum Erlöschen der Garantie führt und potenzielle Sicherheitsprobleme mit sich bringt. Lesen und verstehen Sie alle Sicherheitshinweise auf dem Produktetikett und in diesem Handbuch.

Der Kaufnachweis muss überprüft werden, bevor ein Garantieanspruch geltend gemacht wird.

Wenn Sie Unterstützung oder Informationen zur Garantie für Ihr BirdBike benötigen, wenden Sie sich bitte an den Händler oder Einzelhändler, bei dem Sie das Produkt gekauft haben.

Konformitätserklärung der Federal Communications Commission (FCC) für die USA

Dieses Gerät erfüllt den Teil 15 der FCC-Bestimmungen. Der Betrieb unterliegt den folgenden zwei Bedingungen:

(1) Dieses Gerät darf keine schädlichen Interferenzen verursachen, und (2) dieses Gerät muss alle empfangenen Interferenzen zulassen, einschließlich Interferenzen, die einen unerwünschten Betrieb verursachen können.

Hinweis: Dieses Gerät wurde getestet und entspricht den Grenzwerten für ein digitales Gerät der Klasse B gemäß Teil 15 der FCC-Bestimmungen. Diese Grenzwerte wurden festgelegt, um einen wirksamen Schutz gegen schädliche Störungen bei Installation in einem Wohngebiet zu gewährleisten. Dieses Gerät erzeugt, verwendet und kann Funkfrequenzenergie aussenden und kann dadurch schädliche Interferenzen für die Funkkommunikation hervorrufen, wenn es nicht entsprechend der Anleitung installiert und verwendet wird. Es besteht jedoch keine Garantie, dass bei einer besonderen Installation keine Interferenzen auftreten. Wenn dieses Gerät schädliche Interferenzen für den Radio- oder Fernsehempfang verursacht, dies kann durch Ein- und Ausschalten des Geräts festgestellt werden, empfehlen wir dem Nutzer, die Interferenzen durch eine oder mehrere der folgenden Maßnahmen zu beheben:

- Richten Sie die Antenne neu aus oder stellen Sie sie an einem anderen Ort auf.
- Vergrößern Sie den Abstand zwischen Gerät und Empfänger.
- Schließen Sie das Gerät an eine Steckdose an, die zu einem anderen Stromkreis als dem vom Empfänger verwendeten gehört. Bitten Sie Ihren Fachhändler oder einen erfahrenen Rundfunk-/Fernsehtechniker um Hilfe.
- Schließen Sie das Gerät an eine Steckdose an, die zu einem anderen Stromkreis als dem vom Empfänger verwendeten gehört. Bitten Sie Ihren Fachhändler oder einen erfahrenen Rundfunk-/Fernsehtechniker um Hilfe.

Dieses Gerät erfüllt die Strahlenbelastungsgrenzwerte der FCC für unkontrollierte Umgebungen.

Achtung: Jegliche Änderungen oder Modifizierungen, die nicht ausdrücklich von der für die Einhaltung von Vorschriften verantwortlichen Partei genehmigt wurden, können dazu führen, dass der Benutzer die Berechtigung zum Betrieb des Geräts verliert.

Offenlegung für Benutzer in: the State of California

gemäß CA Fahrzeug Code 407.5

Möglicherweise haben Sie keinen Versicherungsschutz für Unfälle mit diesem Roller. Um Festzustellen, ob ein entsprechender Versicherungsschutz vorhanden ist, wenden Sie sich bitte an Ihr Versicherungsunternehmen oder an Ihren Versicherungsvertreter.

Sie dürfen das Abgassystem dieses Rollers nicht modifizieren oder verändern, um es zu verstärken oder um übermäßige GERÄUSCHE PRO FAHRZEUG zu erzeugen, CODEABSCHNITT 21226 ODER UM DIE GELTENDEN EMISSIONSANFORDERUNGEN NACH FAHRZEUGCODE 27156 NICHT ZU ERFÜLLEN.

EU-Konformitätserklärung

Bird Rides Europe BV
Rokin 92, 1012 KZ
Amsterdam, Niederlande

Produkttyp: Fahrrad mit elektromotorischem Hilfsantrieb
Handelsname: Bird Bike
Modellname: A-Rahmen
Modellnr./Bezeichnung: VA00038/VA00069 (Grau), VA00037/VA00068 (Blau), VA00056/VA00070 (Schwarz)

Der Unterzeichner erklärt, dass die hier beschriebenen Produkte mit den folgenden EU-Harmonisierungsvorschriften übereinstimmen:

Maschinenrichtlinie 2006/42/EG
EMV-Richtlinie 2014/30/EU
Funkanlagenrichtlinie 2014/53/EU

Und dass das Gerät mit den folgenden harmonisierten Normen übereinstimmt:

1. EN 15194:2017
2. EN 12100:2010
3. EN ISO 13849-1:2015
4. EN IEC 61000-6-1:2019
5. EN 61000-6-3:2007+A1:2011
6. EN 301 489-1 v2.2.3
7. EN 301 489-17 v3.2.4
8. EN 300 328 v2.2.2
9. EN 62479:2010



BirdBike

MANUALE UTENTE

BirdBike

Manuale utente per struttura ad A

Modello: VA00038/VA00069 (grigio), VA00037/VA00068 (blu), VA00056/VA00070 (nero)



Si prega di leggere questo manuale con molta attenzione prima di utilizzare il prodotto. Il manuale contiene importanti istruzioni per un uso sicuro e prolungato della bicicletta.

Se hai bisogno di qualsiasi tipo di supporto o informazioni sulla garanzia della tua BirdBike, contatta il tuo rivenditore locale o il rivenditore dove hai acquistato il prodotto.

BirdBike

STRUTTURA AD A



1 Preparazione all'assemblaggio

Per prepararti ad assemblare la tua BirdBike, estrai prima tutti i pezzi della BirdBike dalla scatola e rimuovi tutti gli imballaggi. Inoltre, apri la scatola degli accessori e rimuovi tutti gli strumenti, le varie parti e tutto ciò che trovi al suo interno.



Chiave a brugola da 2,5 mm



Pedali (x2)



Chiave a Y da 4 mm / 5 mm / 6 mm



Cacciavite a croce ad angolo retto



Doppia chiave da 13 mm / 15 mm



Catarifrangenti ruota (x2) e dispositivi di fissaggio (x2)



Catarifrangenti posteriori e anteriori



Chiavi della batteria

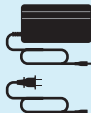

Alimentatore e cavo



Il presente manuale

STRUTTURA AD A

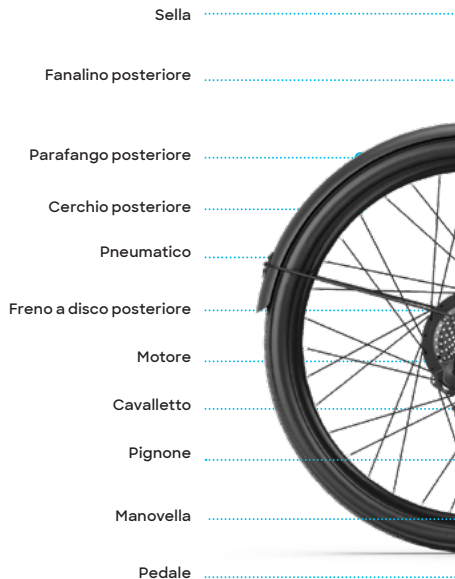

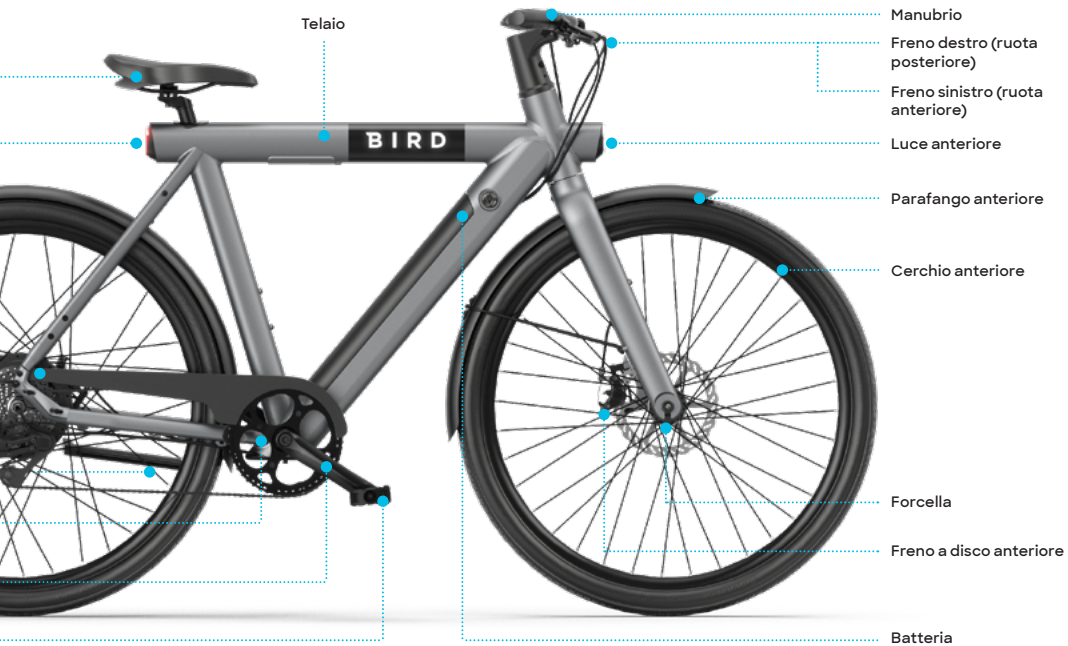

2 Montare il manubrio

Rimuovere il display dal manubrio

Utilizzare la chiave a brugola da 2,5 mm per rimuovere la vite collocata nella parte posteriore del display, che sarà posizionato nella cavità del manubrio, ma non installato.

Chiave a brugola
da 2,5 mm

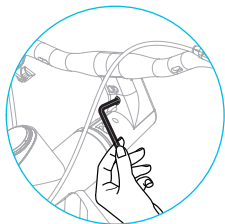

Montare il manubrio

Utilizzare l'estremità da 5 mm dell'attrezzo per rimuovere il bullone esagonale dall'interno del tappo superiore a forma di disco nero collocato sul tubo protettivo di cartone. Il tappo superiore a forma di disco nero e la custodia in cartone non verranno utilizzati durante l'assemblaggio, quindi si prega di metterli da parte insieme alla scatola e ad altri imballaggi.

Dopo aver rimosso il bullone esagonale, il tappo superiore a forma di disco nero e il tubo di cartone protettivo, installare il manubrio sopra il canotto di sterzo. Una volta che il manubrio è stato montato e allineato correttamente con lo pneumatico e il telaio, inserire nuovamente il bullone esagonale attraverso il manubrio e nel canotto di sterzo.

Utilizzare l'estremità da 5 mm dell'attrezzo per stringere delicatamente il bullone esagonale all'interno del manubrio, in modo che non ci sia gioco tra la forcella e il telaio.

Infine, assicurarsi che il manubrio, il telaio e la ruota anteriore siano ancora allineati e serrare le due viti del canotto di sterzo con l'estremità da 5 mm dell'attrezzo, in modo che il manubrio rimanga al suo posto.

Chiave a Y



3 Montare la ruota anteriore anteriore

Prima di iniziare questo passaggio, assicurarsi di rimuovere la protezione del rotore anteriore in plastica dall'asse della ruota anteriore.

Allineare l'asse della ruota anteriore in modo che risulti all'interno delle fessure della forcella su entrambi i lati. Il lato con il rotore del freno dovrebbe essere allineato in modo da posizionarsi all'interno del freno a disco anteriore.

Quando le fessure della forcella combaciano con l'asse su entrambi i lati, montare le rondelle su entrambe le estremità e fissare i dadi a cappello sull'esterno usando l'estremità da 15 mm della chiave.

Dopo aver montato la ruota anteriore, aprire il cavalletto per avere più stabilità e semplificare il montaggio durante le fasi successive.

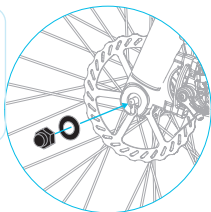

Dado a cappello e rondella



Doppia chiave



4 Fissare il parafango anteriore

Fissare il parafango anteriore alla forcella utilizzando le viti già presenti negli steli della forcella. Utilizzare l'estremità da 4 mm dello strumento per rimuovere le due viti dagli steli della forcella e quindi serrare le viti attraverso i fori all'estremità degli attacchi del parafango.

Usando l'estremità da 4 mm dello strumento rimuovere la vite situata in cima alla parte posteriore della forcella e stringere la vite attraverso l'attacco di montaggio del parafango situato nella parte superiore, in modo che il parafango risulti fissato saldamente alla parte posteriore della forcella.

Quando si stringe il parafango, evitare di far sfregare l'attrezzo sul telaio, in modo che la vernice non si graffi. Inoltre, non stringere eccessivamente le viti per evitare di strappare i fori.

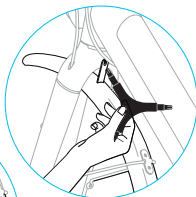
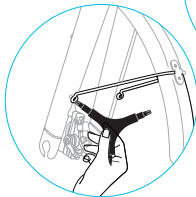

Chiave a Y



5 Regolare la sella

Rimuovere il cappuccio che copre la vite del morsetto della sella, situato appena sotto di essa.

Inserire il reggisella nel tubo della sella. Per regolare l'altezza, muovere fino al punto che risulta più comodo, quindi stringere la vite del morsetto della sella con l'estremità da 5 mm dell'attrezzo. Assicurarsi di mettere nuovamente il cappuccio una volta regolato e fissato il reggisella.

Attenzione: non alzare il reggisella oltre la linea di minimo inserimento segnata sul reggisella.

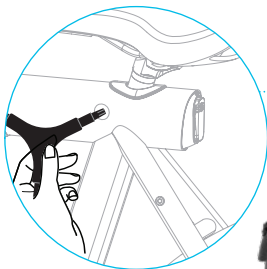

Chiave a Y

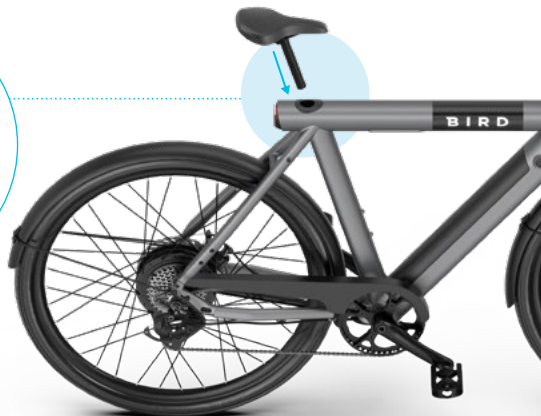

6 Fissare i pedali

Montare i pedali sinistro e destro avvitandoli nella manovella.

Prestare attenzione a quale pedale viene installato a sinistra e destra, in quanto il pedale sinistro è a filettatura inversa e quindi va fissato in senso antiorario. È possibile distinguere i due pedali individuando la "R" sul pedale destro e la "L" su quello sinistro.

Dopo che i pedali sono stati avvitati a mano, utilizzare l'estremità da 15mm della chiave per fissare completamente i pedali.

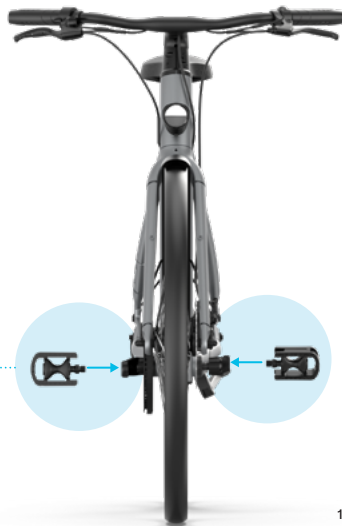
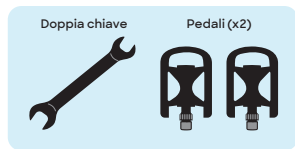
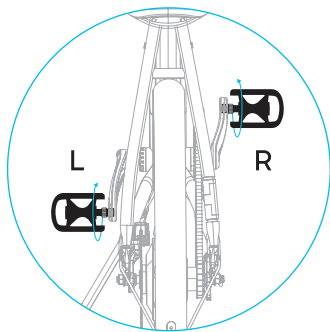

7 Installare il display

Come ultimo passaggio prima di accendere la tua BirdBike, è necessario reinstallare il display nel manubrio, facendo in modo che il logo dell'uccello sia situato in basso. Assicurarsi che il cavo non resti costretto all'interno del manubrio durante la reinstallazione. Una volta reinstallato, usa la chiave Allen da 2,5 mm per sostituire e serrare la vite sotto il display a una coppia massima di 1,5 N.m (fermati quando senti una leggera resistenza). Assicurati che i bordi del display siano a filo con l'impugnatura prima di serrare la vite. Se non sono a filo, rimuovi il display e assicurati che i cavi non siano schiacciati sotto il display.

Collegare un'estremità del cavo di alimentazione proveniente dalla parte inferiore del display all'altra estremità del cavo di alimentazione che esce dalla parte inferiore del telaio. A questo punto è possibile accendere la BirdBike, ma prima di iniziare la corsa assicurati di leggere il resto di questo manuale.

Chiave a brugola
da 2,5 mm

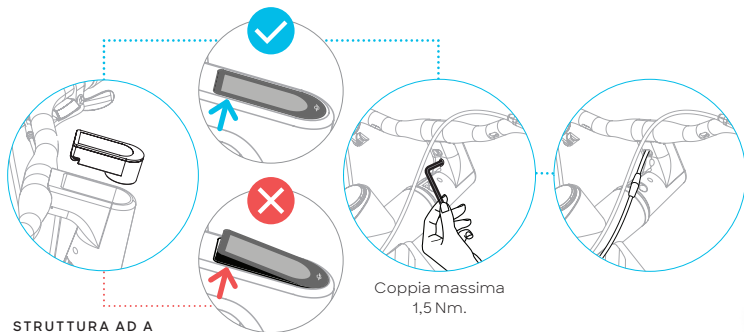

STRUTTURA AD A



Opzioni operative



ACCENSIONE/SPEGNIMENTO

Premendo a lungo il  **pulsante di accensione**, BirdBike si accenderà. Mentre l'unità è accesa, premere e tenere nuovamente premuto il pulsante di accensione per spegnerla.

L'alimentazione si spegne automaticamente dopo 5 minuti di non utilizzo.



INTERFACCIA DEL DISPLAY

Dopo l'accensione della BirdBike, il display si imposta automaticamente sullo schermo che mostra la velocità in tempo reale e la distanza totale percorsa (miglia o km). Premendo brevemente il  **pulsante di accensione** è possibile alternare fra la distanza totale (miglia/km) e la distanza percorsa nella singola corsa (miglia/km).



MODALITÀ CAMMINATA

Premendo il  **pulsante -** per 2 secondi la BirdBike passerà alla modalità camminata. Il display mostrerà il simbolo di spinta e si riceverà assistenza elettrica durante la conduzione della BirdBike in situazioni difficili, come l'andare in salita. Rilasciando il pulsante, la modalità camminata verrà automaticamente disattivata.

La funzione di modalità di camminata assistita dal motore dovrebbe essere utilizzata solo quando si spinge il veicolo elettrico, mai mentre si pedala.





ACCENDIMENTO/SPEGNIMENTO DEL FARO

Tenere premuto il  **tasto +** per 2 secondi per accendere il faro. Quando il faro è acceso, anche la luminosità del display si attenuerà in modo automatico. Ogni volta che l'illuminazione naturale è insufficiente (come in caso di maltempo) o di sera, dovresti sempre accendere il faro. Tenere premuto di nuovo il **tasto +** per 2 secondi per spegnere il faro.



LIVELLO DI ASSISTENZA

Premere brevemente i   **pulsanti + / -** per cambiare il livello di assistenza della BirdBike e modificare la potenza in uscita del motore. Il livello 0 non prevede alcuna assistenza, il livello 5 offre il massimo livello di assistenza. Il livello predefinito quando si accende per la prima volta la BirdBike è il livello 5, mentre successivamente ad ogni accensione il livello impostato automaticamente sarà quello utilizzato per ultimo la volta precedente.







LIVELLO BATTERIA

Quando la batteria è carica, l'icona della batteria divisa in cinque segmenti risulterà completamente illuminata. Il numero di barre mostrate diminuirà man mano che il livello della batteria diminuisce. Quando la batteria è scarica e necessita di essere ricaricata, l'icona lampeggerà.





MODALITÀ IMPOSTAZIONI

Per accedere alla modalità impostazioni, accendere la BirdBike, quindi premere a lungo e tenere premuti contemporaneamente i   **tasti +/-**. Una volta che si è in modalità impostazioni, si può scegliere fra miglia o a km/h, impostare una velocità massima, impostare il diametro della ruota e regolare la luminosità dello schermo.



Quando si è in modalità Impostazioni, è possibile spostarsi con i  **pulsanti su (+)** e  **giù (-)**. Premi brevemente il pulsante di accensione per regolare l'impostazione che si desidera modificare, quindi premere brevemente il  **pulsante di accensione** dopo aver effettuato la scelta da salvare.

Per uscire dalla modalità impostazioni, è sufficiente premere a lungo il  **pulsante -** per 2 secondi. Inoltre, in modalità Impostazioni, se non viene eseguita alcuna operazione per 30 secondi, il display tornerà alla schermata di default.

■ MIGLIA E KM/H (P1)

Quando P1 viene mostrato nella posizione di velocità in modalità impostazioni, premere i   **pulsanti +/-** per cambiare da miglia/h a km/h e viceversa. Dopo aver effettuato la scelta, premere brevemente il  **pulsante di accensione** per salvare.

■ LIMITE DI VELOCITÀ (P2)

Quando P2 viene mostrato nella posizione di velocità in modalità impostazioni e il valore del limite di velocità viene visualizzato nella posizione di corsa, è possibile regolare il limite di velocità con i   **pulsanti +/-**. Il valore minimo è 7 mph (12 km/h), quello massimo è 20 mph (32 km/h). Dopo aver selezionato, premere brevemente il  **pulsante di accensione** per salvare.





VISUALIZZAZIONE CODICE DI ERRORE

Consultare la tabella di seguito per le istruzioni per la risoluzione dei problemi per i codici di errore comuni. Se il codice di errore non viene visualizzato, contattare il supporto BirdBike o il rivenditore BirdBike.

| Codice di errore | Causa | Soluzione |
|------------------|---|--|
| 0x13 or 0x32 | Avviso di batteria completamente carica. | La funzione regolare della bicicletta elettrica non sarà interrotta. Scaricare la batteria pedalando per eliminare l'errore. Se l'errore 0x13 continua a comparire anche dopo che la batteria è meno del 100%, contattare il supporto clienti o il rivenditore BirdBike. |
| 0x14 or 0x31 | Avviso di scarica della batteria | La funzione regolare della e-bike non verrà interrotta. Caricare la batteria per eliminare l'errore. |
| 0x15 | Avviso di temperatura elevata del veicolo | Mettere il veicolo in un ambiente fresco. Attendere fino a quando la temperatura del veicolo scende sotto i 45 gradi Celsius. L'errore 0x15 verrà eliminato. <ul style="list-style-type: none">• Oltre i 45 gradi Celsius: l'errore 0x15 verrà attivato, ma la funzione della e-bike e della batteria è regolare.• Oltre i 50 gradi Celsius: l'errore 0x15 verrà attivato, l'assistenza elettrica funzionerà, ma non è possibile caricare la batteria.• Oltre i 65 gradi Celsius: l'errore 0x15 verrà attivato, l'assistenza elettrica non funzionerà e non sarà possibile caricare la batteria. |

| Codice di errore | Causa | Soluzione |
|------------------|--|--|
| 0x16 | Avviso di temperatura del veicolo bassa. | <p>Posizionare il veicolo in un ambiente temperato. Attendere finché la temperatura del veicolo non superi i 5 gradi C. L'errore 0x16 verrà eliminato.</p> <ul style="list-style-type: none">• Inferiore a 5 gradi C: l'errore 0x16 verrà attivato, ma la funzione dell'e-bike e della batteria sono regolari.• Inferiore a 0 gradi C: l'errore 0x16 verrà attivato, l'assistenza elettrica funzionerà, ma non sarà possibile caricare la batteria.• Inferiore a -20 gradi C: l'errore 0x16 verrà attivato, l'assistenza elettrica non funzionerà e non sarà possibile caricare la batteria. |

■ DIAMETRO RUOTA (P3)

Quando P3 viene mostrato nella posizione di velocità in modalità impostazioni, verrà visualizzata l'impostazione del diametro della ruota in pollici, che potrà essere regolata con i  pulsanti +/- . Assicuratevi di conoscere le dimensioni corrette in quanto selezionare la dimensione sbagliata può portare a velocità impreviste. Dopo aver effettuato la selezione, premere il  **pulsante di accensione** per salvare.



■ LUMINOSITÀ SCHERMO (P4)

Quando P4 viene mostrato nella posizione di velocità in modalità impostazioni, vengono visualizzate le impostazioni di luminosità dello schermo con un valore da 1 a 5 in base all'impostazione corrente. 1 rappresenta l'impostazione di luminosità più bassa, 5 la più alta (l'impostazione predefinita è 5).





Una volta effettuata la scelta, premere brevemente il  **pulsante di accensione** per salvare.



■ **TIMER SPEGNIMENTO AUTOMATICO (P5)**

"Quando P5 viene mostrato nella posizione di velocità in modalità impostazioni, scegliere un valore da 0 a 9 utilizzando i   pulsanti +/- per selezionare i minuti oltre i quali si verifica lo spegnimento automatico. L'impostazione predefinita per lo spegnimento automatico è 5 minuti. Scegliere il valore 0 significa che il timer per lo spegnimento automatico sarà disabilitato. Dopo aver selezionato, premere brevemente il  **pulsante di accensione** per salvare.

■ **AZZERAMENTO CONTACHILOMETRI PARZIALE (P6)**

Quando P6 viene mostrato nella posizione di velocità in modalità impostazioni, premere i   pulsanti +/- per selezionare un valore fra Y o N. Selezionare Y e premere brevemente il pulsante di accensione per azzerare il contachilometri parziale. Dopo aver azzerato il contachilometri parziale, premere brevemente il  **pulsante di accensione** per salvare i parametri.

PROMEMORIA DI MANUTENZIONE:

Dopo che la BirdBike avrà raggiunto un chilometraggio di 300 miglia (500 km), sul display verrà mostrato un  **promemoria di servizio** per l'ispezione la volta successiva che verrà accesa. Se il promemoria non viene contrassegnato come completato, verrà mostrato ad ogni accensione del veicolo. Il promemoria può essere cancellato premendo brevemente il  **pulsante di accensione**.

Per rimuovere completamente il promemoria di servizio fino al prossimo raggiungimento di 300 miglia (500 km), l'utente deve connettersi alla BirdBike tramite l'app Bird e contrassegnare l'ispezione di servizio come completata. Una volta fatto questo nell'app Bird, il promemoria di servizio per impostazione predefinita non verrà più mostrato ad ogni accensione della BirdBike.

Istruzioni per l'uso e la sicurezza

- Età consigliata: da 16 anni in su.
- Si consiglia di indossare sempre il casco durante la corsa.
- La leva del freno di destra aziona il freno posteriore, mentre quella di sinistra l'anteriore.
- Non superare il carico massimo di 265 libbre (120 kg) e non usare la bici in due alla volta.
- Il carico massimo di 265 libbre (120 kg) include il ciclista, così come qualsiasi altro carico aggiunto ai portapacchi anteriore e posteriore.
- La Bird Bike è adatta per essere collocata su un rimorchio per bicicletta, a condizione che le linee guida del produttore dello stesso, che includono il metodo di fissaggio, il carico e la velocità, siano rigorosamente rispettate.
- Se le operazioni di cambio marcia non risultano fluide, lavare il deragliatore e lubrificare tutte le parti in movimento. Per massime prestazioni, consigliamo vivamente lubrificanti e prodotti per la manutenzione Shimano. Se non è possibile effettuare le regolazioni del cambio, verificare che le estremità della forcella posteriore siano allineate. Controllare inoltre se il cavo è lubrificato e se l'involucro esterno non è troppo lungo o corto.
- Prima di ogni utilizzo, eseguire un controllo di routine per verificare la sicurezza della BirdBike. Nello specifico:
 - (i) allineamento delle ruote e condizioni dei pneumatici;
 - (ii) corretto funzionamento di tutti i freni e i fanali;
 - (iii) buone condizioni del telaio;
 - (iv) sufficiente carica della batteria; e
 - (v) qualsiasi segno di danneggiamento, usura insolita o eccessiva, o altri evidenti problemi meccanici/necessità di manutenzione.
- Per la riparazione e la manutenzione devono essere utilizzati solo componenti conformi alle specifiche del produttore ed esclusivamente pezzi di ricambio autorizzati dallo stesso. Inoltre, l'installazione dev'essere eseguita da rivenditori o altre persone qualificate.
- Quando si eseguono regolazioni e sostituzioni dei freni, rivolgersi a un professionista oppure a un'altra persona qualificata.
- Non modificare la bici, in quanto qualsiasi modifica invaliderebbe la garanzia e potrebbe determinare problemi di sicurezza. Leggere e comprendere tutte le avvertenze di sicurezza elencate sull'etichetta del prodotto.
- Rischio di lesioni o morte causa perdita di controllo, collisioni e cadute. Caschi e altri dispositivi di protezione sono altamente raccomandati e possono essere previsti dalla legge.
- È necessario rispettare le leggi e le normative locali quando si è alla guida di questo veicolo. Non condurre il veicolo in aree proibite dalla legge.

LEGGERE PRIMA DELL'USO

- Assicurarsi che l'area destinata a essere percorsa sia sicura. Non guidare per alcun motivo sulla neve, sotto la pioggia o su strade bagnate, fangose, ghiacciate o scivolose. Non provare a superare ostacoli. Evitare il passaggio su dossi ripidi, griglie di drenaggio e superfici molto disomogenee.
- In caso di pioggia, sono necessari spazi di frenata maggiori.
- Evitare di percorrere strade e superfici sporche di acqua, sabbia, ghiaia, sporcizia, foglie e altri detriti.
- La bici non dev'essere utilizzata per competere in corse, compiere acrobazie o altre manovre analoghe.
- Evitare il contatto con le parti in movimento. Assicurarsi che mani, piedi, capelli, indumenti e altre parti del corpo rimangano lontani dalle parti in movimento, come il motore o la ruota anteriore.
- Tenere SEMPRE entrambe le mani sul manubrio durante la guida.
- Non bisogna guidare la BirdBike:
 - se sotto l'effetto di alcol o droghe,
 - in caso di problemi cardiaci, gravidanza, emicrania, dolori alla schiena o al collo che limitano la capacità di guidare in sicurezza,
 - se le proprie condizioni fisiche o psicologiche compromettono la propria destrezza fisica o la capacità mentale di riconoscere, comprendere e attenersi a tutte le istruzioni di sicurezza nonché di avere consapevolezza dei pericoli inerenti alla BirdBike.
- NON guidare o tentare di ricaricare un veicolo che è stato immerso in acqua o se vi è il rischio di infiltrazioni d'acqua nel vano batteria, anche se il veicolo non è più bagnato. Contattare Bird per ulteriori istruzioni.
- Per evitare scosse elettriche durante la pulizia, rimuovere la spina del caricabatterie dalla presa e pulire il veicolo con un panno asciutto. Utilizzare solo il cavo di ricarica fornito dal produttore.
- Riporre il veicolo solo in aree asciutte. Non riporlo mai in condizioni umide.
- L'esposizione prolungata ai raggi UV, alla pioggia e agli agenti atmosferici può danneggiare i materiali dell'involucro. Conservare il dispositivo al chiuso quando non lo si utilizza.
- **ATTENZIONE:** Come tutti i componenti meccanici, la bicicletta è soggetta ad usura e ad elevate sollecitazioni. Diversi materiali e componenti possono reagire all'usura o alla fatica in modi diversi. Se la durata di vita di un componente è stata superata, può cedere improvvisamente, causando lesioni al ciclista. Qualsiasi forma di incrinatura, graffio o scolorimento nelle aree fortemente sollecitate indica che la vita utile del componente è stata raggiunta e deve essere sostituita.
- Durante il trasporto di un bambino, devono essere utilizzati seggiolini di sicurezza per bambini certificati e approvati.
- I bambini non devono salire sul retro della bicicletta senza

un seggiolino di sicurezza appropriato, certificato e montato.

- Il peso dell'EPAC + Pilota + Seggiolino di sicurezza per bambini + Bambino non deve superare il carico massimo di 120 kg (265 lbs).
- Il bambino non deve superare il peso massimo consigliato dal produttore per il seggiolino.
- I seggiolini per bambini montati frontalmente devono essere montati sullo stelo del manubrio e non sul manubrio stesso. I seggiolini per bambini montati posteriormente devono essere montati solo sugli appositi occhielli posteriori e sui supporti di fissaggio della sella.
- Quando si trasporta un carico, è necessario l'uso di portapacchi certificati e approvati.
- Il peso dell'EPAC + Rider + Portabagagli + Carico non deve superare il carico massimo di 120 kg (265 lbs).
- I portapacchi posteriori devono essere montati solo sugli occhielli posteriori e sui supporti di fissaggio della sella*. Il carico del portabagagli posteriore non deve superare un carico utile di 25 kg (55 lbs).
- I portapacchi anteriori devono essere montati solo sugli occhielli della forcella anteriore. Il portapacchi anteriore non deve superare un carico utile di 10 kg (22 libbre).

Precauzioni per il lavaggio della BirdBike:

- Quando si lava la BirdBike, non versare acqua direttamente sul motore e sugli assi anteriore e posteriore, in modo da evitare che l'acqua comprometta le prestazioni e la durata del prodotto. Durante il lavaggio, non utilizzare getti forti o pompe d'acqua ad alta pressione.
- Dopo il lavaggio o dopo una corsa sotto l'acqua, controllare con particolare attenzione le condizioni di lavoro dei freni. In queste circostanze, la capacità di frenata può risultare ridotta.

Istruzioni sulla conservazione:

- **ATTENZIONE:** rimuovere la batteria dalla BirdBike se questa non verrà utilizzata per un periodo di tempo prolungato, e aver cura di conservare in uno spazio asciutto e ventilato.
- **ATTENZIONE:** assicurarsi di caricare la batteria almeno ogni 3 mesi. La batteria rischia di danneggiarsi se non viene caricata per periodi superiori a 3 mesi.
- **ATTENZIONE:** non lasciare il caricabatterie collegato alla batteria per troppo tempo dopo che la carica è stata completata, poiché ciò potrebbe causare danni permanenti alla batteria.

Manutenzione e risoluzione dei problemi generali

Ispezione del manubrio e della ruota anteriore e posteriore

- Muovi la BirdBike su, giù, davanti, dietro, a sinistra e a destra per controllare che il manubrio e i dadi dell'asse della ruota anteriore e posteriore siano fissati correttamente, che il manubrio sia montato correttamente e se si verifica qualche sfregamento o danno anomalo tra le parti.
- Spingere il veicolo avanti e indietro per verificare che le ruote anteriore e posteriore girino dolcemente e senza alcun rumore o sfregamento anomalo.
- Controllare attentamente l'intero veicolo prima di iniziare la corsa. Se si riscontrano dei problemi, si prega di contattare un professionista per la riparazione o l'assistenza Bird per ottenere aiuto.

Ispezione del circuito di alimentazione e del circuito di illuminazione

- Accendere l'alimentazione, azionare l'interruttore dell'illuminazione, controllare che i fari e le luci posteriori siano accesi e che il livello di illuminazione risulti normale.
- Verificare eventuali danni al sistema di illuminazione.
- Controllare che i cavi di alimentazione sulla BirdBike siano collegati e funzionino in sicurezza come previsto. Controllare inoltre che tutti i connettori funzionino correttamente.

Ispezione dei freni anteriore e posteriore

- Regolazione della leva del freno: premere le leve dei freni anteriore e posteriore e assicurarsi che i freni funzionino quando la distanza tra la leva del freno e il manubrio è di 13 mm.
- Metodo di regolazione dei freni anteriore e posteriore: La distanza tra il freno e la leva del freno deve essere compresa tra 10-20 mm.
- Quando il freno è in uno stato di presa stretta, la pastiglia del freno e il disco del freno dovrebbero entrare in contatto in modo uniforme.
- Le pastiglie e i dischi dei freni devono essere sostituiti insieme (la regolazione del freno della ruota posteriore è uguale a quella del freno della ruota anteriore).

Stato di montaggio della batteria

- Assicurarsi che la batteria sia fissa, collegata, e che funzioni correttamente.

Manutenzione del pacco batteria

- Non conservare o ricaricare la batteria a temperature al di sopra dei limiti indicati (vedere le specifiche). Non forare la batteria. Fare riferimento alle leggi e alle normative locali in

- materia di riciclaggio e/o smaltimento delle batterie.
- Una batteria ben mantenuta può funzionare bene anche dopo diversi chilometri di funzionamento. Ricaricare la batteria dopo ogni utilizzo per evitare di scaricarla completamente. A temperatura ambiente (70° F [22° C]), l'autonomia e le prestazioni della batteria sono ottimali.
- Avvertenza: non provare a smontare la batteria. Pericolo di incendio! Non contiene parti riparabili dall'utente.
- Avvertenza: non usare il veicolo se la temperatura ambiente è superiore alla temperatura di funzionamento (vedere le specifiche), poiché una temperatura troppo bassa/elevata limiterà la coppia/potenza massima. Ciò potrebbe provocare lesioni personali o danni materiali a causa di scivolamenti o cadute.

Regolazione della sella

- L'altezza corretta della sella è quella che permette di toccare appena il suolo con le punte dei piedi quando si è a cavalcioni della bici.
- La altura mínima del sillín es de 89 cm para la A-Frame y 82,6 cm para la V-Frame. Puede medir esta distancia con una cinta métrica, midiendo desde el suelo hasta la parte superior del sillín cuando este esté en su posición más baja.

Danni o contaminazione dei riflettori

- Controllare che i riflettori non risultino sporchi o danneggiati. Nel caso risultino tali, pulirli o sostituirli.

Stato di fissaggio dell'asse

- Si prega di assicurarsi che gli assi anteriore e posteriore delle ruote non traballino e che non risultino allentati.

Gonfiaggio, usura e danneggiamento dei pneumatici

- Si prega di assicurarsi che il gonfiaggio dei pneumatici risulti appropriato. Un gonfiaggio improprio può causare forature e allentamento di vari componenti della BirdBike. Inoltre, si prega di controllare se il livello di usura è elevato e se nei pneumatici siano presenti corpi esterni o chiodi. In tal caso, non usare prima che il problema sia risolto o che il pneumatico sia riparato.

Regolazione dei pedali e delle altre parti mobili

- I pedali dovrebbero ruotare senza intoppi. Se uno dei due risulta allentato, riavvitarlo completamente.

Porta di entrata e di uscita

- Si prega di assicurarsi che le porte di entrata e di uscita non siano danneggiate.
- Assicurarsi inoltre che nelle porte non siano entrati oggetti estranei, che le porte non risultino deformate e che le coperture delle porte non siano danneggiate.

Dichiarazione di conformità

Freni:

Pastiglie/pinze dei freni:

- Tektro MD-M300-F
- Tektro MD-M300-R

Leve dei freni:

- Tektro EL355F-RT
- Tektro EL350R-RS

Pneumatici:

- Cadre A : Kenda K-1216 700x45c 80 PSI max
- Cadre V : Kenda K-1216 26x1.75 60 PSI max

Motore:

- Bafang H400B

BirdBike Garanzia limitata del produttore

La BirdBike viene fornita con una garanzia limitata del produttore ed è coperta da eventuali difetti o problemi che non rientrano nel processo di normale usura per il periodo e i termini di garanzia riportati su support.bird.co.

Non apportare modifiche alla BirdBike, in quanto ciò annullerebbe la garanzia oltre a costituire potenziali problemi di sicurezza. Si prega di leggere e comprendere tutte le avvertenze di sicurezza elencate sull'etichetta del prodotto e in questo manuale.

Prima che qualsiasi reclamo di garanzia venga presentato, deve essere verificata la prova di acquisto.

Se hai bisogno di qualsiasi tipo di supporto o informazioni sulla garanzia della tua BirdBike, contatta il tuo rivenditore locale o il rivenditore dove hai acquistato il prodotto.

Dichiarazione di conformità della Federal Communications Commission (FCC) per gli Stati Uniti

Questo dispositivo è conforme alla parte 15 delle norme FCC. Il funzionamento è soggetto alle due seguenti condizioni:
(1) questo dispositivo non può causare interferenze dannose e (2) questo dispositivo deve poter accettare qualsiasi interferenza ricevuta, incluse le interferenze che potrebbero comprometterne il funzionamento.

Nota bene: il dispositivo è stato collaudato ed è risultato conforme ai limiti stabiliti per i dispositivi digitali di Classe B, ai sensi della Parte 15 delle Normative FCC. Tali limiti sono stati concepiti per fornire una protezione sufficiente da interferenze dannose in un'installazione domestica. L'apparecchio genera, utilizza e può irradiare energia a radiofrequenza e, se non installato e usato in conformità con il manuale di istruzioni, può altresì causare interferenze dannose alle radiocomunicazioni. Non vi è alcuna garanzia che tali interferenze non si verifichino in una specifica installazione. Nel caso in cui l'apparecchiatura causi interferenze dannose alla radioricezione e alla telericezione (come si può appurare accendendo e spegnendo il dispositivo stesso), l'utente è invitato a provare a correggere l'interferenza applicando una o più misure tra quelle indicate

di seguito:

- orientare nuovamente o riposizionare l'antenna ricevente;
- incrementare la distanza tra l'apparecchiatura e il ricevitore;
- collegare l'apparecchio a una presa di un circuito diverso da quello al quale è collegato il ricevitore; consultare il rivenditore o un tecnico radio/TV esperto.

Questo dispositivo è conforme ai limiti di esposizione alle radiazioni stabiliti dalla FCC per un ambiente non controllato.

Attenzione: eventuali modifiche o cambiamenti non espressamente approvati dalla parte responsabile della conformità potrebbero annullare il diritto dell'utente all'utilizzo del dispositivo.

Dichiarazione per gli utenti nello Stato della California

come richiesto dal Codice veicolo CA 407.5

Le tue polizze assicurative potrebbero non fornire copertura per incidenti che includono l'uso di questo scooter. Per verificare se viene fornita la copertura assicurativa, è necessario contattare la compagnia di assicurazioni o l'agente.

Non è possibile modificare o alterare il sistema di scarico di questo scooter in modo che amplifichi o crei un RUMORE eccessivo PER IL CODICE DEL VEICOLO SEZIONE 21226 O PER MANCATO RISPETTO DEI REQUISITI DI EMISSIONE APPLICABILI PER IL CODICE DEL VEICOLO 27156.

Dichiarazione di conformità UE

Bird Rides Europe BV,
Rokin 92, 1012 KZ,
Amsterdam, Paesi Bassi

Tipo di prodotto: Bicicletta elettrica assistita

Nome commerciale: Bird Bike

Nome modello: A-Frame

N. Modello/Designazione: VA00038/VA00069 (grigio), VA00037/VA00068 (blu), VA00056/VA00070 (nero)

Il sottoscritto dichiara che i prodotti qui descritti sono conformi alla seguente normativa di armonizzazione UE:

Direttiva Macchine 2006/42/CE

Direttiva EMC 2014/30/UE

Direttiva sulle apparecchiature radio 2014/53/UE

E che l'apparecchiatura è conforme alle seguenti norme armonizzate:

1. EN 15194:2017
2. EN 12100:2010
3. EN ISO 13849-1:2015
4. EN IEC 61000-6-1:2019
5. EN 61000-6-3:2007+A1:2011
6. EN 301 489-1 v2.2.3
7. EN 301 489-17 v3.2.4
8. EN 300 328 v2.2.2
9. EN 62479:2010



BirdBike

MANUAL DE USUARIO

BirdBike

Manual de usuario para los modelos con cuadro en A

Modelo: VA00038/VA00069 (gris), VA00037/VA00068 (azul), VA00056/VA00070 (negro)



Por favor, lea atentamente este manual antes de usar el producto. El manual contiene instrucciones importantes para el uso seguro y el mantenimiento de su bicicleta.

Si necesita algún tipo de ayuda o información sobre la garantía de su BirdBike, por favor, póngase en contacto con el distribuidor local o el minorista al que le adquirió el producto.

BirdBike

CUADRO EN A



1 Preparación del montaje

Para preparar el montaje de su BirdBike, en primer lugar saque de la caja todas las piezas que forma la bicicleta y retire todo el embalaje. A continuación, abra la caja de accesorios y retire las herramientas, piezas y todo lo que encuentre en su interior.



2,5 mm llave Allen



Pedales (x2)



Llave en Y de 4 mm / 5 mm / 6 mm



Destornillador Phillips de llave en L



Llave de dos caras de 13 mm / 15 mm



Reflectores de las ruedas (x2) y bridas (x2)



Reflectores delanteros y traseros



Llaves de la batería

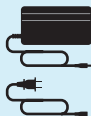

Fuente de alimentación y cable



Este manual

CUADRO EN A

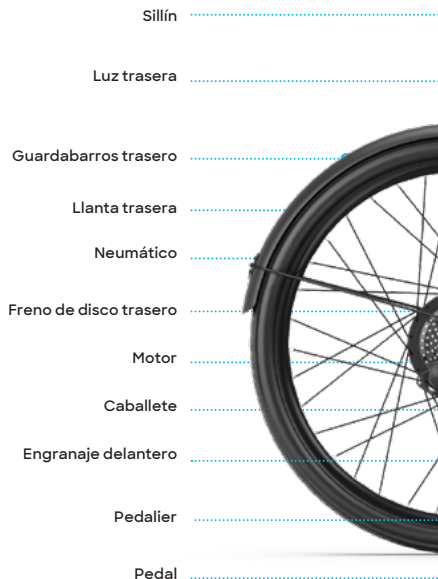

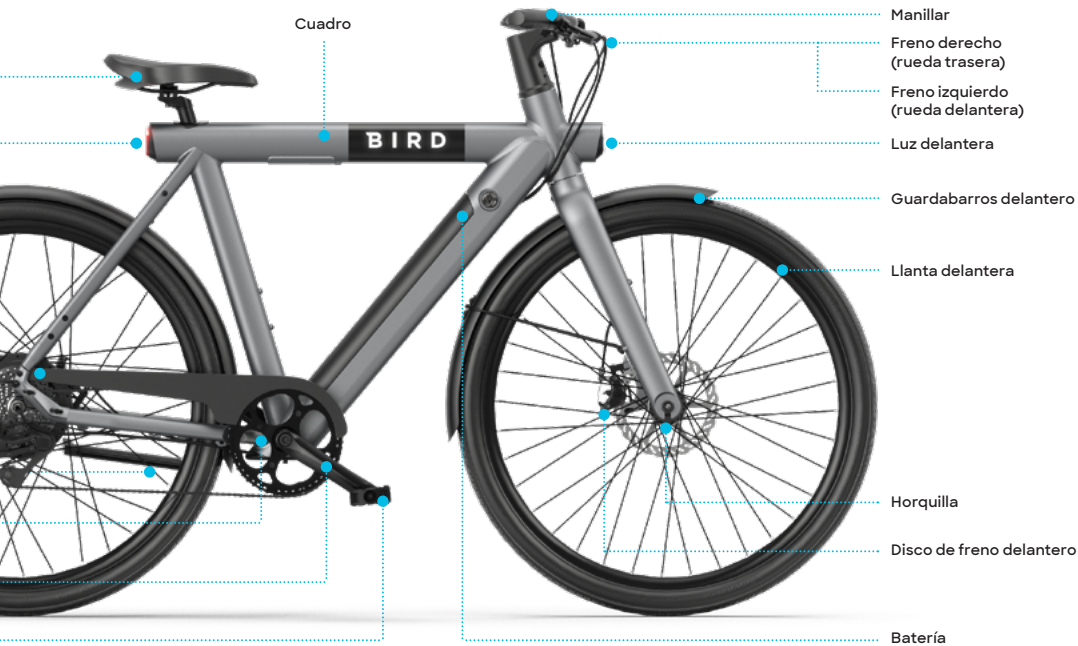

2 Instale el manillar

Retire la pantalla del manillar

Utilice la llave Allen de 2,5 mm para retirar el tornillo que se encuentra en la parte posterior de la pantalla, que se colocará en el hueco del manillar, aunque no se instalará.

2,5 mm
llave Allen

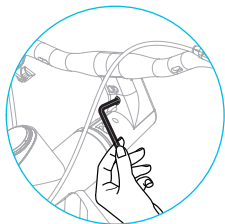

Instale el manillar

Utilice el extremo de 5 mm de la herramienta para retirar el perno hexagonal del interior de la tapa superior del disco negro, que se encuentra en el tubo de cartón protector. La tapa superior del disco negro y la funda de cartón no se usarán durante el montaje, por lo tanto, déjelas a un lado junto con la caja y el resto de embalajes.

Después de retirar el perno hexagonal, la tapa superior del disco negro y el tubo de cartón protector, instale el manillar en la parte superior del tubo de dirección. Una vez que haya instalado el manillar y esté correctamente alineado con el neumático y el cuadro, vuelva a insertar el perno hexagonal en el tubo de dirección a través del manillar.

Utilice el extremo de 5 mm de la herramienta para apretar con cuidado el perno hexagonal del manillar, de manera que no haya holgura entre la horquilla y el cuadro.

Por último, asegúrese de que el manillar, el cuadro y la rueda delantera se mantengan alineados y apriete los dos tornillos del eje de dirección con el extremo de 5 mm de la herramienta, para que el manillar permanezca en su lugar.

Llave en Y



3 Instale la rueda delantera

Asegúrese de retirar el protector de plástico del rotor del eje de la rueda delantera antes de comenzar con este paso.

Alinee el eje de la rueda delantera para que en ambos lados quede dentro de las ranuras de la horquilla. El lado con el rotor del freno debe alinearse de modo que encaje en el interior del freno de disco delantero.

Una vez que las ranuras de la horquilla estén asentadas a ambos lados del eje, coloque arandelas en ambos extremos y apriete las tuercas ciegas del lado exterior con el extremo de 15 mm de la llave.

Después de instalar la rueda delantera, extienda el caballete para tener una mejor estabilidad y facilitar así el montaje durante los siguientes pasos.

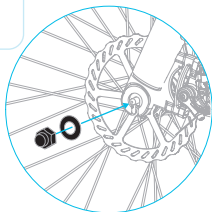

Tuerca ciega y arandela



Llave inglesa



4 Coloque el guardabarros delantero

Fije el guardabarros delantero a la horquilla con los tornillos que ya se encuentran en las patillas de esta. Utilice el extremo de 4 mm de la herramienta para retirar los dos tornillos de las patillas de la horquilla y, a continuación, apriete los tornillos a través de los orificios situados al final de los soportes del guardabarros.

Con el extremo de 4 mm de la herramienta, retire el tornillo que se encuentra arriba en la parte posterior de la horquilla y apriete el tornillo a través del soporte del guardabarros, situado en la parte superior del mismo, de manera que quede bien sujeto a la parte posterior de la horquilla.

Al apretar el guardabarros, evite rozar la herramienta contra el cuadro, para no rayar la pintura. Del mismo modo, no apriete demasiado los tornillos para evitar deformar los orificios.

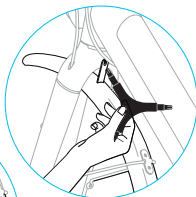
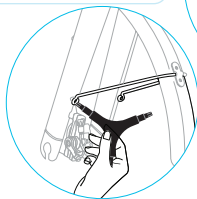

Llave en Y



5 Ajuste el sillín

Retire la tapa que cubre el tornillo de la abrazadera del sillín, que se encuentra justo debajo de este.

Inserte la tija del sillín en el tubo correspondiente. Para ajustar la altura, desplácela hasta que se pueda sentar de manera cómoda, a continuación, apriete el tornillo de la abrazadera del asiento con el extremo de 5 mm de la herramienta. Asegúrese de volver a colocar la tapa una vez que la tija del sillín esté colocada y apretada.

Advertencia: no saque la tija del sillín más allá de la línea de inserción mínima, indicada en la propia tija.

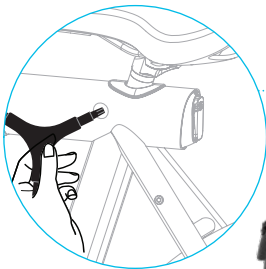

Llave en Y

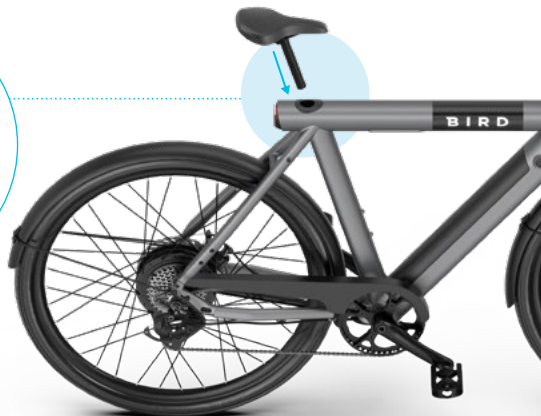

6 Coloque los pedales

Instale los pedales izquierdo y derecho atornillándolos al pedalier.

Preste atención a qué pedal está instalando en el lado izquierdo y cuál en el derecho, ya que el pedal izquierdo tiene rosca inversa, por lo que se aprieta en el sentido contrario a las agujas del reloj. Puede distinguir los dos pedales buscando la «R» del pedal derecho y la «L» del izquierdo.

Después de enroscar a mano los pedales, utilice el extremo de 15 mm de la llave para dejar correctamente apretados los pedales.

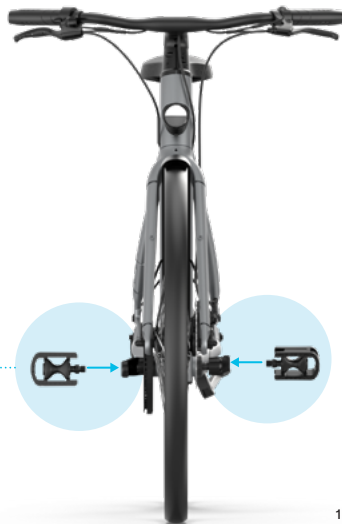
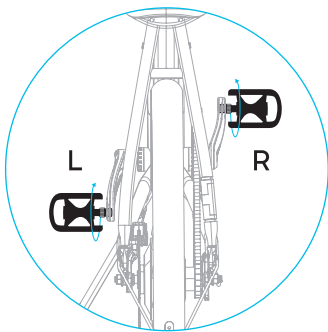

7 Instale la pantalla

Para el paso final antes de encender su BirdBike, vuelva a colocar la pantalla en el manillar de manera que el logotipo de Bird quede en la parte inferior. Asegúrese de no pinzar el cable dentro del manillar al volverla a instalar. Una vez reinstalado, usa la llave Allen de 2.5 mm para reemplazar y apretar el tornillo debajo de la pantalla con un par máximo de torsión de 1.5 N.m (detente cuando sientas una ligera resistencia). Asegúrate de que los bordes de la pantalla estén al ras con el manillar antes de apretar el tornillo. Si no están al ras, quita la pantalla y asegúrate de que los cables no estén pellizcados debajo de la pantalla.

Conecte el extremo del cable de alimentación procedente de la parte inferior de la pantalla al extremo que sale de la parte inferior del cuadro. Ahora ya puede encender su BirdBike, pero asegúrese de leer todo el manual antes de montarse.

2,5 mm
llave Allen

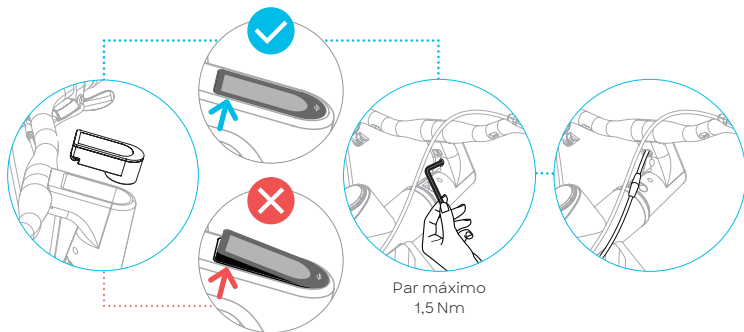

CUADRO EN A



Opciones de funcionamiento



ENCENDIDO/APAGADO

Tras mantener pulsado un momento el  **botón de encendido**, la BirdBike se encenderá. Una vez encendida, mantenga pulsado el botón de encendido para apagar la alimentación.

La alimentación se apagará automáticamente pasados 5 minutos si no está en funcionamiento.



INTERFAZ DE LA PANTALLA

Una vez encendida la BirdBike, la pantalla muestra de manera predeterminada la velocidad en tiempo real y la distancia total recorrida (en millas o km). Con una pulsación corta del  **botón de encendido** puede alternar entre la distancia total (millas/km) y la distancia del recorrido (millas/km).



MODO DE PASEO

Tras mantener pulsado el **botón** -  durante 2 segundos la BirdBike entrará en modo de paseo. La pantalla mostrará el símbolo de empujar y recibirá asistencia eléctrica mientras empuja la BirdBike en las situaciones más exigentes, como al ir cuesta arriba. Cuando suelte el botón, el modo de paseo se apagará automáticamente.

La función del modo de paseo asistido solo se debe utilizar mientras se empuja el vehículo eléctrico y nunca mientras se conduce.





ENCENDIDO/APAGADO DE LOS FAROS

Mantenga pulsado el **botón +**  durante 2 segundos para encender el faro delantero. Cuando el faro esté encendido, el brillo de la pantalla se atenuará automáticamente. Cuando la iluminación natural sea insuficiente (p. ej., con mal tiempo) o cuando conduzca de noche deberá encender siempre el faro delantero. Mantenga pulsado de nuevo el **botón +** durante 2 segundos para apagar el faro delantero.



NIVEL DE ASISTENCIA

Pulse brevemente los **botones +/-**   para cambiar el nivel de asistencia de la BirdBike y modificar la potencia de salida del motor. En el nivel 0 no presta ayuda y en el nivel 5 ofrece el mayor nivel de ayuda. El nivel predeterminado cuando la BirdBike se enciende por primera vez es el nivel 5; posteriormente, se establecerá como predeterminado el último nivel de asistencia que se haya utilizado.







NIVEL DE LA BATERÍA

Cuando la batería esté completa, los cinco segmentos del icono de la batería se iluminarán por completo, mientras que el número de barras disminuirá a medida que lo haga el nivel de la batería. Cuando la batería esté baja y necesite cargarse, el icono de la batería parpadeará.





MODO DE CONFIGURACIÓN

Para acceder al modo de configuración, primero encienda la BirdBike y luego mantenga pulsados al mismo tiempo los   **botones +/-**. Una vez dentro del modo de configuración, puede ajustar de mph a km/h, establecer un límite de velocidad, establecer el diámetro de la rueda y ajustar el brillo de la pantalla.

Mientras esté en el modo de configuración, puede desplazarse con los botones arriba  (+) y abajo  (-). Pulse brevemente el botón de encendido para ajustar el elemento que desee cambiar, vuelva a pulsar brevemente el  **botón de encendido** después de hacer su selección para guardarla.

Para salir del modo de configuración, simplemente mantenga pulsado el  **botón** - durante 2 segundos. Si no se realiza ninguna operación dentro del modo de configuración durante 30 segundos, la pantalla volverá al modo normal.

■ MPH Y KM/H (P1)

Cuando se muestre P1 en la posición de velocidad dentro del modo de configuración, pulse los   **botones +/-** para cambiar la pantalla entre mph y km/h. Una vez hecha la selección, pulse brevemente el  **botón de encendido** para guardarla.





PANTALLA DE CÓDIGO DE ERROR

Consulte la tabla a continuación para obtener instrucciones de solución de problemas para los códigos de error comunes. Si su código de error no se muestra, comuníquese con el soporte de BirdBike o su distribuidor de BirdBike.



| Código de error | Causa | Solución |
|-----------------|--|--|
| 0x13 or 0x32 | Advertencia de carga completa | Función regular de la bicicleta eléctrica no será interrumpida. Descarga la batería mediante la conducción de la bicicleta para eliminar el error. Si el error 0x13 sigue apareciendo después de que la batería está a menos del 100%, contacte con el servicio al cliente o el distribuidor de BirdBike. |
| 0x14 or 0x31 | Advertencia de batería baja | La función regular de la e-bike no se interrumpirá. Cargue la batería para eliminar el error. |
| 0x15 | Advertencia de alta temperatura del vehículo | Coloque el vehículo en un ambiente fresco. Espere hasta que la temperatura del vehículo sea inferior a 45 grados Celsius. El error 0x15 se eliminará. <ul style="list-style-type: none">· Más de 45 grados C: se activó el error 0x15, pero la función de la bicicleta eléctrica y la batería son normales.· Más de 50 grados C: se activó el error 0x15, la asistencia eléctrica funcionará, pero no se puede cargar la batería.· Más de 65 grados C: se activó el error 0x15, la asistencia eléctrica no funcionará y no se puede cargar la batería. |

| Código de error | Causa | Solución |
|-----------------|--|--|
| 0x16 | Advertencia de baja temperatura del vehículo | <p data-bbox="559 179 1355 256">Coloque el vehículo en un ambiente templado. Espere hasta que la temperatura del vehículo sea superior a 5 grados Celsius. El error 0x16 se borrará.</p> <ul data-bbox="559 280 1370 441" style="list-style-type: none"> <li data-bbox="559 280 1348 332">· Menos de 5 grados C: se activa el error 0x16, pero la función de la e-bike y la batería son normales. <li data-bbox="559 335 1370 387">· Menos de 0 grados C: se activa el error 0x16, la asistencia eléctrica funcionará pero no se puede cargar la batería. <li data-bbox="559 390 1282 441">· Menos de -20 grados C: se activa el error 0x16, la asistencia eléctrica no funcionará y no se puede cargar la batería. |

■ LÍMITE DE VELOCIDAD (P2)

Cuando se muestre P2 en la posición de velocidad dentro del modo de configuración y el valor del límite de velocidad se muestre en posición del recorrido, podrá ajustar el límite de velocidad con los   botones +/- . El mínimo es de 12 km/h (7 mph) y el máximo es 32 km/h (20 mph). Una vez hecha la selección, pulse brevemente el  botón de encendido para guardarla.

■ DIÁMETRO DE LA RUEDA (P3)

Cuando se muestre P3 en la posición de velocidad dentro del modo de configuración, se visualizará el diámetro de la rueda en pulgadas, el cual podrá configurar con los   botones +/- . Asegúrese de saber el tamaño exacto, puesto que seleccionar un tamaño incorrecto hará que se muestren velocidades erróneas. Una vez hecha la selección, pulse el  botón de encendido para guardarla.



■ BRILLO DE LA PANTALLA (P4)

Cuando se muestre P4 en la posición de velocidad dentro del modo de configuración, se podrá visualizar el ajuste del brillo de la pantalla, de 1 a 5 en función de la configuración establecida en ese momento. 1 es el ajuste de brillo más bajo y 5 el más alto (la configuración predeterminada es 5).





Una vez completada la configuración, pulse brevemente el  botón de encendido para guardarla.

- **TEMPORIZADOR DE APAGADO AUTOMÁTICO (P5)**

Cuando se muestre P5 en la posición de velocidad dentro del modo de configuración, podrá elegir 0-9 con los   **botones +/-** para establecer los minutos del apagado automático. La configuración predeterminada para el apagado automático es de 5 minutos, mientras que configurar el temporizador en 0 significa que el apagado automático se desactivará. Una vez hecha la selección, pulse el  **botón de encendido** para guardarla.

- **REINICIO DEL CUENTAKILÓMETROS PARCIAL (P6)**

Cuando se muestre P6 en la posición de velocidad dentro del modo de configuración, pulse los   **botones +/-** para seleccionar Y o N. Después de seleccionar Y, pulse brevemente el botón de encendido para volver a poner el contador del recorrido a 0. Después de reiniciar el contador del recorrido, pulse brevemente el  **botón de encendido** para guardar los parámetros.

RECORDATORIO DE MANTENIMIENTO:

Después de conducir la BirdBike durante 500 km (300 millas), se generará un recordatorio de **SEUE** **inspección de servicio** que se mostrará en la pantalla la próxima vez que se encienda. Si el recordatorio no se marca como completado, se volverá a mostrar cada vez que se encienda el vehículo. El recordatorio se puede borrar con una pulsación breve del  **botón de encendido**.

Para eliminar por completo el recordatorio de servicio hasta los próximos 500 km (300 millas), el usuario deberá conectar la BirdBike a través de la aplicación de Bird y marcar la inspección de servicio como completada. Una vez marcado como completado en la aplicación de Bird, el recordatorio de servicio no se volverá a mostrar por defecto cada vez que se encienda la BirdBike.

Instrucciones de funcionamiento y seguridad

- Edad recomendada: más de 16 años.
- Se recomienda llevar siempre casco mientras se conduce.
- La palanca de freno derecha acciona el freno trasero y la palanca de freno izquierda acciona el freno delantero.
- No exceda la carga máxima de 120,2 kg (265 lbs)
- y no la utilice con más de una persona a la vez.
- La carga máxima de 120 kg (265 lbs) incluye al conductor, así como cualquier otra carga que se añada a los portaequipajes delantero o trasero.
- La Bird Bike es apta para la instalación de un remolque de bicicleta, siempre que se cumplan estrictamente las pautas del fabricante del mismo, como el método de fijación, la carga y la velocidad.
- Si el funcionamiento del cambio de marchas no resulta suave, limpie el desviador y lubrique todas las partes móviles. Para obtener el máximo rendimiento, recomendamos encarecidamente el uso de los lubricantes y productos de mantenimiento Shimano. Si no se puede realizar el ajuste del cambio de marchas, compruebe que los extremos de la horquilla trasera estén alineados. Además, compruebe si el cable está lubricado y si la funda exterior no es demasiado larga o corta.
- Antes de cada uso, realice una inspección básica de seguridad de la BirdBike, que incluya:
 - (i) estado de las ruedas y los neumáticos;
 - (ii) funcionamiento seguro de todos los frenos y luces;
 - (iii) buen estado del cuadro;
 - (iv) suficiente carga de la batería; y
 - (v) cualquier signo de daño, desgaste inusual o excesivo u otro problema mecánico/necesidad de mantenimiento evidente.
- Los componentes deben mantenerse y repararse de acuerdo con las especificaciones del fabricante y utilizando solo las piezas de repuesto autorizadas por este, cuya instalación deberá realizarse por parte de distribuidores u otras personas cualificadas.
- Cuando realice ajustes y sustituciones de los frenos, busque la ayuda profesional de un distribuidor u otra persona capacitada.
- No modifique la bicicleta, ya que anulará su garantía y puede ocasionar problemas de seguridad. Lea y asegúrese de comprender todas las advertencias de seguridad que figuran en la etiqueta del producto.
- Riesgo de lesiones o muerte por pérdida de control, colisiones y caídas. Los cascos y otros equipos de protección son muy recomendables y pueden ser requeridos por las distintas normativas.
- Cumpla con las leyes y reglamentos locales al usar este producto. No conduzca el vehículo allí donde esté prohibido.
- Asegúrese de que el área de funcionamiento prevista sea segura. No conduzca el vehículo sobre la nieve, bajo la lluvia o en carreteras que estén mojadas, fangosas, heladas o que resulten resbaladizas por cualquier

razón. No conduzca el vehículo sobre obstáculos. Evite badenes pronunciados, rejillas de alcantarillado y cambios repentinos de superficie.

- Las distancias de frenado se incrementan con un clima húmedo.
- Evite calles y superficies con agua, arena, grava, tierra, hojas y otros desechos.
- La bicicleta no debe usarse para carreras, acrobacias u otras maniobras.
- Evite el contacto con las partes en movimiento del vehículo. Asegúrese de que las manos, los pies, el cabello, la ropa y otras partes del cuerpo se mantengan alejados de las partes móviles, como el motor o la rueda delantera.
- Mantenga SIEMPRE ambas manos en el manillar cuando conduzca el vehículo.
- No debe conducir la BirdBike:
 - si está bajo la influencia del alcohol o las drogas,
 - si tiene una afección cardíaca, está embarazada o tiene problemas de cabeza, espalda o cuello que limiten su capacidad de conducir de manera segura,
 - si tiene alguna afección mental o física que pueda hacerle susceptible de lesiones, perjudicar su destreza física o sus capacidades mentales para reconocer, comprender y seguir todas las instrucciones de seguridad y poder asumir los riesgos inherentes a la BirdBike.

- NO conduzca ni intente cargar el vehículo si se ha sumergido en agua o si existe riesgo de que se introduzca agua en el compartimento de la batería, incluso si el vehículo ya no está mojado. Póngase en contacto con Bird para obtener más indicaciones.
- Para evitar descargas eléctricas durante la limpieza, retire el enchufe del cargador de la toma de corriente y limpie el vehículo con un paño seco. Utilice únicamente el cable de carga proporcionado por el fabricante.
- Almacene el vehículo únicamente en zonas secas. Nunca lo almacene en ambientes húmedos.
- La exposición prolongada a los rayos UV, la lluvia y los elementos atmosféricos puede dañar los materiales de protección, por tanto, almacene el vehículo en el interior cuando no esté en uso.
- ADVERTENCIA: como ocurre con todos los componentes mecánicos, la bicicleta está sometida a desgaste y a grandes tensiones. Sus distintos materiales y componentes pueden reaccionar al desgaste o la fatiga de diferentes formas. Si se supera la vida útil de un componente, este puede fallar de manera repentina y ocasionar lesiones al conductor. Cualquier tipo de grieta, rasguño o cambio de coloración en zonas con una elevada tensión indica que se ha alcanzado el final de la vida útil del componente y que se debe reemplazar.

LEER ANTES DE MONTARSE

- Cuando se transporta a un pasajero infantil, se deben utilizar asientos de seguridad para niños certificados y aprobados.
- Los niños no deben ir en la parte trasera de la bicicleta sin un asiento de seguridad para niños adecuado, certificado y que se ajuste a la bicicleta.
- El peso del EPAC + ciclista + asiento de seguridad para niños + niño no debe exceder la carga máxima de 120 kg (265 lbs).
- Los asientos para niños montados en la parte delantera deben montarse en la potencia del manillar, no en el manillar mismo.
- Cuando se transporta una carga, se requiere el uso de portaequipajes certificados y aprobados.
- No sobrepase la carga máxima de 120 kg (265 lb) cuando transporte una carga en el portaequipajes.
- El peso del EPAC + Ciclista + Portaequipajes + Carga no debe exceder la carga máxima de 120 kg (265 lbs).
- Los portaequipajes traseros solo deben montarse en los orificios para tornillos del asiento trasero.
- La carga del portaequipajes trasero no debe exceder una carga útil de 25 kg (55 libras).

Precauciones de lavado de la BirdBike:

- Al lavar la BirdBike, no vierta agua directamente sobre el motor ni los ejes delantero y trasero, para evitar que el agua afecte al rendimiento y la vida útil del producto. Cuando lave la BirdBike, no utilice vapor con una fuerza excesiva ni la rocíe con agua a alta presión.
- Después de lavar el vehículo o pasar por zonas con agua, preste especial atención a las condiciones de funcionamiento de los frenos. La capacidad de frenado puede verse reducida en estas circunstancias.

Instrucciones de almacenamiento:

- **ADVERTENCIA:** retire la batería de la BirdBike si no va a utilizarla durante un periodo de tiempo prolongado y guárdela en un espacio seco y ventilado.
- **ADVERTENCIA:** asegúrese de cargar la batería al menos cada 3 meses. La batería corre el riesgo de dañarse si no se carga durante periodos superiores a 3 meses.
- **ADVERTENCIA:** no deje el cargador enchufado a la batería durante periodos de tiempo prolongados después de cargarla, ya que esto podría causar daños permanentes a la batería.

Mantenimiento y resolución de problemas generales

Inspección del manillar y de las ruedas delantera y trasera

- Mueva la BirdBike hacia arriba, abajo, adelante, atrás, a izquierda y derecha para comprobar si el manillar y las tuercas del eje de las ruedas delantera y trasera están bien apretados, si el manillar está bien ajustado y si se produce cualquier roce anormal o daño entre las piezas
- Empuje el vehículo hacia delante y hacia atrás para comprobar si las ruedas delantera y trasera giran suavemente y sin ningún ruido o roce anormales.
- Revise cuidadosamente todo el vehículo antes de montarse y si detecta algún problema, póngase en contacto con un profesional para que lo repare o con el servicio de atención de Bird para obtener ayuda.

Inspección de los circuitos de alimentación e iluminación

- Encienda la alimentación, accione el interruptor de la iluminación, verifique si el faro delantero y las luces traseras están encendidos y si están en niveles normales.
- Compruebe si hay daños en el sistema de iluminación. Compruebe si los cables de alimentación de la BirdBike están conectados y si funcionan de forma segura según lo previsto, así como si todos los conectores funcionan correctamente.

Inspección de los frenos delantero y trasero

- Ajuste de las manetas de freno: pulse levemente las manetas de los frenos delantero y trasero y confirme que los frenos funcionan cuando la distancia entre la maneta de freno y el manillar es de 13 mm.
- Método de ajuste de los frenos delantero y trasero: la distancia entre el freno y la maneta de freno se establece en 10–20 mm.
- Cuando el freno se aprieta con firmeza, la pastilla y el disco de freno deben hacer contacto de manera uniforme.
- Las pastillas y los discos de freno deben sustituirse al mismo tiempo (el ajuste del freno de la rueda trasera es igual que el del freno de la rueda delantera).

Estado de instalación de la batería

- Confirme que la batería está fijada, conectada, y que funciona correctamente.

Mantenimiento del grupo de la batería

- No almacene ni cargue la batería a temperaturas que rebasen los límites establecidos (consulte las especificaciones). No perfore la batería. Consulte la legislación y las normativas locales con respecto al reciclaje y eliminación de baterías.
- Una batería con un mantenimiento adecuado puede conservar perfectamente su rendimiento, incluso después de recorrer muchos kilómetros. Cargue la batería después de cada recorrido para evitar que se descargue por completo. Cuando se usa a una temperatura ambiente de 22 °C (70 F), la autonomía y el rendimiento de la batería alcanzan su nivel óptimo.
- Atención: no intente desmontar la batería. Riesgo de incendio. No hay piezas que se puedan reparar por parte del usuario.
- Advertencia: no conduzca el vehículo cuando la temperatura ambiente rebasa la temperatura de funcionamiento (consulte las especificaciones), ya que una temperatura demasiado baja/alta limitará la potencia/ el par máximo. Esto podría causar lesiones personales o daños en propiedades debido a resbalones o caídas.

Ajuste del sillín

- La altura adecuada del sillín es la que permite montarse a horcajadas sobre este con los dedos gordos de ambos pies tocando el suelo.
- La altura mínima del sillín es de 89 cm para la A-Frame y 82,6 cm para la V-Frame. Puede medir esta distancia con una cinta métrica, midiendo desde el suelo hasta la parte superior del sillín cuando este esté en su posición más baja.

Daño o contaminación de los reflectores

- Compruebe si los reflectores están sucios o dañados. Si lo están, proceda a limpiarlos o sustituirlos.

Estado de fijación del eje

- Confirme que los ejes delantero y trasero de las ruedas no vibran ni están sueltos.

Inflado, desgaste y daño de los neumáticos

- Confirme si el inflado de los neumáticos es el adecuado. Un inflado inadecuado puede causar pinchazos y que se aflojen algunas partes de la BirdBike. Asimismo, compruebe si existe un desgaste excesivo, algún objeto extraño o clavos en cualquiera de los neumáticos. Si es así, no se monte sin antes solucionar el problema o reparar los neumáticos.

Ajuste de los pedales y otras partes móviles

Los pedales deben girar suavemente. Si alguno está suelto, por favor, apriételo.

Puerto de carga y descarga

- Asegúrese de que los puertos de carga y descarga no están dañados.
- Asegúrese también de que no hayan entrado objetos extraños en los puertos, de que no se hayan deformado y de que las cubiertas de los puertos no estén dañadas.

Componentes principales

Frenos

Pastillas de freno / pinzas:

- Tektro MD-M300-F
- Tektro MD-M300-R

Palancas de freno:

- Tektro EL355F-RT
- Tektro EL350R-RS

Neumáticos:

- A-Frame: Kenda K-1216 700x45c 80 PSI máxima
- V-Frame: Kenda K-1216 26x1.75 60 PSI máxima

Motor:

- Bafang H400B

BirdBike Garantía limitada del fabricante

La BirdBike se entrega con una garantía limitada del fabricante y está cubierta ante cualquier defecto o problema que no se deba a un desgaste normal, dentro del periodo y los términos de la garantía descritos en support.bird.co.

No modifique la BirdBike, ya que anularía su garantía y podría provocar problemas de seguridad. Lea y asegúrese de comprender todas las advertencias de seguridad enumeradas en la etiqueta del producto y en este manual.

El comprobante de compra deberá verificarse antes de presentar cualquier reclamación de garantía.

Si necesita algún tipo de ayuda o información sobre la garantía de su BirdBike, por favor, póngase en contacto con el distribuidor o el minorista al que le adquirió el producto.

Declaración de conformidad con la Comisión Federal de Comunicaciones (FCC) de EE. UU.

Este dispositivo cumple con el apartado 15 de las normas de la FCC. El funcionamiento del vehículo está sujeto a estas dos condiciones: (1) este dispositivo no puede causar interferencias perjudiciales y (2) este dispositivo debe soportar cualquier interferencia que reciba, incluidas aquellas que puedan causar un funcionamiento no deseado.

Nota: este equipo ha sido sometido a las pruebas pertinentes y cumple con los límites establecidos para un dispositivo digital de Clase B, conforme al apartado 15 de las normas de la FCC. Estos límites están diseñados para ofrecer una protección razonable frente a interferencias perjudiciales en una instalación residencial. Este equipo genera, utiliza y puede irradiar energía de radiofrecuencias, por lo que si no se instala y utiliza de acuerdo con las instrucciones puede causar interferencias perjudiciales en las comunicaciones por radio. Sin embargo, no existe garantía de que no se vayan a producir interferencias en alguna instalación en particular. Si este equipo causa interferencias perjudiciales en la recepción de radio o televisión, lo que puede determinarse apagando y encendiendo el equipo, se recomienda al usuario que intente corregir la interferencia mediante cualquiera de las siguientes medidas:

- Reorientar o reubicar la antena receptora.
- Aumentar la separación entre el equipo y el receptor.
- Conectar el dispositivo a una toma de corriente de un circuito distinto al que esté conectado el receptor. Consulte al distribuidor o a un técnico de radio/TV experimentado para obtener ayuda.

Este equipo cumple con los límites de exposición a la radiación de la FCC establecidos para un entorno no controlado.

Atención: cualquier cambio o modificación que no esté expresamente aprobado por la parte responsable de la conformidad legal podría anular la autorización del usuario para utilizar este equipo.

Divulgación para usuarios del Estado de California

tal y como exige el Código de Vehículos CA 407.5

Es posible que sus pólizas de seguro no cubran los accidentes relacionados con el uso de este vehículo. Para determinar si cuenta con cobertura, debe contactar con su compañía o agente de seguros.

No puede modificar o alterar el sistema de escape de este vehículo para que amplifique o cree un RUIDO EXCESIVO SEGÚN LA SECCIÓN 21226 DEL CÓDIGO DE VEHÍCULOS O DE MODO QUE NO CUMPLA CON LOS REQUISITOS DE EMISIONES APLICABLES EN VIRTUD DEL CÓDIGO DE VEHÍCULOS 27156.

Declaración de conformidad de la UE

Bird Rides Europe BV
Rokin 92, 1012 KZ
Ámsterdam, Países Bajos

Tipo de producto: Bicicleta eléctrica asistida

Nombre Comercial: Bird Bike

Nombre del modelo: A-Frame

N.º de modelo/Designacion: VA00038/VA00069 (gris), VA00037/VA00068 (azul), VA00056/VA00070 (negro)

El abajo firmante declara que los productos aquí descritos cumplen con la siguiente legislación de armonización de la UE:

Directiva sobre máquinas 2006/42/CE

Directiva CEM 2014/30/UE

Directiva sobre equipos radioeléctricos 2014/53/UE

Y que el equipo cumple con las siguientes normas armonizadas:

1. EN 15194:2017
2. EN 12100:2010
3. EN ISO 13849-1:2015
4. EN IEC 61000-6-1:2019
5. EN 61000-6-3:2007+A1:2011
6. EN 301 489-1 v2.2.3
7. EN 301 489-17 v3.2.4
8. EN 300 328 v2.2.2
9. EN 62479:2010

