



BirdBike

MANUEL D'UTILISATION

BirdBike

Manuel d'utilisation A-Frame

Modèle: VA00038/VA00069 (gris), VA00037/VA00068 (bleu), VA00056/VA00070 (noir)



Veillez lire ce manuel avant d'utiliser le produit. Le manuel contient des instructions importantes pour une utilisation sûre et une longue durée de vie de votre vélo.

Si vous avez besoin de quelque assistance que ce soit ou d'informations sur la garantie de votre Bird Bike, veuillez contacter le revendeur ou le détaillant local auprès duquel vous avez acheté le produit.

BirdBike

A-FRAME



1 Préparation du montage

Pour préparer le montage de votre Bird Bike, sortez d'abord toutes les pièces du Bird Bike de la boîte et retirez tous les emballages. Ouvrez également la boîte à accessoires et retirez tous les outils, les pièces et tout ce qui s'y trouve.



Clé Allen
2,5 mm



Pédales
(x2)



Clé Allen Y 4 mm
/ 5 mm / 6 mm



Tournevis
cruciforme



Clé plate 13
mm / 15 mm



Réflecteurs de
roue (x 2) et
attaches (x 2)



Réflecteurs
arrière et avant



Clés de
batterie

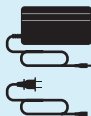

Alimentation
et câble



Ce manuel

A-FRAME

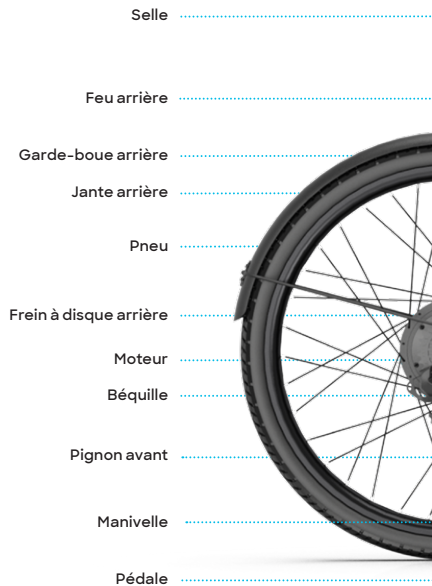

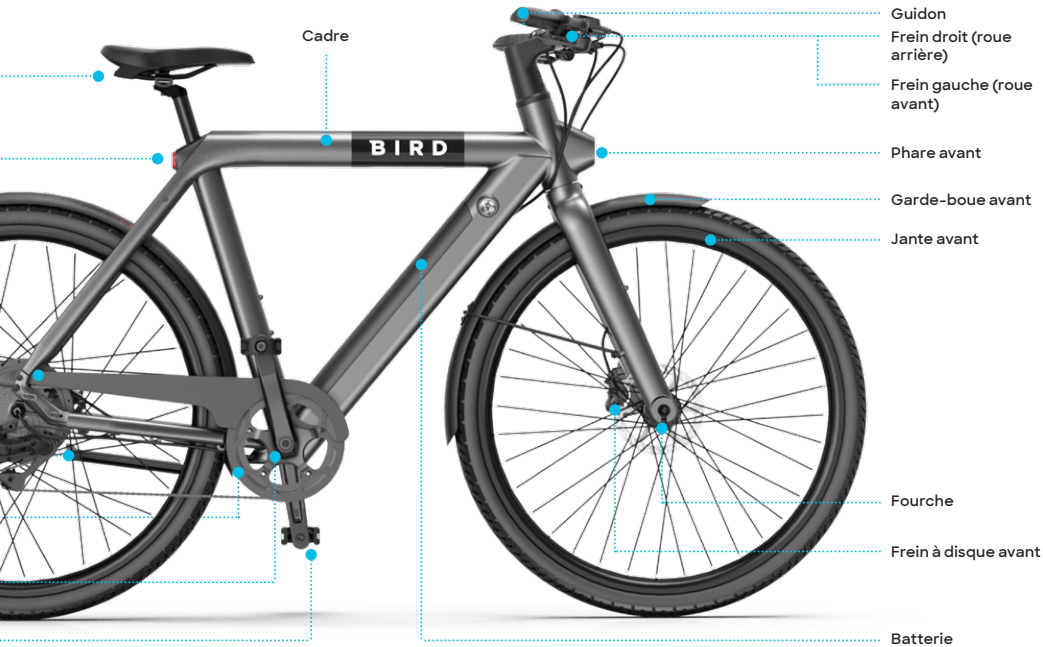

2 Installer le guidon

Retirer l'écran du Guidon

Utilisez la clé Allen de 2,5 mm pour retirer la vis située à l'arrière de l'écran, qui se trouve dans la cavité du guidon, mais n'est pas installé.

Clé Allen 2,5 mm

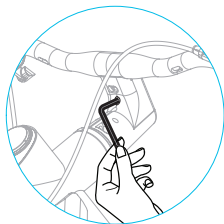

Installer le Guidon

Utilisez l'extrémité de 5 mm de l'outil pour retirer le boulon hexagonal de l'intérieur du capuchon supérieur du disque noir qui se trouve sur le tube de protection en carton. Le capuchon supérieur du disque noir et le manchon en carton ne seront pas utilisés pendant le montage. Veuillez donc les mettre de côté avec la boîte et les autres emballages.

Après avoir retiré le boulon hexagonal, le capucho supérieur du disque noir et le tube de protection en carton, installez le guidon sur le haut du tube de direction. Une fois le guidon installé et aligné correctement avec le pneu et le cadre, réinsérez le boulon hexagonal à travers le guidon et dans le tube de direction.

Utilisez l'extrémité de 5 mm de l'outil pour serrer doucement le boulon hexagonal dans le guidon afin qu'il n'y ait pas de jeu entre la fourche et le cadre.

Pour finir, assurez-vous que le guidon, le cadre et la roue avant sont toujours alignés et serrez les deux vis de la potence de direction avec l'extrémité 5mm de l'outil pour que le guidon demeure bien en place.

Clé Allen Y

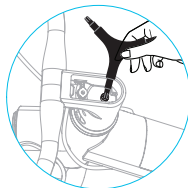

Couple cible
 $5 \pm 0.5 \text{ Nm}$



Couple cible
 $12 \pm 0.5 \text{ Nm}$



3 Monter la roue avant

Veillez à retirer le protecteur en plastique du rotor avant de l'axe de la roue avant avant de commencer cette étape.

Alignez l'axe de la roue avant de manière à ce qu'il se trouve à l'intérieur des fentes de la fourche, des deux côtés. Le côté où se trouve le rotor de frein doit être aligné de manière à ce qu'il s'insère dans le frein à disque avant.

Une fois que les fentes de la fourche sont posées de part et d'autre de l'axe, installez des rondelles aux deux extrémités et serrez les écrous borgnes à l'extérieur à l'aide de l'extrémité de 15 mm de la clé.

Après avoir installé la roue avant, déployez la béquille pour une meilleure stabilité et un assemblage plus facile lors des prochaines étapes.

Couple cible
20-25N.M

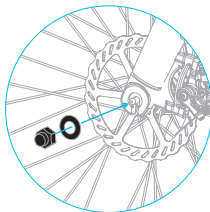

Écrou borgne et
rondelle



Clé à molette



4 Fixer le garde-boue avant

Fixez le garde-boue avant à la fourche à l'aide des vis qui sont déjà dans les bras de fourche. Utilisez l'extrémité de 4 mm de l'outil pour retirer les deux vis des bras de la fourche, puis serrez les vis à travers les trous à l'extrémité des supports de garde-boue.

Clé Allen Y



À l'aide de l'extrémité de 4 mm de l'outil, retirez la vis qui se trouve sur le dessus de l'arrière de la fourche et serrez la vis à travers le support de montage du garde-boue sur le dessus de ce dernier de manière à ce qu'il soit bien fixé à l'arrière de la fourche.

Lors du serrage du garde-boue, évitez de frotter l'outil sur le cadre pour que la peinture ne se raye pas. Évitez également de serrer les vis de manière excessive pour ne pas endommager les trous.

Couple cible
5-6N.M

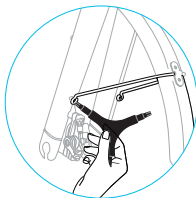

Couple cible
5-6N.M



5 Réglez la selle

Retirez le capuchon qui recouvre la vis du collier de selle, qui est situé juste en dessous du siège.

Insérez la tige de selle dans le tube de selle. Pour régler la hauteur, déplacez-la jusqu'à une position confortable, puis serrez la vis de fixation du siège avec l'extrémité de 5 mm de l'outil. Assurez-vous de replacer le capuchon une fois la tige de selle installée et de le resserrer.

Attention : ne prolongez pas la tige de la selle au-delà de la ligne d'insertion minimale qui est indiquée sur la tige de la selle.

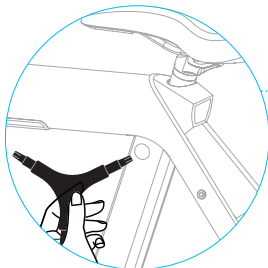

Couple cible
 $12 \pm 0.5 \text{ Nm}$

Clé Allen Y



5 Attacher les pédales

Installez les pédales gauche et droite en les vissant dans la manivelle.

Faites attention au type de pédale que vous installez, à gauche ou à droite, car la pédale gauche est filetée à l'envers et doit donc être serrée dans le sens inverse des aiguilles d'une montre. Vous pouvez différencier les deux pédales grâce aux inscriptions : « R » sur la pédale de droite et « L » sur la gauche.

Après avoir vissé les pédales à la main, utilisez le côté 15 mm de la clé pour effectuer un dernier serrage des pédales.

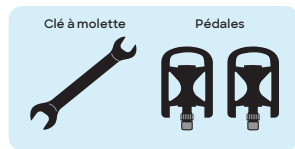

Couple cible
30-35N.M

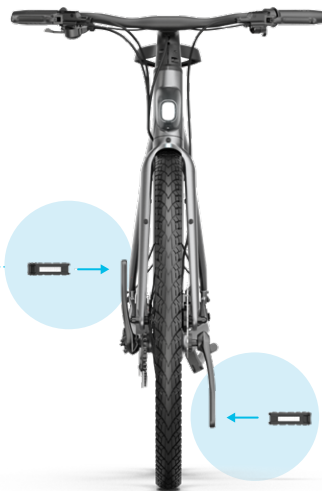
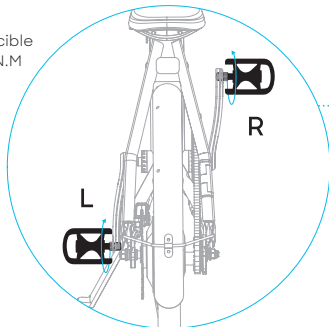

6 Installer l'écran

Dernière étape avant le démarrage de votre BirdBike. Réinstallez l'écran dans le guidon en veillant à positionner le logo Bird en bas. Assurez-vous de ne pas pincer le câble à l'intérieur du guidon lors de la réinstallation. Une fois réinstallé, utilisez la clé Allen de 2,5 mm pour remplacer et serrer la vis sous l'affichage à un couple maximal de 1,5 N.m (arrêtez-vous lorsque vous sentez une légère résistance). Assurez-vous que les bords de l'affichage sont alignés avec le guidon avant de serrer la vis. Si ce n'est pas le cas, retirez l'affichage et assurez-vous que les câbles ne sont pas pincés en dessous de l'affichage.

Connectez l'une des extrémités du câble d'alimentation provenant du bas de l'écran à l'autre extrémité du câble d'alimentation qui sort du bas du cadre. À présent, vous pouvez allumer votre BirdBike, mais assurez-vous de lire le reste de ce manuel avant de rouler.

Clé Allen 2,5 mm

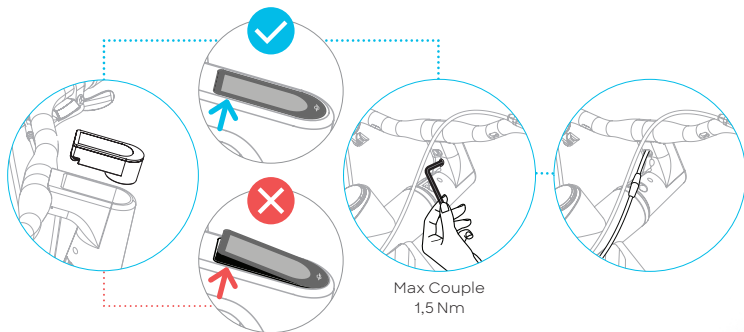

Instructions pour le couplage avec l'application

1. Téléchargez ou mettez à jour l'application Bird.



2. Assurez-vous que le Bluetooth de votre téléphone est activé. Si ce n'est pas le cas, activez le Bluetooth.

3. Ouvrez l'application Bird pour vous connecter. Si c'est la première fois que vous utilisez l'application Bird, créez un compte.

4. Appuyez sur le bouton d'alimentation situé sur la poignée gauche du guidon pour allumer votre Bird Bike. L'application Bird peut maintenant repérer votre vélo.

5. Cherchez le code QR de votre Bird Bike, comme indiqué à l'intérieur de la boîte à outils ou sur la page de couverture du mode d'emploi. Vous ne trouvez pas votre code? Veuillez contacter votre revendeur.

6. Ouvrez l'application Bird et scannez le code QR pour coupler l'application et votre Bird Bike.

7. Une fois le code scanné, un message « Couplage du véhicule réussi » Vous pouvez maintenant afficher les informations de votre Bird Bike et utiliser les fonctionnalités disponibles.

8. Après avoir fermé l'application Bird, accédez à l'écran My Bird Bike en sélectionnant « Private Birds » dans le menu principal.



Charger la batterie

Caractéristiques du chargeur et de la batterie

Chargeur	2A
Batterie	9.6Ah
Durée d'une charge complète	5 heures

1. Pour charger la batterie pendant qu'elle est sur le vélo

- Insérez la fiche d'alimentation dans une prise murale et vérifiez que le voyant de l'alimentation s'allume en vert. Cela signifie que l'alimentation électrique fonctionne.
- Insérez la fiche de charge dans la batterie et vérifiez que le voyant de l'alimentation s'allume en rouge. Cela signifie que la batterie du Bird Bike est en charge.
- Une icône devrait également apparaître sur l'écran du tableau de bord pour indiquer que le vélo est en charge, ainsi que le pourcentage de charge (entre 0 et 99 %).
- Lorsque l'écran du tableau de bord indique 99, le Bird Bike est complètement chargé. Le voyant de l'alimentation passe alors du rouge au vert.
- Une fois la batterie complètement chargée, retirez la fiche de charge de la batterie. Appuyez sur le bouton marche/arrêt situé sur le guidon gauche pour commencer à rouler.



2. Pour charger la batterie alors qu'elle est retirée du vélo

Retirez la batterie du Bird Bike avec les clés fournies dans la boîte à outils.

Tournez la clé dans la serrure et la batterie sortira automatiquement du cadre.

Retirez la batterie avec précaution et appuyez sur le bouton à l'extrémité. Le voyant de la batterie s'allumera:

- En rouge clignotant : la batterie est déchargée
- En rouge continu : le niveau de charge de la batterie est bas
- En vert continu : la batterie est partiellement chargée
- En bleu continu : la batterie est complètement chargée



3. Une fois que la batterie est chargée

Insérez la batterie dans le Bird Bike en faisant correspondre les broches du dessous avec le dessous du logement de la batterie dans le cadre. Si elle est installée correctement, vous entendrez un déclic et la batterie se verrouillera automatiquement en place. Appuyez sur le bouton marche/arrêt situé sur le guidon gauche pour commencer à rouler.

Spécifications du chargeur

Fabricant	Dongguan Angdi Technology Co., Ltd.
Modèle	BC266420200
Entrée	90-264V AC
Sortie	42V DC, 2.0A
Température de charge	0-40°C (32-104°F)
Température de fonctionnement	0-40°C (32-104°F)
Température de stockage	0-40°C (32-104°F)

- ⚠ AVERTISSEMENT :** N'installez pas une batterie endommagée.
- ⚠ AVERTISSEMENT :** Ne démontez pas la batterie et ne la modifiez d'aucune manière.
- ⚠ AVERTISSEMENT :** Abstenez-vous de réparer ou de modifier le système du véhicule, sauf indication contraire dans ce mode d'emploi.
- ⚠ AVERTISSEMENT :** Utilisez uniquement l'alimentation électrique et la batterie spécifiées.
- ⚠ AVERTISSEMENT :** Ne chargez pas la batterie si elle est mouillée.
- ⚠ AVERTISSEMENT :** La température ambiante doit être comprise entre 0 et 40°C (32-104°F) pendant la charge. En dehors de cette plage de température, la batterie ne sera pas chargée.

Régler la fonction d'alarme

L'alarme peut être activée une fois que votre application Bird est couplée et connectée par Bluetooth au Bird Bike.

1. Ouvrez l'écran My Bird Bike dans la section Private Birds de l'application Bird.
2. Pour activer l'alarme, faites glisser le curseur en bas de l'écran My Bird Bike vers la droite.
3. Si le Bird Bike est déplacé alors que l'alarme est active, elle se mettra à sonner.
4. Pour désactiver l'alarme, ouvrez l'écran My Bird Bike et balayez le curseur en bas de l'écran vers la gauche.
5. Si le Bird Bike est déplacé alors que l'alarme est inactive, elle ne sonnera pas.

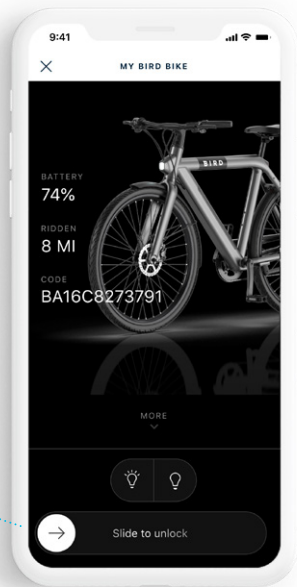
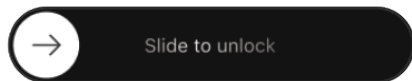

Installation des catadioptres

Pour installer un catadioptre sur la roue avant et sur la roue arrière, placez le catadioptre à plat contre l'extérieur de l'un des rayons.

Serrez la vis en plastique depuis l'intérieur des rayons jusqu'à ce que le réflecteur soit bien fixé contre le rayon.



RÉCAPITULATIF DES FONCTIONS



Options d'exploitation



TOUCHE MARCHÉ/ARRÊT

Après une longue pression sur  le **bouton d'alimentation**, le BirdBike se met en marche. Lorsque l'appareil est sous tension, appuyez et maintenez à nouveau le bouton d'alimentation pour éteindre l'appareil.

L'appareil s'éteint automatiquement après 5 minutes s'il n'est pas utilisé.



INTERFACE D'AFFICHAGE

Une fois le BirdBike allumé, l'affichage par défaut montre la vitesse en temps réel et la distance totale parcourue (miles ou km). Avec une courte pression sur  le **bouton d'alimentation** vous pouvez faire défiler la distance totale (miles/km) et la distance d'un seul voyage (miles/km).







MODE MARCHÉ

Appuyez sur le **bouton** -  et maintenez-le enfoncé pendant plus de 2 secondes pour mettre votre BirdBike en mode marche. En mode marche, l'écran affichera le symbole de poussée et vous recevrez une assistance électrique lorsque vous pousserez le Bird Bike dans des situations plus difficiles, comme en montée. Lorsque vous relâchez le bouton, le mode marche s'éteint automatiquement.

"La fonction Marche assistée ne doit être utilisé en poussant le véhicule électrique et jamais utilisé en roulant.





ALLUMER/ÉTEINDRE LES PHARES

Le phare s'allume automatiquement lorsque vous allumez le Bird Bike. Lorsque le phare est allumé, la luminosité de l'écran s'atténue automatiquement. Assurez-vous que le phare est allumé avant de rouler dans l'obscurité ou dès que la lumière naturelle est insuffisante (par mauvais temps, par exemple), ou lorsque la réglementation locale l'exige. Maintenez la touche   +/- enfoncée pendant 2 secondes pour éteindre le phare. Pour rallumer le phare, maintenez la touche   +/- enfoncée pendant 2 secondes.



NIVEAU D'ASSISTANCE

Appuyez brièvement sur le bouton   + / - pour changer le niveau d'assistance du Bird Birk et adapter la puissance de sortie du moteur. Sur le niveau 0, aucune assistance électrique n'est fournie, et sur le niveau 5 l'assistance est maximale. Lorsque vous allumez le Bird Bike pour la première fois, l'assistance est réglée par défaut sur le niveau 5. Ensuite, l'assistance sera réglée sur le dernier niveau d'assistance utilisé à chaque fois que vous allumerez le Bird Bike.

Niveau d'assistance	Mode
0 : pas d'assistance	Éco
1 : 40 % de la puissance maximale	
2 : 52 % de la puissance maximale	Standard
3 : 64 % de la puissance maximale	
4 : 81 % de la puissance maximale	Sport
5 : 100 % de la puissance maximale	



NIVEAU DE BATTERIE

Lorsque la batterie est pleine, l'icône de batterie à cinq segments est entièrement allumée et le nombre de barres diminue à mesure que le niveau de la batterie diminue. Lorsque la batterie est faible et a besoin de charge, l'icône de la batterie clignote.



AFFICHAGE DES CODES D'ERREUR



Veillez consulter le tableau ci-dessous pour les instructions de dépannage des codes d'erreur courants. Si votre code d'erreur ne s'affiche pas, contactez le support BirdBike ou votre revendeur BirdBike.



Code d'erreur	Cause	Solution
0x13 or 0x32	Avertissement de charge de batterie complète	La fonction régulière de l'e-bike ne sera pas interrompue. Déchargez la batterie en roulant sur l'e-bike pour effacer l'erreur. Si l'erreur 0x13 apparaît toujours après que la batterie est inférieure à 100 %, contactez le support client ou votre revendeur BirdBike.
0x14 or 0x31	Avertissement de faible charge de batterie	La fonction régulière de l'e-bike ne sera pas interrompue. Chargez la batterie pour l'éliminer.
0x15	Avertissement de température élevée du véhicule	Placez le véhicule dans un environnement frais. Attendez que la température du véhicule soit inférieure à 45 degrés Celsius. L'erreur 0x15 sera effacée. <ul style="list-style-type: none">• Plus de 45 degrés Celsius : l'erreur 0x15 est déclenchée, mais la fonction de l'e-bike et de la batterie est régulière.• Plus de 50 degrés Celsius : l'erreur 0x15 est déclenchée, l'assistance électrique fonctionne, la batterie ne peut pas être chargée.• Plus de 65 degrés Celsius : l'erreur 0x15 est déclenchée, l'assistance électrique ne fonctionne pas, la batterie ne peut pas être chargée.

Code d'erreur	Cause	Solution
0x16	Avertissement de température basse du véhicule	<p>Placez le véhicule dans un environnement tempéré. Attendez que la température du véhicule soit supérieure à 5 degrés Celsius. L'erreur 0x16 sera effacée.</p> <ul style="list-style-type: none"> · Moins de 5 degrés Celsius : l'erreur 0x16 est déclenchée, mais la fonction de l'e-bike et de la batterie est régulière. · Moins de 0 degré Celsius : l'erreur 0x16 est déclenchée, l'assistance électrique fonctionne, la batterie ne peut pas être chargée. · Moins de -20 degrés Celsius : l'erreur 0x16 est déclenchée, l'assistance électrique ne fonctionne pas, la batterie ne peut pas être chargée.





MODE PARAMÈTRES

Pour entrer dans le mode Paramètres, allumez d'abord le BirdBike, puis appuyez longuement sur les **touches +/-**   et maintenez-les enfoncées en même temps. Une fois en mode Paramètres, vous passez de mph à km/h, vous définissez une limite de vitesse, vous réglez le diamètre des roues et vous ajustez la luminosité de l'écran.



Lorsque vous êtes en mode Paramètres, vous pouvez basculer vers le haut et vers le bas à l'aide des **boutons haut (+)**  et **bas (-)** . Appuyez brièvement sur le **bouton d'alimentation**  pour régler le paramètre que vous souhaitez modifier, puis appuyez brièvement sur le bouton d'alimentation après avoir effectué votre sélection pour l'enregistrer.

Pour quitter le mode Paramètres, appuyez longuement sur le **bouton -**  pendant 2 secondes. De même, si aucune opération n'est effectuée pendant 30 secondes en mode Paramètres, l'affichage revient à la normale.



■ MPH ET KM/H (P1)

Lorsque P1 est affiché en position vitesse dans le mode Paramètres, appuyez sur les **boutons +/-**   pour basculer l'affichage entre mph ou km/h. Après avoir sélectionné, appuyez brièvement sur le **bouton d'alimentation**  pour enregistrer.

■ LIMITE DE VITESSE (P2)

Lorsque P2 est affiché en position vitesse dans le mode Paramètres et que la valeur de la limite de vitesse est affichée en position trajet, vous pouvez alors régler la limite de vitesse à l'aide des **boutons +/-**  . Le minimum est de 12 km/h (7 mph) et le maximum est de 32 km/h (20 mph). Après avoir effectué la sélection, appuyez brièvement sur le **bouton d'alimentation**  pour enregistrer.

■ DIAMÈTRE DE ROUE (P3)

Lorsque P3 est affiché en position vitesse dans le mode Paramètres, le réglage du diamètre de la roue sera affiché en pouces et peut être ajusté avec les **boutons +/-**  . Assurez-vous de connaître les tailles appropriées car le choix d'une mauvaise taille peut entraîner des vitesses inattendues. Après avoir effectué la sélection, appuyez sur le **bouton d'alimentation**  pour sauvegarder.



■ LUMINOSITÉ DE L’AFFICHAGE (P4)

Lorsque P4 est affiché en position vitesse dans le mode Paramètres, les paramètres de luminosité de l'écran de 1 à 5 s'affichent en fonction du réglage actuel. 1 est le réglage de luminosité le plus bas, et 5 est le plus élevé (le réglage par défaut est 5).





Une fois le réglage terminé, appuyez brièvement sur le **bouton d'alimentation**  pour enregistrer.

■ MINUTERIE DE MISE HORS TENSION AUTOMATIQUE (P5)

Lorsque P5 est affiché en position vitesse dans le Mode Paramètres, choisissez 0-9 en utilisant les **boutons +/-**  , qui représente le temps d'arrêt automatique en minutes. Par défaut, l'appareil s'éteint automatiquement au bout de 5 minutes. Si vous réglez la minuterie sur 0, la mise hors tension automatique sera désactivée. Après avoir effectué la sélection, appuyez brièvement sur le **bouton d'alimentation**  pour enregistrer.

■ RÉINITIALISER LE COMPTEUR DE TRAJET (P6)

Lorsque P6 est affiché en position de vitesse dans le mode Paramètres, appuyez sur les **boutons +/-**   pour sélectionner Y ou N. Après avoir sélectionné Y, appuyez brièvement sur le bouton d'alimentation pour remettre le compteur de trajet à 0. Après avoir réinitialisé le compteur de trajet, appuyez brièvement sur

le **bouton d'alimentation**  pour enregistrer les paramètres.

RAPPEL D'INSPECTION D'ENTRETIEN :

Lorsque le BirdBike a parcouru 500 km (300 miles), un **rappeL d'inspection d'entretien** **SEUE** s'affiche à l'écran à la mise sous tension suivante. Si le rappel n'est pas marqué comme terminé, il sera affiché à chaque fois que le véhicule sera mis en marche. **IMPORTANT : Veuillez faire réviser le vélo par le détaillant qui l'a acheté tous les 500 km afin de prolonger sa durée de vie et assurer votre sécurité sur la route.** Le rappel peut être effacé en une courte pression sur le **bouton d'alimentation** .

Pour supprimer complètement le rappel d'entretien jusqu'aux 500 km (300 miles) suivants, le cycliste doit se connecter au Bird Bike via l'application Bird et marquer l'inspection d'entretien comme terminée. Une fois marquée comme terminée dans l'application Bird, le rappel d'inspection ne sera alors plus affiché par défaut à chaque mise sous tension du BirdBike.

Fonctionnement et consignes de sécurité

- Âge recommandé : 16 ans et plus.
- Il est recommandé de toujours porter un casque lorsque vous roulez à vélo. do not be used for racing, stunt riding, or other maneuvers.
- Le levier de frein droit actionne le frein arrière et le levier de frein gauche actionne le frein avant.
- Ne pas dépasser la charge maximale de 265 lb (120.kg) et pas plus d'un cycliste à la fois.
- La charge maximale de 120 kg (265 lb) comprend le conducteur, ainsi que toute autre charge ajoutée aux porte-bagages avant ou arrière.
- Le Bird Bike peut être utilisé avec une remorque à vélo, à condition de respecter strictement les directives du fabricant de la remorque, telles que le mode de fixation, le chargement et la vitesse.
- Si les opérations de changement de vitesse ne sont pas fluides, nettoyez le dérailleur et lubrifiez toutes les pièces mobiles. Pour des performances optimales, nous recommandons vivement les lubrifiants et produits d'entretien Shimano. S'il n'est pas possible d'effectuer les réglages de changement de vitesse, vérifiez que les extrémités de la fourche arrière sont alignées. Vérifiez également si le câble est lubrifié et si la gaine extérieure n'est pas trop longue ou trop courte.
- Avant chaque utilisation, effectuez une inspection de sécurité de base du BirdBike, notamment:
 - (i) rectitude des roues et état des pneus ;
 - (ii) fonctionnement sécuritaire de tous les freins et phares ;
 - (iii) bon état du cadre ;
 - (iv) puissance de charge de batterie suffisante ; et
 - (v) tout signe de dommage, d'usure inhabituelle ou excessive, ou tout autre problème mécanique manifeste/ besoin d'entretien.
- Les composants doivent être entretenus et réparés conformément aux spécifications du fabricant et en utilisant uniquement les pièces de rechange autorisées par le fabricant, l'installation étant effectuée par des revendeurs ou d'autres personnes qualifiées.
- Pour les réglages et les remplacements de freins, veuillez demander l'aide d'un revendeur ou d'une personne qualifiée.
- Ne modifiez pas le vélo car cela annulerait votre garantie et créerait des problèmes de sécurité potentiels. Lisez et comprenez tous les avertissements de sécurité indiqués sur l'étiquette du produit.
- Risque de blessure ou de mort par perte de contrôle, collisions et chutes. Les casques et autres équipements de protection sont fortement recommandés et peuvent être exigés par la loi.
- Conformez-vous aux lois et réglementations locales lorsque vous utilisez ce produit. Ne roulez pas là où la loi l'interdit.

À LIRE AVANT DE ROULER

- Assurez-vous que la zone d'utilisation prévue est sûre. Ne roulez pas dans la neige, sous la pluie ou sur des routes mouillées, boueuses, verglacées ou glissantes pour quelque raison que ce soit. Ne roulez pas sur des obstacles. Évitez les bosses proéminentes, les grilles de drainage et les changements de surface soudains.
- Les distances de freinage sont plus importantes par temps de pluie.
- Évitez les rues et les surfaces recouvertes d'eau, de sable, de gravier, de terre, de feuilles et d'autres débris.
- Le vélo ne doit pas être utilisé pour des courses, des acrobaties ou d'autres manœuvres.
- Évitez tout contact avec les pièces mobiles. Assurez-vous que les mains, les pieds, les cheveux, les vêtements et les autres parties du corps restent à l'écart des pièces mobiles comme le moteur ou la roue avant.
- Gardez TOUJOURS les deux mains sur le guidon lorsque vous roulez.
- Vous ne devez pas rouler avec le BirdBike:
 - sous l'influence d'alcool ou de drogues,
 - si vous avez une maladie cardiaque, êtes enceinte, avez des maux de tête, de dos ou de cou qui limitent votre capacité à conduire en toute sécurité,
 - si vous souffrez de troubles mentaux ou physiques susceptibles de vous exposer à des blessures ou d'altérer votre dextérité physique ou vos capacités mentales à reconnaître, comprendre et appliquer toutes les instructions de sécurité et être en mesure d'assumer les dangers inhérents à la Bird Air.
- NE rouler PAS ou ne tentez PAS de charger un véhicule qui a été immergé dans l'eau ou s'il y a un risque d'intrusion d'eau dans le compartiment de la batterie, même si le véhicule n'est plus mouillé. Contactez Bird pour plus d'informations.
- Pour éviter tout choc électrique lors du nettoyage, retirez la fiche du chargeur de la prise et essayez le véhicule avec un chiffon sec. Utilisez uniquement le câble de charge fourni par le fabricant.
- Stockez le véhicule uniquement dans des zones sèches. Ne le stockez jamais dans des conditions humides.
- Une exposition prolongée aux rayons UV, à la pluie et aux éléments peut endommager les matériaux constituant l'enveloppe, stockez le véhicule à l'intérieur lorsqu'il n'est pas utilisé.
- WARNUNG: Wie alle mechanischen Komponenten ist auch das Fahrrad Verschleiß und hohen Belastungen ausgesetzt. Unterschiedliche Materialien und Komponenten können unterschiedlich auf Verschleiß oder Belastung reagieren. Wenn die Lebensdauer eines Bauteils überschritten ist, kann es plötzlich ausfallen und den Fahrer möglicherweise verletzen. Risse, Kratzer oder Farbveränderungen in stark beanspruchten Bereichen weisen darauf hin, dass die Lebensdauer des Bauteils erreicht ist und ersetzt werden sollte

- Des sièges de sécurité pour enfants certifiés et approuvés doivent être utilisés pour transporter un enfant comme passager.
- Les enfants ne doivent pas se trouver à l'arrière du vélo sans siège de sécurité pour enfant approprié, certifié et équipé.
- Le poids de EPAC + cycliste + siège de sécurité enfant + enfant ne doit pas dépasser la charge maximale de 265 lb (120 kg).
- L'enfant ne doit pas dépasser le poids maximum recommandé par le fabricant pour le siège enfant.
- Les sièges pour enfants montés à l'avant doivent être montés sur la potence du guidon et non sur le guidon lui-même. Les sièges pour enfants montés à l'arrière doivent être montés que sur les trous de vis des haubans arrière fournis.
- L'utilisation de porte-bagages certifiés et approuvés est requise lors du transport d'une marchandise.
- Le poids de EPAC + cycliste + porte-bagages + charge ne doit pas dépasser la charge maximale de 265 lb (120 kg).
- Les porte-bagages arrière ne doivent être montés que sur les trous de vis des haubans fournis. La charge du porte-bagages arrière ne doit pas dépasser une charge utile de 55 lb (25 kg).
- Les porte-bagages avant ne doivent être montés que sur les trous de vis de la fourche avant. Le porte-bagages avant ne doit pas dépasser une charge utile de 22 lb (10 kg).

Précautions pour le lavage du BirdBike:

- Lors du lavage du BirdBike, ne versez pas d'eau directement sur le moteur et les essieux avant et arrière pour empêcher l'eau d'affecter les performances et la durée de vie du produit.
- Lors du lavage du BirdBike, n'utilisez pas de vapeur forte ou de jet d'eau à haute pression. Après avoir lavé le véhicule ou traversé l'eau, payez une attention particulière aux conditions de fonctionnement des freins. La capacité de freinage peut être réduite dans ces conditions.

Consignes de stockage:

- AVERTISSEMENT : Retirez la batterie du BirdBike s'il n'est pas utilisé pendant une période prolongée et stockez dans un espace sec et aéré.
- AVERTISSEMENT : assurez-vous de charger la batterie au moins tous les 3 mois. La batterie risque d'être endommagée si elle n'est pas chargée pendant des périodes de plus de 3 mois.
- AVERTISSEMENT : Ne laissez pas le chargeur branché sur la batterie après avoir été chargée pendant de longues périodes cela pourrait entraîner des dommages permanents à la batterie.

Entretien et dépannage général

Inspection du guidon et des roues avant et arrière

- Déplacez le BirdBike vers le haut, le bas, l'avant, l'arrière, la gauche et la droite pour vérifier si le guidon et les écrous d'axe des roues avant et arrière sont bien serrés, que les guidons sont bien serrés et s'il y a un frottement ou dommage anormal entre les pièces.
- Poussez le véhicule d'avant en arrière pour vérifier si les roues avant et arrière tournent en douceur et sans aucun bruit ou frottement anormal.
- Vérifiez soigneusement l'ensemble du vélo avant de conduire et si vous trouvez des problèmes, veuillez contacter un professionnel pour la réparation ou contactez l'assistance Bird pour obtenir de l'aide.

Inspection du circuit de puissance et du circuit d'éclairage

- Mettez sous tension, actionnez l'interrupteur d'éclairage, vérifiez si les phares et les feux arrière sont allumés, et s'ils sont à des niveaux normaux.
- Vérifiez si le système d'éclairage n'est pas endommagé.
- Vérifiez si les câbles d'alimentation du BirdBike sont connectés et fonctionnent en toute sécurité comme prévu ainsi que si tous les connecteurs fonctionnent correctement.

Inspection des freins avant et arrière

- Réglage du levier de frein : Pincez l'avant et l'arrière leviers de frein et vérifiez si les freins fonctionnent lorsque la distance entre le levier de frein et le guidon est de 13 mm.
- Méthode de réglage des freins avant et arrière : La distance entre le frein et le levier de frein est spécifié pour être compris entre 10 et 20 mm.
- Lorsque le frein est dans un état serré, la plaquette de frein et le disque de frein doivent être en contact uniformément.
- Les plaquettes de frein et les disques de frein doivent être remplacés en même temps (le réglage du frein de roue arrière est le même que celui du frein de roue avant).

État d'installation de la batterie

- Confirmez que la batterie est dans un état fixe, connectée, et fonctionne correctement.

Maintenance de la batterie

- Ne stockez pas et ne chargez pas la batterie à des températures en dehors des limites indiquées (voir les spécifications). Ne percez pas la batterie. Reportez-vous aux lois et réglementations locales concernant le recyclage et/ou l'élimination des batteries.

- Une batterie bien entretenue peut fonctionner correctement même après de nombreux kilomètres. Chargez la batterie après chaque trajet pour éviter de la vider complètement. Lorsqu'elle est utilisée à température ambiante (22 °C [70 °F]), l'autonomie et les performances de la batterie sont optimales.
- Avertissement : n'essayez pas de démonter la batterie. Risque d'incendie. Aucune pièce réparable par l'utilisateur.
- Avertissement : ne roulez pas lorsque la température ambiante est en dehors de la température de fonctionnement (voir spécifications), car la température basse/élevée limitera le maximum puissance/couple. Cela pourrait entraîner des blessures corporelles ou des dommages matériels en raison de glissades ou de chutes.

Réglage de la selle

- La bonne hauteur de la selle est de chevaucher la selle avec les orteils des deux pieds touchant juste le sol.
- Die Mindestsattelhöhe beträgt beim A-Rahmen 89 cm und beim V-Rahmen 82,6 cm. Sie können diese messen, indem Sie ein Maßband verwenden und vom Boden bis zur Oberseite des Sattels in der niedrigsten Position messen.

Dommages ou contamination des réflecteurs

- Vérifiez si les réflecteurs sont sales ou endommagés. S'ils le sont, nettoyez-les ou remplacez-les.

L'état fixe de l'essieu

- Veuillez confirmer que les essieux avant et arrière des roues ne tremblent pas ou ne se détachent pas.

Gonflage, usure et dommages des pneus

- Veuillez confirmer si le gonflage des pneus est approprié. Un gonflage incorrect peut provoquer des perforations et un desserrage de différentes parties du BirdBike. De plus, veuillez déterminer s'il y a une grande usure ou tout autre objet étranger ou des clous dans l'un ou l'autre des pneus. Si oui, ne roulez pas avant de régler le problème ou de réparer le(s) pneu(s).

Réglage des pédales et autres pièces mobiles

- Les pédales doivent tourner en douceur. Si l'une ou l'autre est lâche, veuillez la serrer.

Port de charge et de décharge

- Veuillez vous assurer que les ports de charge et de décharge ne sont pas endommagés.
- Assurez-vous également qu'aucun objet étranger n'est entré dans les ports, que les ports ne sont pas déformés, et que les couvercles de port ne sont pas endommagés.

Composants principaux

Freins :

Plaquettes / étriers de frein :

- Tektro MD-M300-F
- Tektro MD-M300-R

Leviers de frein:

- Tektro EL355F-RT
- Tektro EL350R-RS

Pneus :

- Cadre A : Kenda K-1216 700x45c 80 PSI maximale
- Cadre V : Kenda K-1216 26x1.75 60 PSI maximale

Moteur:

- Bafang H400B

Transmissions de puissance et de fréquence

Puissance par radiofréquence maximale transmise (dBm)	Bande de fréquence (MHz)
4.96	2 400 à 2 483,5

Garantie du distributeur Bird Bike

Veillez vous référer à la garantie de votre distributeur pour obtenir des informations sur toute couverture pour votre Bird Bike en ce qui concerne les défauts ou les problèmes qui ne relèvent pas de l'usure normale au cours de la période de garantie. Si vous avez besoin d'une assistance ou d'informations sur la garantie pour votre Bird Bike, veuillez contacter le distributeur ou le détaillant où vous avez acheté le produit.

Déclaration de conformité UE

Bird Rides Europe B.V.,
Rokin 92, 1012 KZ,
Amsterdam, Pays-Bas

Type de produit : Vélo à assistance électrique

Nom commercial : Bird Bike

Nom du modèle : A-Frame

N° de Modèle / La désignation : VA00038/VA00069 (gris), VA00037/VA00068 (bleu), VA00056/VA00070 (noir)

Le soussigné déclare que les produits décrits dans le présent document sont conformes à la législation d'harmonisation de l'UE suivante :

Directive Machines 2006/42/CE

Directive CEM 2014/30/UE

Directive RED 2014/53/UE

Et que l'équipement est conforme aux normes harmonisées suivantes :

1. EN 15194:2017
2. EN 12100:2010
3. EN ISO 13849-1:2015
4. EN IEC 61000-6-1:2019
5. EN 61000-6-3:2007+A1:2011
6. EN 301 489-1 v2.2.3
7. EN 301 489-17 v3.2.4
8. EN 300 328 v2.2.2
9. EN 62479:2010

