



BirdBike

GEBRUIKERSHANDLEIDING

BirdBike

Gebruikershandleiding V-Frame

Model: VA00066/VA00071/VA00119 (Grijs), VA00067/VA00072/VA00120 (Wit)



Lees deze handleiding aandachtig door voordat je het product gebruikt. De handleiding bevat belangrijke instructies voor een veilig gebruik en een lange levensduur van je fiets.

Als je ondersteuning of garantie-informatie voor je Bird Bike nodig hebt, neem dan contact op met de plaatselijke dealer of winkel waar je het product hebt gekocht.

BirdBike

V-FRAME



1 Assemblagevoorbereiding

Om de assemblage van je Bird Bike voor te bereiden, haal je eerst alle onderdelen van de Bird Bike uit de doos en verwijder je de hele verpakking. Open ook de accessoiredoos en verwijder alle gereedschappen, onderdelen en al het andere dat erin zit.

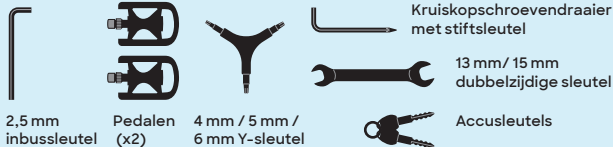

V-FRAME

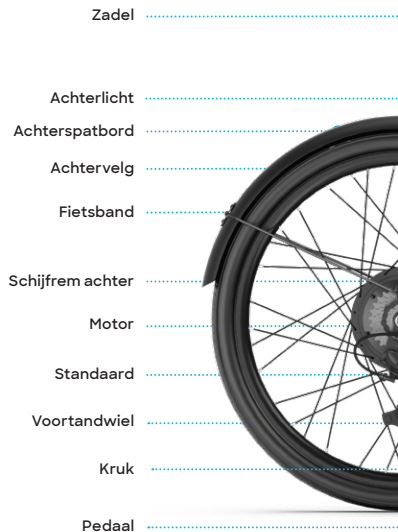

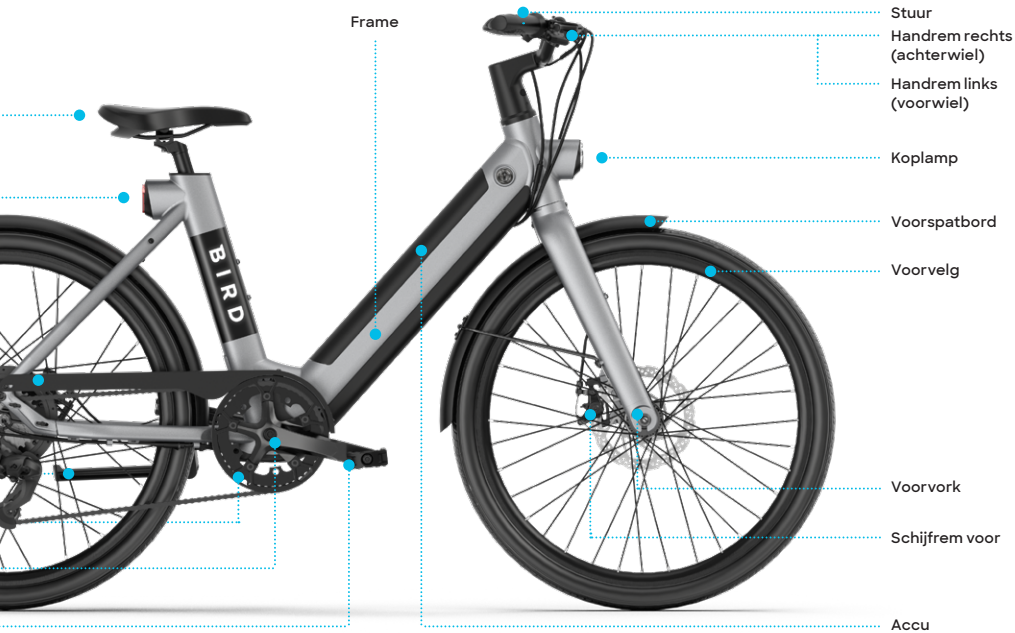

2 Monteer het stuur

Display van het stuur verwijderen

Gebruik de 2,5 mm inbussleutel om de schroef te verwijderen aan de achterkant van het display, dat in de stuurholte zal zitten, maar niet is gemonteerd.

2,5 mm inbussleutel

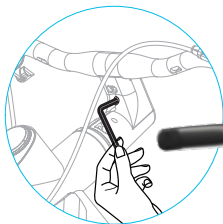

Monteer het stuur

Gebruik het uiteinde van 5 mm van het gereedschap om de zeskantbout te verwijderen uit de binnenkant van de zwarte schijfdop die op de beschermende kartonnen buis zit. De zwarte schijfdop en kartonnen hoes worden niet gebruikt tijdens de montage, dus leg deze samen met de doos en andere verpakking apart.

Na het verwijderen van de zeskantbout, zwarte schijfdop en beschermende kartonnen buis, installeer je het stuur bovenop de stuurbuis. Zodra het stuur is gemonteerd en correct is uitgelijnd met de band en het frame, steek de zeskantbout door het stuur en in de stuurbuis.

Gebruik het uiteinde van 5 mm van het gereedschap om de zeskantbout in het stuur vast te zetten zodat er geen speling is tussen de voorvork en het frame. Zorg er ten slotte voor dat het stuur, het frame en het voorwiel nog steeds uitgelijnd zijn en draai de twee stuurpenschroeven vast met het uiteinde van 5 mm van het gereedschap zodat het stuur blijft zitten.

Y-sleutel

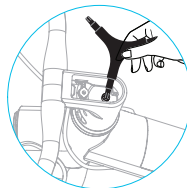

Doelkoppel
 $5 \pm 0.5 \text{ Nm}$



Doelkoppel
 $12 \pm 0.5 \text{ Nm}$



3 Monteer het voorwiel

Zorg ervoor dat je de plastic voorrotorbeschermer van de voorwielas verwijdert voordat je met deze stap begint.

Lijn de voorwielas uit zodat deze in de sleuven van de voorvork zit aan beide zijden. De kant met de remrotor moet zodanig worden uitgelijnd dat deze in de voorste schijfrem past.

Zodra de vorksleuven aan beide zijden van de as zitten, installeer ringen aan beide uiteinden en draai de dopmoeren vast aan de buitenkant met behulp van het uiteinde van 15 mm van de sleutel.

Na het monteren van het voorwiel, klap je de standaard uit voor betere stabiliteit en eenvoudigere montage tijdens de volgende stappen.

Doelkoppel
20-25N.M

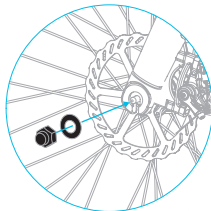

Dopmoer en ring



Sleutel



4 Bevestig het voorspatbord

Bevestig het voorspatbord aan de voorvork met behulp van de schroeven die al in de voorvorkpoten zitten. Gebruik het uiteinde van 4 mm van het gereedschap om de twee schroeven van de voorvorkpoten te verwijderen en draai vervolgens de schroeven vast door de gaten aan het einde van de spatbordbevestigingen.

Y-sleutel



Gebruik het 4 mm uiteinde van het gereedschap om de schroef te verwijderen boven op de achterkant van de voorvork en draai de schroef door de spatbordmontagebeugel bovenop het spatbord zodat het stevig vastzit aan de achterkant van de voorvork.

Vermijd bij het vastdraaien van het spatbord het gereedschap tegen het frame wrijft zodat er geen krassen op de lak komen. Draai de schroeven ook niet te vast om te voorkomen dat de verf bij de gaten wordt beschadigd.

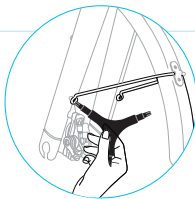

Doelkoppel
5-6N.M

Doelkoppel
5-6N.M

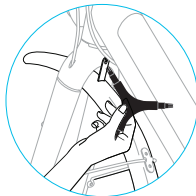

5 Verstel de stoel

Verwijder de dop die de zadelklemschroef bedekt, en die zich net onder de zitting bevindt.

Steek de zadelpen in de zadelbuis. Om de hoogte van het zadel, aan te passen, verplaats het naar waar het comfortabel aanvoelt en draai de zadelklemschroef vast met het uiteinde van 5 mm van het gereedschap. Zorg ervoor dat u de dop terugplaatst zodra de zadelpen is ingesteld en aangedraaid.

Waarschuwing: verleng de zadelpen niet verder dan de minimale insteeklijn die is aangegeven op de zadelpen.

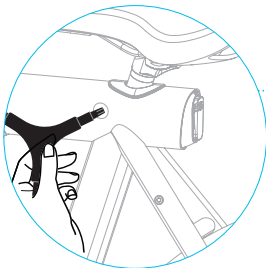

Doelkoppel
 $12 \pm 0.5 \text{ Nm}$

Y-sleutel



6 Bevestig de pedalen

Monteer de linker- en rechterpedalen door ze in de krukas te draaien.

Let op welk pedaal links en rechts wordt gemonteerd omdat het linkerpedaal in de omgekeerde richting moet worden geschroefd, dus het moet tegen de klok in worden vastgedraaid. Je kunt de twee pedalen uit elkaar houden door te zoeken naar de "R" op het rechterpedaal en de "L" op het linkerpedaal.

Nadat de pedalen met de hand zijn vastgeschroefd, gebruikt je het uiteinde van 15 mm van de sleutel om de pedalen goed vast te draaien.

Doelkoppel
30-35N.M

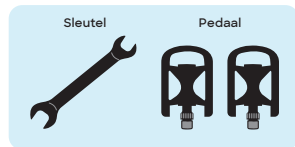
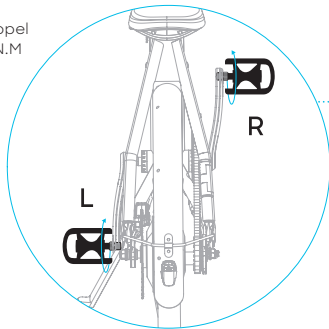

7 Installeer de display

Voor de laatste stap voordat je je BirdBike inschakelt, installeer het display terug in het stuur zodat het Bird-logo onderaan staat. Zorg ervoor dat je bij het opnieuw installeren de kabel binnenin het stuur niet knelt. Gebruik nadat het display is geïnstalleerd de 2,5 mm Allen-sleutel om de schroef onder het display te vervangen en aan te draaien tot een maximumkoppel van 1,5 N.m (stop wanneer je lichte weerstand voelt). Zorg ervoor dat de randen van het display gelijk liggen met het stuur voordat je de schroef vastdraait. Als het display niet gelijk ligt, verwijder het dan en zorg ervoor dat de kabels niet onder het display worden gekneld.

Sluit het ene uiteinde van de voedingskabel aan die uit de onderkant van de display loopt naar het andere uiteinde van de voedingskabel dat uit de onderkant van het frame komt. Op dit punt kun je je Bird Bike aanzetten, maar lees eerst de rest van deze handleiding voordat je gaat rijden.

2,5 mm inbussleutel

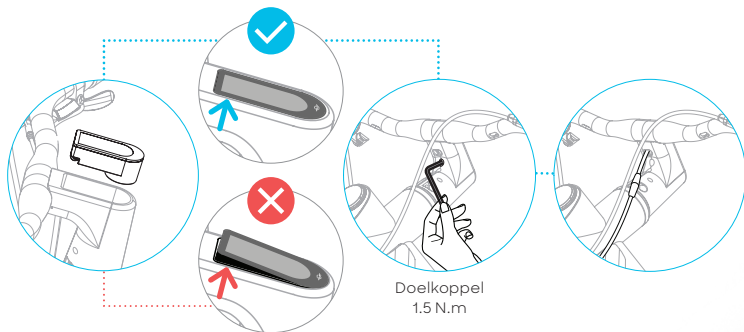

V-FRAME



Instructies voor het koppelen van apps

1. Download of update de Bird-app.



2. Zorg ervoor dat Bluetooth op je telefoon is ingeschakeld.

Als dat niet het geval is, zet je Bluetooth aan.

3. Open de Bird-app om in te loggen. Als dit de eerste keer is dat je de Bird-app gebruikt, maak dan een account aan.

4. Druk op de aan/uit-knop op de linkerkant van het stuur om je Bird Bike aan te zetten. Hierdoor kan je Bird Bike worden ontdekt door de Bird-app.

5. Zoek de QR-code voor je Bird Bike in de gereedschapsset of op de voorkant van de gebruikershandleiding. Kun je je code niet vinden? Neem contact op met je verkoper.

6. Open de Bird-app en scan de QR-code om te koppelen met je Bird Bike.

7. Na het scannen zal een bericht 'Voertuig koppelen geslaagd' pop-up. Je kunt nu de details van je Vogelfiets bekijken en de beschikbare functies gebruiken.

8. Na het sluiten van de Bird-app, ga je naar het My Bird Bike-scherm door 'Private Birds' te selecteren in het hoofdmenu.



De accu opladen

Overzicht oplader en accu

Oplader	2A
Batterij	9.6Ah
Tijd tot volledig opgeladen	5 uur

1. Om de accu op te laden terwijl deze niet op de fiets zit

- Steek de stekker in het stopcontact en zorg ervoor dat het lampje op de voeding groen is. Dit betekent dat de voeding werkt.
- Steek de oplaadstekker in de accu en controleer of het lampje op de voeding rood wordt. Dit betekent dat de Bird bike-accu wordt opgeladen.
- Er verschijnt ook een pictogram op het dashboard dat de fiets oplaadt, samen met het oplaadpercentage (0-99).
- Wanneer het dashboard 99 weergeeft, is de Bird Bike volledig opgeladen. Het lampje op de voeding verandert ook van rood naar groen.
- Zodra de accu volledig is opgeladen, verwijdert u de oplaadstekker uit de accu. Druk op de aan/uit-knop aan de linkerkant van het stuur en u bent klaar om op pad te gaan.



2. Om de accu op te laden terwijl deze niet op de fiets zit

Verwijder de accu van de Bird Bike met behulp van de sleutels die zich in de gereedschapskist bevinden.

Nadat u de sleutel in het slot omdraait, zal de accu automatisch uit het frame springen. Verwijder de batterij accu voorzichtig en druk vervolgens op de knop, het acculampje gaat branden:

- Knipperend rood: accu is niet opgeladen
- Blijvend rood: accu is bijna leeg
- Blijvend groen: accu is gedeeltelijk opgeladen
- Blijvend blauw: accu is volledig opgeladen

3. Zodra de accu is opgeladen

Plaats de batterij terug in de Bird Bike door de pinnen aan de onderkant in overeenstemming te brengen met de onderkant van de ruimte in het frame. Indien correct geïnstalleerd, zal de accu klikken en automatisch op zijn plaats worden vergrendeld. Druk op de aan/uit-knop aan de linkerkant van het stuur en u bent klaar om op pad te gaan.



Specificaties oplader

Fabrikant	Dongguan Angdi Technology Co., Ltd.
Model	BC266420200
Invoer	90-264V AC
Uitvoer	42V DC, 2.0A
Laadtemperatuur	0-40°C (32-104°F)
Bedrijfstemperatuur	0-40°C (32-104°F)
Opslagtemperatuur	0-40°C (32-104°F)

- ⚠ WAARSCHUWING:** Installeer geen beschadigde accu
- ⚠ WAARSCHUWING:** Knoei niet met de accu en breng geen veranderingen aan
- ⚠ WAARSCHUWING:** "Repareer of verander het voertuigstelsel niet, behalve zoals aangegeven in deze handleiding"
- ⚠ WAARSCHUWING:** Gebruik alleen de gespecificeerde voeding en accu
- ⚠ WAARSCHUWING:** Niet opladen als het nat is
- ⚠ WAARSCHUWING:** Omgevingstemperatuur moet 32-104 ° F (0-40 ° C) zijn tijdens het opladen. De batterij laadt niet op buiten deze temperatuurgrenzen.

Stel de alarmfunctie in

Het alarm kan worden geactiveerd nadat je Bird App is gekoppeld en via Bluetooth verbonden met de Bird Bike.

1. Open het My Bird Bike-scherm via het gedeelte Private Birds in de Bird app.
2. Veeg de schuifregelaar onderaan de My Bird Bike naar rechts om het alarm te activeren.
3. Als de Bird Bike wordt verplaatst nadat het alarm is ingeschakeld, gaat het alarm af.
4. Om het alarm uit te schakelen, opent u het scherm My Bird Bike en veegt u de schuifregelaar onderaan naar links.
5. Na het uitschakelen van het alarm, zal het alarm niet afgaan als de Bird Bike wordt verplaatst.

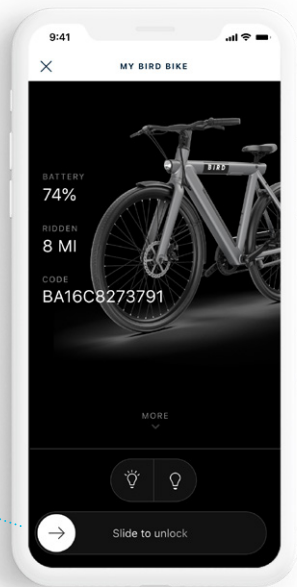
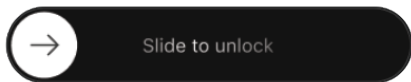

Wielreflectoren installeren

Om een reflector op zowel de voor- als achterwielen te installeren, plaats je de reflector plat tegen de buitenkant van een van de spaken.

Draai de plastic schroef aan vanaf de binnenkant van de spaken totdat de reflector tegen de spaak bevestigd is.



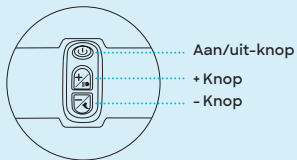

Aan/uit-knop

+ Knop

- Knop

Snelheidsweergave

Loopmodus

Koplamp

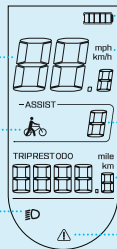

Weergave accucapaciteit

Schakelen tussen
mph en km/h

Assistentieniveau

Kilometerstand

Foutmelding



Bedieningsopties



IN-/UITSCHAKELEN

Na lang op de  **aan/uit-knop** te hebben gedrukt, zal de BirdBike worden ingeschakeld. Terwijl de stroom is ingeschakeld, houd je nogmaals de aan/uit-knop ingedrukt om de stroom uit te schakelen.

De stroom wordt automatisch uitgeschakeld na 5 minuten al: de fiets niet wordt gebruikt.



DISPLAY-INTERFACE

Nadat de BirdBike is aangezet, staat het display standaard op realtime snelheid en totale afgelegde afstand (mijlen of kilometers). Met een korte druk op de  **aan/uit-knop** kun je schakelen tussen de totale afstand (mijl/km) en enkele reisafstand (mijlen/km).







LOOPMODUS

Houd de  -knop langer dan 2 seconden ingedrukt om je BirdBike in loopmodus te zetten. In de Loopmodus toont het display het duwsymbool en krijg je krachtondersteuning terwijl je de BirdBike duwt in moeilijkere situaties, zoals bergopwaarts. Wanneer je de knop loslaat, schakelt de Loopmodus automatisch uit.

De bekrachtigde loopmodusfunctie mag alleen worden gebruikt tijdens het duwen van het elektrische voertuig en nooit tijdens het rijden.



ZET DE KOPLAMPEN AAN/UIT

De koplamp gaat automatisch branden wanneer de Bird Bike wordt aangezet. Wanneer de koplamp is ingeschakeld, wordt de helderheid van het scherm ook automatisch gedimd. Zorg ervoor dat de koplamp brandt voordat je in het donker rijdt of wanneer het natuurlijk licht onvoldoende is (zoals bij slecht weer), of waar de lokale wetgeving dit vereist. Houd de toets   +/- 2 seconden ingedrukt om de koplamp uit te zetten. Om de koplamp weer aan te zetten, houdt u de   +/- nogmaals 2 seconden ingedrukt.



ASSISTENTIE NIVEAU

Druk kort op de   +/- -knoppen om het assistentieniveau van de Bird Bike en het uitgangsvermogen van de motor te wijzigen. Niveau 0 is geen assistentie, en niveau 5 biedt de hoogste hoeveelheid assistentie. Het standaardniveau wanneer de Bird Bike voor het eerst wordt ingeschakeld is niveau 5, en elke volgende keren zal het standaard het laatste ondersteuningsniveau zijn dat gebruikt werd.

Assistentieniveau	Modus
0 - Geen assistentie	Eco
1 - 40% maximaal vermogen	
2 - 52% maximaal vermogen	Standaard
3 - 64% maximaal vermogen	
4 - 81% maximaal vermogen	Sport
5 - 100% maximaal vermogen	



ACCUNIVEAU

Wanneer de accu vol is, zal het accupictogram met vijf segmenten volledig verlicht zijn en het aantal balken zal afnemen naarmate het accuniveau daalt. Wanneer de accu bijna leeg is en moet worden opladen, zal het accupictogram knipperen.



WEERGAVE VAN FOUTCODE

Zie de tabel hieronder voor probleemoplossingsinstructies voor veelvoorkomende foutcodes. Neem contact op met BirdBike-ondersteuning of uw BirdBike-dealer als uw foutcode niet wordt weergegeven.

Foutcode	Oorzaak	Oplossing
0x13 or 0x32	Volledige batterijlading waarschuwing	De normale functie van de e-bike zal niet worden onderbroken. Ontlaad de batterij door met de e-bike te rijden om de fout te wissen. Als fout 0x13 nog steeds verschijnt na de ontlading van de batterij tot minder dan 100%, neem dan contact op met de klantenservice of uw BirdBike-verkoper.
0x14 or 0x31	Lage batterijlading waarschuwing	De normale functie van de e-bike zal niet worden onderbroken. Laad de batterij op om het probleem op te lossen.
0x15	Hoge voertuigtemperatuur waarschuwing	Plaats het voertuig in een koele omgeving. Wacht tot de voertuigtemperatuur minder is dan 45 graden Celsius. Fout 0x15 wordt gewist. <ul style="list-style-type: none">• Hoger dan 45 graden Celsius: fout 0x15 wordt geactiveerd, maar de e-bike en de batterij werken normaal.• Hoger dan 50 graden Celsius: fout 0x15 wordt geactiveerd, de elektrische ondersteuning werkt, maar de batterij kan niet worden opgeladen.• Hoger dan 65 graden Celsius: fout 0x15 wordt geactiveerd, de elektrische ondersteuning werkt niet en de batterij kan niet worden opgeladen.

Foutcode	Oorzaak	Oplossing
0x16	Lage voertuigtemperatuur waarschuwing	<p>Plaats het voertuig in een gematigde omgeving. Wacht tot de voertuigtemperatuur hoger is dan 5 graden Celsius. Fout 0x16 wordt gewist.</p> <ul style="list-style-type: none">· Minder dan 5 graden Celsius: fout 0x16 wordt geactiveerd, maar de e-bike en de batterij werken normaal.· Minder dan 0 graden Celsius: fout 0x16 wordt geactiveerd, de elektrische ondersteuning werkt, maar de batterij kan niet worden opgeladen.· Minder dan -20 graden Celsius: fout 0x16 wordt geactiveerd, de elektrische ondersteuning werkt niet en de batterij kan niet worden opgeladen.



INSTELLINGENMODUS

Om naar de instellingenmodus te gaan, zet je eerst de BirdBike aan en vervolgens houd je de toetsen +/- **tegelijktijd** ingedrukt. In de Instellingenmodus kunt u van mph naar km/h wisselen, stel een snelheidslimiet instellen, wiel diameter instellen en de helderheid van de display aanpassen.

In de Instellingenmodus kun je omhoog en omlaag gaan met de **knoppen omhoog (+)** en **omlaag (-)**. Druk kort op de **aan/uit-knop** om het item dat je wilt wijzigen aan te passen, druk vervolgens kort op de aan / uit-knop na het maken van je selectie om op te slaan.

Om de Instellingenmodus te verlaten, houd je de **- toets gedurende 2 seconden** ingedrukt. Als er in de Instellingenmodus gedurende 30 seconden geen bewerking wordt uitgevoerd, gaat het display terug naar normal.



■ MPH EN KM/U (P1)

Wanneer P1 wordt weergegeven in de snelheidspositie terwijl in in de Instellingenmodus, druk op de +/- **knoppen** om het display te wisselen tussen mph of km/u. Na het selecteren, druk je kort de **aan/uit-knop** in om op te slaan.

■ SNELHEIDSLIMIET (P2)

Wanneer P2 wordt weergegeven in de snelheidspositie terwijl in je in de Instellingenmodus bent en de snelheidslimietwaarde wordt weergegeven in de trippositie, dan kun je de snelheidslimiet aanpassen met de +/- **knoppen**. Het minimum is 7 mph (12 km/u) en het maximum is 20 mph (32 km/u). Na het selecteren, druk kort op de **aan/uit-knop** om op te slaan.

■ WIELDIAMETER (P3)

Wanneer P3 wordt weergegeven in de snelheidspositie terwijl je in de Instellingenmodus bent, wordt de wieldiameter-instelling weergegeven in inches en deze kan worden aangepast met de   +/- knoppen. Zorg ervoor dat je de juiste maten weet omdat het selecteren van de verkeerde maat kan leiden tot onverwachte snelheden. Druk na het selecteren op de  **aan/uit-knop** om op te slaan.



■ DISPLAYHELDERHEID (P4)

Wanneer P4 wordt weergegeven in de snelheidspositie terwijl je in de Instellingenmodus bent, worden de helderheidsinstellingen van de display van 1 tot 5 weergegeven volgens de huidige instelling. 1 is de laagste helderheidsinstelling en 5 is de hoogste (standaardinstelling is 5).





Nadat de instelling is voltooid, druk je kort op de  **aan/uit-knop** om op te slaan.

■ AUTOMATISCHE UITSCHAKELTIMER (P5)

Wanneer P5 wordt weergegeven op de snelheidspositie terwijl je in de Instellingenmodus bent, kies 0-9 met behulp van de   +/- knoppen, die de automatische uitschakeltijd in minuten vertegenwoordigen. De standaardinstelling om automatisch uit te schakelen na 5 minuten en het instellen van de timer op 0 betekent dat automatisch uitschakelen wordt uitgeschakeld. Na het selecteren, druk kort op de  **aan/uit-knop** om op te slaan.

■ RESET TRIP METER (P6)

When P6 is displayed at the speed position while in Settings Mode, press the   +/- **buttons** to select either Y or N. After selecting Y, short press the  **power button** to reset the trip meter to 0. After resetting the trip meter, short press the power button to save the parameters.

SERVICEHERINNERING:

Nadat de Bird Bike 300 mijl (500 km) heeft gereden, zal er een herinnering voor **SEUE** **service-inspectie worden** weergegeven op de display bij de volgende keer dat deze wordt ingeschakeld. Als de herinnering niet is gemarkeerd als voltooid, dan wordt het elke keer weergegeven wanneer het voertuig wordt ingeschakeld. **BELANGRIJK: Onderhoud de Bird Bike bij de dealer waar je hem hebt gekocht voor elke 300 mijl (500 km) om de duurzaamheid te verlengen en je veilig op de weg te houden.** De herinnering kan worden gewist door een korte druk op de  **aan/uit-knop.**

Om de serviceherinnering volledig te verwijderen tot de volgende 300 mijl (500 km), moet de rijder verbinding maken met de Bird Bike via de Bird App en de service-inspectie als compleet markeren. Eenmaal gemarkeerd als voltooid in de Bird App, zal de serviceherinnering dan niet meer standaard worden weergegeven elke keer dat de BirdBike wordt ingeschakeld.

Bediening en veiligheidsinstructies

- Aanbevolen leeftijd: 16 jaar en ouder.
- Het wordt aanbevolen om altijd een helm te dragen tijdens het rijden.
- De rechter remhendel grijpt de achterrem aan en de linker remhendel grijpt de voorrem aan.
- Overschrijd niet de maximale belasting van 120 kg en niet meer dan één rijder tegelijk.
- De maximale belasting van 265 lbs (120 kg) omvat de berijder, evenals elke andere belasting die wordt toegevoegd aan de voor- of achterdragere.
- De Bird Bike is geschikt om op een fietskar te passen, mits de richtlijnen van de aanhangfabrikant zoals bevestigingswijze, belading en snelheid strikt worden nageleefd.
- Als het schakelen niet soepel aanvoelt, was dan de derailleur en smeer alle bewegende delen. Voor de beste prestaties raden wij u aan om uitsluitend originele smeerolie en onderhoudsproducten van Shimano te gebruiken. Als het schakelen niet kan worden afgesteld, controleer dan of de uiteinden van de achtersvork zijn uitgelijnd. Controleer ook of de kabel gesmeerd is en of de buitenkabel niet te lang of te kort is.
- *Voer vóór elk gebruik een basisveiligheidsinspectie van de BirdBike uit, waaronder:
 - (i) of de wielen goed zijn en de staat van de banden;
 - (ii) veilige bediening van alle remmen en lichten;
 - (iii) goede staat van het frame;
 - (iv) voldoende batterijvermogen; en
 - (v) enig teken van schade, ongebruikelijke of overmatige slijtage, of andere open en duidelijke mechanische problemen/onderhoudsbehoeften.
- Onderdelen moeten worden onderhouden en gerepareerd in overeenstemming met de specificaties van de fabrikant en met gebruik van alleen door de fabrikant geautoriseerde vervangende onderdelen, waarbij de installatie wordt uitgevoerd door dealers of andere vakmensen.
- Zoek bij het afstellen en vervangen van remmen professionele hulp van een dealer of een andere vakman.
- Breng geen veranderingen aan op de fiets, omdat hierdoor je garantie vervalt en mogelijke veiligheidsproblemen ontstaan. Lees en begrijp alle veiligheidswaarschuwingen op het productetiket.
- Risico op letsel of overlijden door verlies van controle, botsingen en vallen. Helmen en andere beschermingsmiddelen worden sterk aanbevolen en kunnen wettelijk verplicht zijn.
- Houd je aan de plaatselijke wet- en regelgeving wanneer je met dit product rijdt. Rijd niet op plaatsen waar dit verboden is.
- Zorg ervoor dat het beoogde rijgebied veilig is. Rijd niet in de sneeuw, in de regen of op wegen die om welke reden dan ook nat, modderig, ijzig of glad zijn. Rijd niet over obstakels. Vermijd scherpe stoten, afvoerroosters en plotselinge oppervlakteveranderingen.

LEES VOORDAT JE GAAT RIJDEN:

- Bij nat weer zijn er langere remafstanden.
- Vermijd straten en oppervlakken met water, zand, grind, modder, bladeren en ander vuil.
- De fiets mag niet worden gebruikt voor racen, stuntrijden of andere manoeuvres.
- Vermijd contact met de bewegende delen.
- Zorg ervoor dat handen, voeten, haar, kleding en andere lichaamsdelen uit de buurt blijven van bewegende delen zoals de motor of het voorwiel.
- Houd tijdens het rijden ALTIJD beide handen aan het stuur.
- Je mag niet op de BirdBike rijden:
 - als je onder invloed bent van alcohol of drugs,
 - als je een hartaandoening hebt, zwanger bent, hoofd- of nekaandoeningen hebt die je vermogen om veilig te rijden beperken,
 - als je een mentale of fysieke aandoening heeft die je vatbaar kan maken voor letsel of die je fysieke behendigheid of mentale vermogens kan aantasten om alle veiligheidsinstructies te herkennen, te begrijpen en uit te voeren en om de gevaren die inherent zijn aan de BirdBike op zich te kunnen nemen.
- Rijd NIET met een voertuig of probeer het niet op te laden als het in water is ondergedompeld of als het risico bestaat dat er water in het batterijcompartiment is binnengedrongen, zelfs niet als het voertuig niet meer nat is. Neem contact op met Bird voor verdere instructies.
- Om elektrische schokken tijdens het reinigen te voorkomen, haal je de stekker van de oplader uit het stopcontact en veeg je het voertuig af met een droge doek. Gebruik alleen de oplaadkabel die door de fabrikant is meegeleverd.
- Alleen opslaan in droge ruimtes. Bewaar de fiets nooit in natte omstandigheden.
- Langdurige blootstelling aan UV-stralen, regen en de elementen kan de behuizingsmaterialen beschadigen. Binnen opslaan wanneer niet in gebruik.
- WAARSCHUWING: Zoals alle mechanische onderdelen is de fiets onderhevig aan slijtage en hoge spanningen. Verschillende materialen en componenten kunnen op verschillende manieren reageren op slijtage of spanningsmoeheid. Als de ontwerplevensduur van een onderdeel is overschreden, kan het plotseling defect raken, met mogelijk letsel bij de berijder tot gevolg. Elke vorm van barsten, krassen of verandering van kleur in sterk belaste gebieden geeft aan dat de levensduur van het onderdeel is bereikt en dat het moet worden vervangen.
- Bij het vervoer van een minderjarige passagier moeten gecertificeerde en goedgekeurde kinderzitjes worden gebruikt.
- Kinderen mogen niet op de achterkant van de fiets rijden zonder een geschikt gecertificeerd en gemonteerd kinderzitje.

- Het gewicht van het EPAC + Bestuurder + Kinderveiligheidszitje + Kind mag de maximale belasting van 265 lbs (120 kg) niet overschrijden.
- Het kind mag het door de fabrikant aanbevolen maximumgewicht voor het kinderzitje niet overschrijden.
- Vooraan gemonteerde kinderzitjes moeten op de stuurpen worden gemonteerd, niet op het stuur zelf. Achterop gemonteerde kinderzitjes mogen alleen worden bevestigd aan de staande achtervork schroefgaten.
- Het gebruik van gecertificeerde en goedgekeurde bagagerekken is vereist bij het vervoeren van bagage.
- Het gewicht van de EPAC + rijder + Bagagedrager + Bagage mag de maximale belasting van 265 lbs (120 kg) niet overschrijden.
- Bagagedragers achter mogen alleen worden gemonteerd op de staande achtervork schroefgaten. De belasting van de bagagedrager achter mag niet groter zijn dan een laadvermogen van 55 lbs (25 kgs).
- Bagagedragers vooraan mogen alleen op de schroefgaten van de voorvork worden gemonteerd. Bagagedrager vooraan mag een laadvermogen van 22lbs (10 kg) niet overschrijden.

Voorzorgsmaatregelen voor het wassen van de BirdBike:

- Bij het wassen van de BirdBike, giet geen water direct op de motor en de voor- en achterassen om te voorkomen; om dat dit prestaties en levensduur van het product beïnvloedt. Gebruik bij het wassen van de BirdBike geen sterke stoom of waterstraal onder hoge druk.
- Na het wassen van het voertuig of het rijden door water, let erop of de remmen nog goed werken. Het remvermogen kan slechter worden in deze situatie.

Bewaarinstructies:

- **WAARSCHUWING:** verwijder de accu uit de BirdBike als deze gedurende langere tijd niet wordt gebruikt en bewaar hem in een droge, geventileerde ruimte.
- **WAARSCHUWING:** Laad de accu minstens elke 3 maanden. De accu kan schade oplopen als deze langer dan 3 maanden niet wordt opgeladen.
- **WAARSCHUWING:** Laat de oplader niet aangesloten op de batterij nadat deze gedurende langere tijd is opgeladen omdat dit permanente schade aan de accu tot gevolg kan hebben.

Onderhoud en algemene probleemoplossing

Inspectie van stuur en voor- en achterwiel

- Beweeg de BirdBike omhoog, omlaag, voor, achter, links en rechts om te controleren of het stuur en de asmoeren van de voor- en achterwielen goed zijn vastgedraaid, of het stuur goed is vastgedraaid, en of er sprake is van abnormale frictie of schade tussen onderdelen.
- Duw het voertuig heen en weer om te controleren of de voor- en achterwielen soepel draaien en zonder enig abnormaal geluid of wrijving.
- Controleer het hele voertuig zorgvuldig voordat je gaat rijden en als vind je problemen, neem dan contact op met een professional voor reparatie of neem contact op met de ondersteuning van Bird voor hulp.

Inspectie van stroomcircuit en verlichtingscircuit

- Schakel de stroom in, bedien de verlichtingsschakelaar, controleer of de koplampen en achterlichten branden en of ze op een normaal niveau branden.
- Controleer op eventuele schade aan het verlichtingssysteem.
- Controleer of de stroomkabels op de BirdBike zijn aangesloten en ook veilig werken zoals bedoeld en of alle connectoren goed werken.

Inspectie van voor- en achterremmen

- Afstelling van de remhendel: knijp de voor- en achterremhendels en controleer of de remmen werken wanneer de afstand tussen de remhendel en de stuur 13 mm is.
- Afstellmethode van de voor- en achterremmen:
- De afstand tussen de rem en de remhendel is gespecificeerd tussen 10-20 mm.
- Wanneer de rem stevig vastgegrepen is, zal het remblok en de remschijf gelijkmatig contact moeten maken.
- De remblokken en remschijven moeten tegelijkertijd worden vervangen (de afstelling van de achterwielrem is hetzelfde als die van de voorwielrem).

Status accu-installatie

- Controleer of de accu in een vaste staat is, aangesloten, en naar behoren werkt.

Onderhoud accupakket

- Bewaar of laad de accu niet op bij temperaturen die buiten de vermelde limieten vallen (zie specificaties). Prik geen gaten in de accu. Raadpleeg je lokale wet- en regelgeving met betrekking tot het recyclen en/of afvoeren van accu's.
- Een goed onderhouden accu kan nog steeds goed presteren ook na vele kilometers rijden. Laad de accu op na elke rit om te voorkomen dat de accu volledig

leegloopt. Het accubereik en de prestaties ervan zijn het beste bij kamertemperatuur (70°F [22°C]).

- Waarschuwing: Probeer de accu niet uit elkaar te halen. Risico op brand. Er zijn geen onderdelen die door de gebruiker kunnen worden vervangen of onderhouden.
- Waarschuwing: rijd niet bij een omgevingstemperatuur buiten de bedrijfstemperatuur (zie specificaties), omdat lage/hoge temperatuur het maximum vermogen/koppel zal beperken. Dit kan tot persoonlijk letsel of materiële schade leiden door uitglijden of vallen.

Zadelerstelling

- Ga op het zadel zitten om de juiste hoogte van het fietszadel vast te stellen en zorg ervoor dat de tenen van beide voeten net de grond raken, zonder u in te hoeven spannen.
- La hauteur minimale de la selle est de 89 cm pour le cadre A et de 82,6 cm pour le cadre V. Vous pouvez utiliser un mètre ruban pour mesurer la distance entre le sol et le sommet de la selle dans sa position la plus basse.

Beschadiging of vervuiling van reflectoren

- Controleer of de reflectoren vuil of beschadigd zijn. Als dit het geval is, maak ze dan schoon of vervang ze.

De vaste toestand van de as

- Bevestig dat de voor- en achterassen van de wielen niet trillen of los zitten.

Oppompen, slijtage en beschadiging van banden en velgen

- Controleer of de bandenspanning geschikt is. Onjuiste inflatie kan lekke banden en losraken van de verschillende onderdelen van de BirdBike veroorzaken. Bepaal daarnaast of er sprake is van een hoge mate van slijtage of andere voorwerpen of spijkers in een van de banden. Zo ja, ga niet rijden voordat je het probleem oplost of de band(en) repareert.
- Zorg ervoor dat de velgen schoon en onbeschadigd zijn bij de bandhiel en, als u velgremmen hebt, langs het remoppervlak. Rijden met wiel dat aan het einde van zijn bruikbare levensduur kan resulteren in het uitvallen van het wiel, waardoor u de controle kunt verliezen en kunt vallen.

Aanpassing van pedalen en andere bewegende delen

- De pedalen moeten soepel draaien. Als een van beide los zit, draai het vast.

Oplaad- en ontladpoort

- Zorg ervoor dat de oplaad- en ontladpoorten niet beschadigd zijn.
- Zorg er ook voor dat er geen vreemde voorwerpen in de poorten zitten, dat de poorten niet vervormd zijn, en dat de poortkappen niet zijn beschadigd.

Belangrijkste onderdelen

Freins :

Plaquettes / étriers de frein :

- Tektro MD-M300-F
- Tektro MD-M300-R

Leviers de frein:

- Tektro EL355F-RT
- Tektro EL350R-RS

Pneus :

- Cadre A : Kenda K-1216 700x45c 80 PSI maximaal
- Cadre V : Kenda K-1216 26x1.75 60 PSI maximaal

Moteur:

- Bafang H400B

Vermogen en frequentie uitzendingen

Maximaal uitgezonden radiofrequentievermogen (dBm)	Frequentieband (MHz)
4.96	2400 to 2483.5

Bird Bike Distributeurs Garantie

Raadpleeg de garantie van je leverancier voor informatie over de dekking van eventuele defecten of problemen die buiten normale slijtage vallen en binnen de garantieperiode vallen. Als je enige vorm van ondersteuning of garantie informatie voor je Bird Bike nodig hebt, neem dan contact op met de dealer of winkelier waar je het product hebt gekocht.

EU-Conformiteitsverklaring

Bird Rides Europe BV
Rokin 92, 1012 KZ
Amsterdam, Nederland

Producttype: Elektrische fiets met stroomondersteuning
Commerciële naam: Bird Bike
Modelnaam: V-frame
Modelnr./Aanduiding: VA00066/VA00071/VA00119 (Grijs), VA00067/VA00072/VA00120 (Wit)

Ondergetekende verklaart dat de hierin beschreven producten in overeenstemming zijn met de volgende EU-harmonisatiewetgeving:

Machinerichtlijn 2006/42/EG
EMC-richtlijn 2014/30/EU
Richtlijn radioapparatuur 2014/53/EU

En dat de apparatuur in overeenstemming is met de volgende geharmoniseerde normen:

1. EN 15194:2017
2. EN 12100:2010
3. EN ISO 13849-1:2015
4. EN IEC 61000-6-1:2019
5. EN 61000-6-3:2007+A1:2011
6. EN 301 489-1 v2.2.3
7. EN 301 489-17 v3.2.4
8. EN 300 328 v2.2.2
9. EN 62479:2010

