

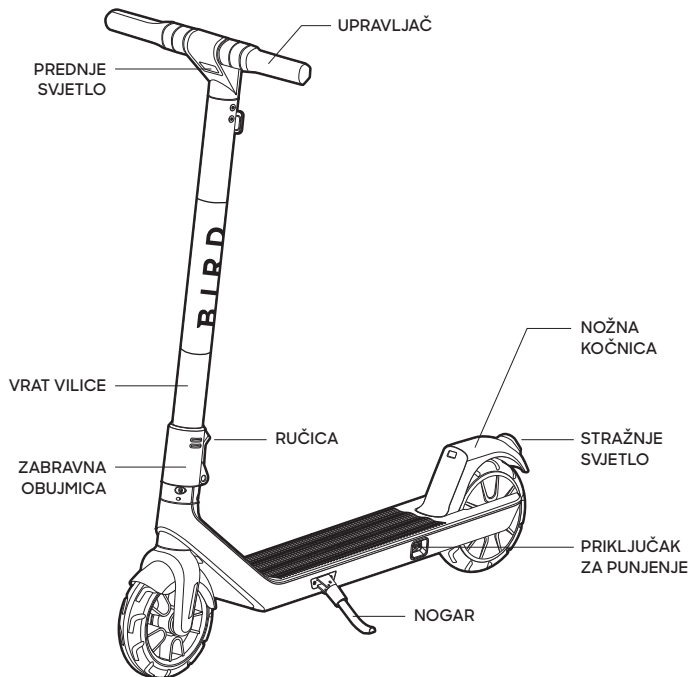

Krenite.

BirdAir

BirdAir



Pribor za sastavljanje

ROMOBIL BIRD AIR (SKLOPIVI)

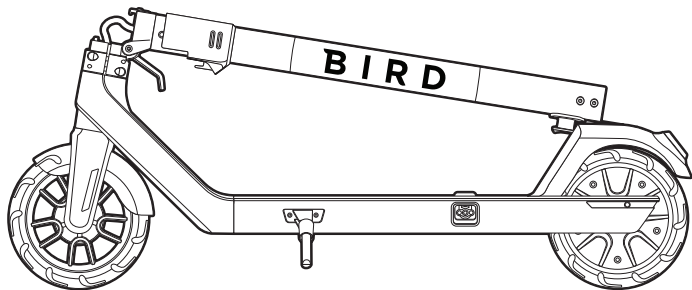

SASTAVLJANJE UPRAVLJAČA

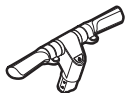

x1

VIJCI



x4

IMBUS KLJUČ



x1

PUNJAČ I UTIKAČ



x1

Sastavljanje

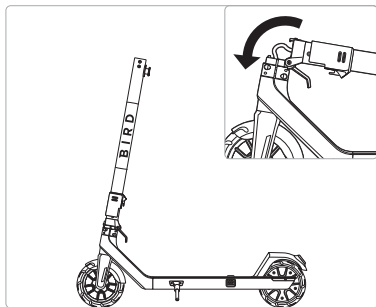

1 PODIGNITE VRAT VILICE

Podignite okomitu cijev (vrat vilice) s gornje strane i pomaknite je u uspravan položaj.

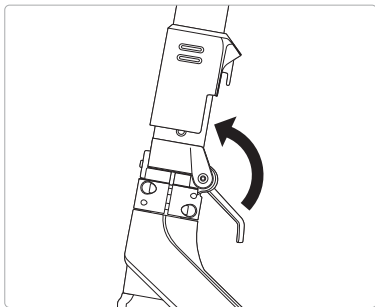

2 ZAKRENITE VRAT VILICE TAKO DA SJEDNE NA SVOJE MJESTO.

Zakrenite ručicu u podnožju vrata vilice prema gore držeći vrat vilice u mjestu. Ručica se mora do kraja zabravit u uspravnom položaju.

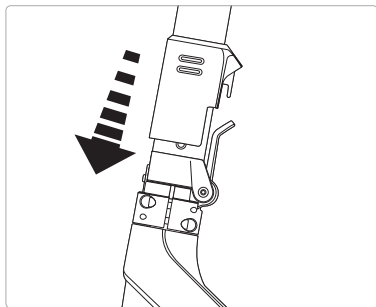

**3 KLIZNO POMAKNITE ZABRAVNU OBUJMICU
PREMA DOLJE**

Klizno pomičite zabravnu obujmicu prema dolje sve dok ne klikne na svom mjestu zajedno s ručicom.

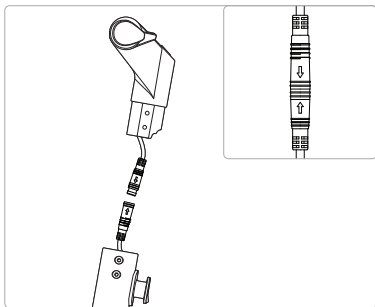

4 POVEŽITE SKLOP UPRAVLJAČA

Uzmite sklop upravljača i priključite njegovu priključnicu (zelenu) u priključnicu romobila Bird Air na gornjem dijelu vrata vilice.

Poravnajte priključnice ravnanjući se prema strelicama. Kad se strelice poravnaju, pritisnite priključnice kako bi se povezale.

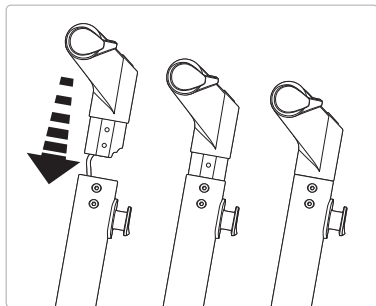

5 KLIZNO UMETNITE UPRAVLJAČ NA NJEGOVO MJESTO

Klizno umetnite sklop upravljača prema dolje u vrat vilice sa žicama unutra. Srednji dio upravljača trebao bi se nagnuti prema stražnjem dijelu vozila.

Gurnite šipku upravljača prema dolje tako da dobro sjedne u vrat vilice.

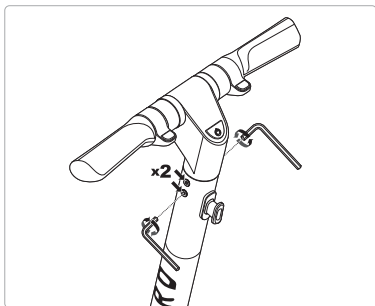

6 POSTAVITE VIJKE (4)

Podignite vijke (4) i imbus ključ. Zatim potražite navojne rupe (4) na gornjem dijelu vrata vilice, pored sklopa upravljača.

Dvije su rupe, po jedna sa svake strane vrata vilice.

Imbus ključem postavite vijke (4). Čvrsto zategnite vijke, a nakon toga za još dodatnu ¼ okretaja.

Punjenje

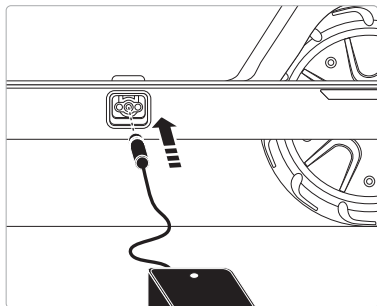

1 PRIKLJUČITE STRUJNI ADAPTER

Nakon što sastavite svoj Bird Air, vrijeme je za punjenje. Upotrijebite priloženo napajanje i priključite ga na priključak za punjenje.

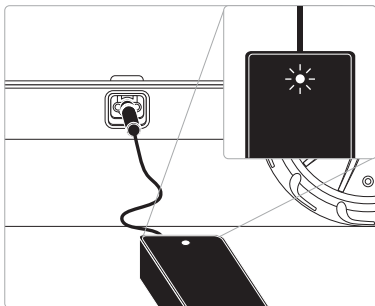

2 ZAVRŠETAK PUNJENJA

Kad punjenje završi, uključuje se zeleno svjetlo napajanja kao znak da je punjenje završeno. Iskopčajte napajanje iz priključka za punjenje prije vožnje.

⚠ UPOZORENJE: Ne pokušavajte puniti romobil ako su priključak za punjenje ili strujni adapter mokri.

⚠ UPOZORENJE: Upotrebljavajte isključivo punjač koji je odredio proizvođač.
PROIZVOĐAČ: DONGGUAN ANGDI TECHNOLOGY CO LTD, MODEL: BC266420200

⚠ UPOZORENJE: Temperatura okoline prilikom punjenja mora biti 32 – 104 °F (0 – 40 °C)*. Baterija se neće puniti pri temperaturama izvan tih graničnih vrijednosti.

⚠ UPOZORENJE: Opasnost od požara: ne pokušavajte rastavljati punjač. Nema dijelova koje korisnik može sam popraviti.

Vožnja

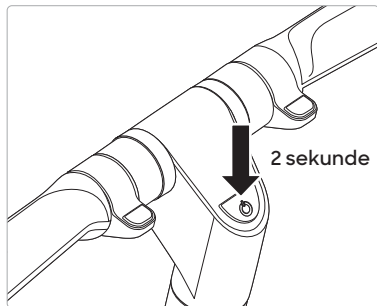

1 UKLJUČIVANJE

Za uključivanje ili isključivanje romobila Bird Air držite pritisnutu tipku za uključivanje/isključivanje na zaslonskoj ploči (središnjoj konzoli sklopa upravljača) najmanje 2 sekunde.

Vozilo prilikom uključivanja ili isključivanja emitira zvučni signal „bip“. Osim toga, aktivira se zaslonska ploča.

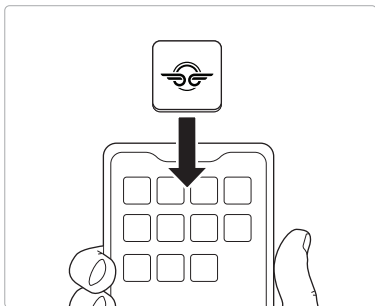

2 PREUZIMATE APLIKACIJU BIRD

Preuzmite i instalirajte aplikaciju Bird na svoj pametni telefon kako biste mogli bežično pristupiti kontrolama zaslonske ploče. Za uparivanje vozila slijedite upute iz aplikacije.

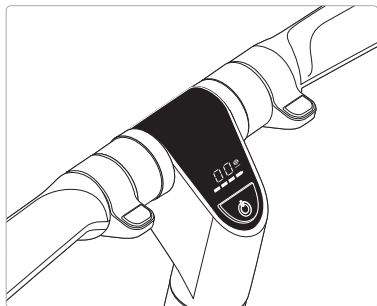

3 POGLEDAJTE ZASLONSKU PLOČU

Bird Air zaslonsku ploču rabi za prikaz brzine (u miljama ili kilometrima na sat) te razine napunjenosti baterije. To možete promijeniti ako triput dodirnete tipku za uključivanje/isključivanje.

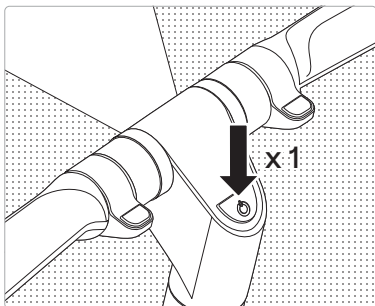

4 UKLJUČIVANJE PREDNJEG SVJETLA

Za uključivanje i isključivanje prednjeg svjetla jednom pritisnite tipku za uključivanje/isključivanje.

Na zaslonskoj ploči prikazat će se način brzine u kojem se Bird Air nalazi.

Dostupna su 3 različita načina brzine:

„TAKEOFF”

Najveća dopuštena brzina iznosi 15 km/h / 9 mph

„GLIDE”

Najveća dopuštena brzina iznosi 20 km/h / 12,5 mph, označeno žutim krugom. 

„FLY”

Najveća dopuštena brzina iznosi 25 km/h / 15,5 mph, označeno crvenim krugom. 

Za prebacivanje između tih triju načina dvaput dodirnete tipku za uključivanje/isključivanje. Ako dvaput dodirnete tipku redoslijed promjene načina brzine uvijek će biti „Takeoff”, „Glide” pa „Fly”.



5 KRETANJE

Prije vožnje obavezno sklopite nogar. Pokrenite Bird Air odgurivanjem držeći jednu nogu na vozilu, a drugu na tlu. Odgurnite se najmanje dvaput prije nego što obje noge postavite na vozilo za vožnju.

Pritisnite gas desno na upravljaču prema dolje kako biste povećali brzinu romobila.

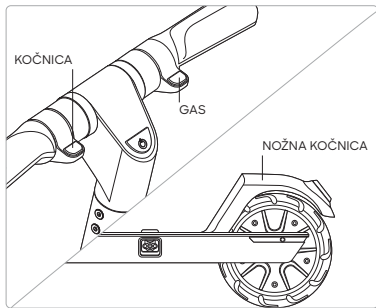

6 ZAUSTAVLJANJE

Za usporavanje ili ubrzavanje vozila upotrijebite nožnu kočnicu na stražnjem kotaču. Osim toga, kao kočnicu za vozilo može se upotrijebiti lijeva šipka upravljača.

Sklapanje

Bird Air se može sklopiti za veću praktičnost.

 Prije nego što ga krenete sklapati, provjerite je li Bird Air isključen.

1 KLIZNO POMAKNITE ZABRAVNU OBUJMICU PREMA GORE

Uхватite završnu obujmicu i klizno je pomaknite prema gore s ručice.

2 ZAKRENITE RUČICU PREMA DOLJE

Zakrenite ručicu prema dolje držeći završnu ručicu čvrsto u mjestu na vrhu ručice.

3 PREKLOPITE VRAT VILICE PREMA DOLJE

Uхватite vrat vilice i preklopite ga pod 90 stupnjeva tako da sklop upravljača bude odmah iznad nožne kočnice.

4 ZABRAVITE VRAT VILICE NA BLATOBHRANU

Gurnite vrat vilice prema dolje na vrh nožne kočnice tako da crni jezičak u podnožju sklopa šipke upravljača dodiruje nožnu kočnicu.

Nožnu kočnicu držite pritisnutu i gurnite vrat vilice još malo u blatobran, tako da se crni jezičak zavravi u mjestu.

Pustite nožnu kočnicu i vrat vilice. Sada romobil možete podići s vrata vilice.

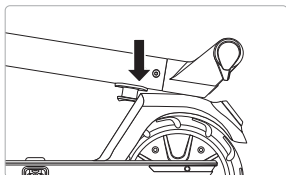
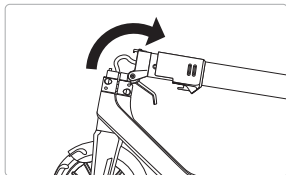
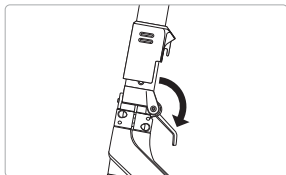
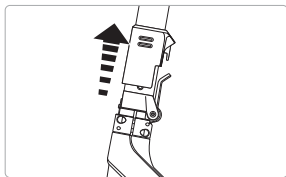

Rasklapanje

Ponovite isti postupak kao za sklapanje, samo obrnutim redoslijedom, kako biste rasklopili Bird Air.

1 OSLOBODITE JEZIČAK

Pritisnite nožnu kočnicu kako biste oslobodili jezičak u podnožju sklopa šipke upravljača.

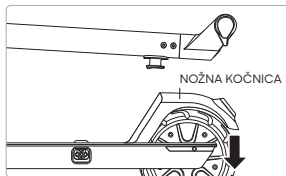

2 NAMJESTITE VRAT VILICE I RUČICU

Podignite vrat vilice pod kutom od 90 stupnjeva u uspravan položaj na vozilu.

Gurnite ručicu u podnožju vrata vilice prema gore.

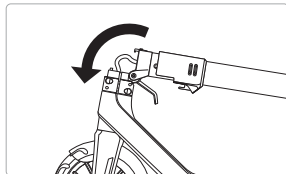

3 KLIZNO POMAKNITE ZABRAVNU OBUJMICU PREMA DOLJE

Klizno pomaknite zabravnu objumnicu na ručici prema dolje i pobrinite se da klikne na svoje mjesto. Ručica se mora do kraja zabraviti u uspravnom položaju.

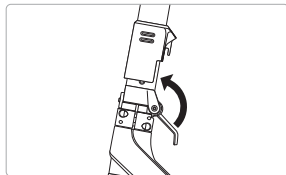

⚠ UPOZORENJE:

Nepriдрžavanje uputa za rasklapanje može dovesti do nehotičnog sklapanja. Provjerite je li ručica u uspravnom položaju i je li objumica zabravljena u mjestu.

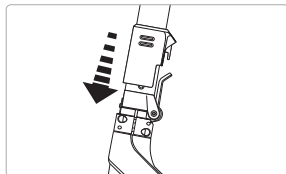
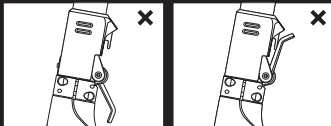

Specifikacije

Baterija	5,2 Ah (10S2P)
Doseg	Do 28,7 km (15,5 milja)
Punjenje	Priključak za brzo punjenje
Aplikacija	iOS i Android
Ugrađen softver	Bežična ažuriranja
Povezivost	Bluetooth
Otporan na prskanje	Šasija IP34 , motor IP67 , baterija IP67
Svjetla	Prednje LED svjetlo, automatsko stražnje LED svjetlo
Kočenje	Ručno i nožno
Kotači	20 cm (7,9") polučvrsti
Najveća brzina	25 km/h (15,5 mph)
Svladavanje nagiba	15 % nagiba
Najveća dopuštena nosivost	100 kg (220 lb)
Temperatura skladištenja	-10-40 °C (14 -104 °F)
Radna temperatura	-10-40 °C (14 -104 °F)

Specifikacije punjača

Ulazni napon	100-240AC, izlazni napon = 42 VDC, izlazna jakost struje: 2,0 A, Proizvođač punjača: DONGGUAN ANGDI TECHNOLOGY CO LTD, Model: BC266420200 (upotrebljavajte isključivo priloženi punjač)
Temperatura punjenja	0-40°C (32-104°F)

Dimenzije

Duljina x širina x visina	981 mm X 460 mm X 1145 mm (38,6" X 18,1" X 45,1")
Težina	13,7 kg (30,2 lb)

Čišćenje i skladištenje

- Za čišćenje glavnog okvira koristite meku, vlažnu krpu. Tvrđokornu prljavštinu možete očistiti četkicom za zube, a zatim očistiti mekom, vlažnom krpom.
- Ne perite svoj Bird Air alkoholom, benzinom, acetonom ni drugim korozivnim otapalima. Te tvari mogu oštetiti vanjštinu i unutarnju konstrukciju vašeg romobila Bird Air. Ne perite svoj Bird Air parnim čistačem i ne rabite crijevo.
- Upozorenje – prije čišćenja obavezno isključite svoj Bird Air i iskopčajte kabel jer u protivnom može doći do oštećenja elektroničkih komponenti.
- Vrijednosti temperature za skladištenje: $-10 - 40\text{ }^{\circ}\text{C}$ ($14 - 104\text{ }^{\circ}\text{F}$)

Održavanje baterijskog sklopa

- Ne držite i ne punitite bateriju pri vrijednostima temperature izvan naznačenih graničnih vrijednosti (pogledajte specifikacije). Ne bušite bateriju. Pridržavajte se lokalnih zakona i zakonskih propisa za recikliranje i/ili zbrinjavanje baterije.
- Ako bateriju pravilno održavate, dobro će vas služiti čak i nakon mnogo prijeđenih kilometara. Punitite bateriju nakon svake vožnje kako biste izbjegli njeno potpuno pražnjenje. Prilikom upotrebe pri sobnoj temperaturi ($22\text{ }^{\circ}\text{C}$ [$70\text{ }^{\circ}\text{F}$]) doseg i performanse baterije najbolji su.
- Upozorenje: ne pokušavajte rastavljati bateriju. Postoji opasnost od požara. Nema dijelova koje korisnik može sam popraviti.
- Upozorenje: nemojte se voziti ako je vanjska temperatura izvan propisanih vrijednosti radne temperature (pogledajte specifikacije) jer će uslijed previsoke ili preniske temperatura doći do ograničenja maksimalne snage / okretnog momenta. To može prouzročiti osobne ozljede ili materijalnu štetu uslijed klizanja ili pada.



Imate li pitanja? Mi imamo odgovore.

Za pomoć posjetite web-mjesto support.bird.co.

+1 (866) 205-2442

Bird Rides

406 Broadway Avenue #369

Santa Monica, CA 90401

Bird Rides Europe B.V.,

Rokin 92, 1012 KZ

Amsterdam, Netherlands

Upute i smjernice za sigurnost

Prije svake upotrebe izvršite osnovni sigurnosni pregled romobila Bird Air, što obuhvaća sljedeće: (i) ispravnost kotača i stanje guma; (ii) provjeru rada svih kočnica i svjetala; (iii) provjeru stanja okvira; (iv) provjeru razine napunjenosti akumulatora; i (v) provjeru znakova oštećenja, neuobičajenog ili prekomjernog trošenja te prisutnost drugih očiglednih i jasnih mehaničkih problema / problema koji iziskuju održavanje.

Components shall be maintained and repaired in accordance with the manufacturer's specifications and using only the manufacturer's authorised replacement parts with installation performed by dealers or other skilled persons.

Ne izvodite preinake na romobilu jer to dovodi do poništenja jamstva i potencijalnih sigurnosnih problema. Pročitajte i usvojite sva sigurnosna upozorenja s naljepnice proizvođača.

- Preporučena dob: 16+.
- Najveća dopuštena nosivost: 100 kg (220 lb). Romobilom se smije voziti samo jedna osoba.
- Postoji opasnost od ozljeda ili smrti uslijed gubitka kontrole, sudara i padova. Kacige i druga zaštitna oprema strogo su preporučeni, a negdje mogu biti i zakonom propisani.
- Obavezno pročitajte lokalnu inačicu korisničkog priručnika za svoju regiju. Primjerak potražite na web-mjestu support.bird.co.
- Jamstvo proizvođača za svoju regiju možete pronaći na web-mjestu support.bird.co
- Pridržavajte se lokalnih zakona i propisa prilikom vožnje ovog proizvoda. Ne vozite tamo gdje je to zabranjeno.
- Provjerite je li predviđeno područje rukovanja sigurno. Ni u kojem se slučaju nemojte voziti po snijegu ili kiši, kao ni po cestama koje su mokre, blatnjave, zaledene ili skliske. Ne vozite preko prepreka. Izbjegavajte velika izbočenja, odvodne rešetke i nagle promjene vrste površine po kojoj se vozite.
- Izbjegavajte ulice i površine prekrivene vodom, pijeskom, šljunkom, prljavštinom, lišćem i drugim otpadom.
- Zabranjena je upotreba romobila za utrivanje, kaskadersku vožnju ili druge manevre.

Upute i smjernice za sigurnost

- Za postizanje najboljih rezultata prilikom zaustavljanja i usporavanja uvijek upotrebljavajte nožnu kočnicu zajedno s lijevom kočnicom upravljača. Za zaustavljanje vozila pri velikim brzinama ili pri kretanju nizbrdo ne smije se upotrebljavati samo lijeva kočnica upravljača.
- Izbjegavajte kontakt s pokretnim dijelovima. Držite ruke, noge, kosu, odjeću i druge dijelove tijela podalje od pokretnih dijelova kao što su motor ili prednji kotač.
- UVIJEK držite obje ruke na upravljaču tijekom vožnje.
- Vožnja romobila Bird Air zabranjena je:
 - ako ste pod utjecajem alkohola ili droga,
 - ako imate bolest srca, ako ste trudni, ako imate nekih problema s glavom, leđima ili vratom koji mogu ograničiti vašu sposobnost sigurne vožnje,
 - ako ste zbog nekog mentalnog ili fizičkog stanja podložni ozljedama ili ono ometa vašu fizičku spretnost ili mentalne sposobnosti da prihvatite, razumijete i pridržavate se svih sigurnosnih uputa te budete sposobni predvidjeti potencijalne opasnosti svojstvene vozilu Bird Air.
- NE pokušavajte rastavljati bateriju. Postoji opasnost od požara.
- Nikada ne izvodite preinake na električnom sustavu jer to može dovesti do opasnosti od strujnog udara, ozljeda uslijed strujnog udara ili požara.
- NE pokušavajte puniti vozilo dok je mokro.
- NE pokušavajte voziti ni puniti vozilo uronjeno u vodu jer postoji opasnost od prodiranja vode u odjeljak baterije, čak i ako vozilo više nije mokro. Za daljnje upute obratite se tvrtki Bird.
- Kako biste spriječili strujni udar prilikom čišćenja, iskopčajte priključak za punjenje iz utičnice i prebrišite vozilo suhom krpom. Upotrebljavajte isključivo kabel za punjenje koji je isporučio proizvođač.
- Vozilo držite isključivo na suhim mjestima. Zabranjeno je držanje u mokrim uvjetima.
- Uredaji nisu namijenjeni za upotrebu na nadmorskim visinama višim od 2000 m.
- Dulja izloženost UV zrakama, kiši i raznim elementarnim nepogodama može prouzročiti materijalnu štetu na vanjštini vozila. Vozilo držite u zatvorenom dok se ne upotrebljava.

Izjava o sukladnosti

Bird - Bird Air

Proizvođač: Bird Rides Europe B.V., Rokin 92, 1012 KZ, Amsterdam, Nizozemska

Izjavljuje da modeli Bird Air VA00022 / VA00023 ispunjavaju zahtjeve sljedećih direktiva: Direktive o strojevima (2006/42/EZ), Direktive o elektromagnetskoj kompatibilnosti (2014/30/EU), Direktive o niskom naponu (2014/35/EU) i Direktive o radijskoj opremi (2014/53/EU)

Izvešća:

SZEM2007005865CR
GZHL2007039305SP
SZEM200700660802
GZHL2007039126BC
SZEM2007006608CR
SZEM200700660804
SZEM200700660803
GZHL2007040318SP
GZHL2008042690SP
CANEC2011781101
GZHL2007039128SP
SZES200700397701
GZES200712350101
GZES200702350101
GZES2007023501MDC
CANEC2010555901
SZES200600307203

Primjenjive uskladene norme:

2006/42/EZ, Dodatak 1
EN ISO 12100:2010
EN 60335-1:2012+A11:2014+A13:2017
EN IEC61000-6-1:2019
EN 61000-6-3:2007+A1:2011
EN 300 328 V2.2.2
EN 301 489-1 V2.2.3, -17 V3.2.2
EN 62479:2010
RoHS Directive (EU) 2015/863
Directive 2011/65/EU
IEC 62471:2006
EN 62471:2008
Direktiva o otpadnoj električnoj i elektroničkoj opremi (OEEO)

Postrojenje za ispitivanje:

SGS - CSTC Standards Technical Services Co., Ltd.
Podružnica Guangzhou
198 Kezhu Road, Science City, Economic & Technology
Development Area, Guangzhou, Guangdong, Kina



BIRD

© Bird Rides Europe. Bird Rides Europe B.V., Rokin 92, 1012 KZ
Amsterdam, Nizozemska. Sva prava pridržana.

Bird i logotip Bird registrirani su zaštitni znakovi tvrtke Bird Rides, Inc.

