



Kom i gang.

BirdOne

1

Mød One.

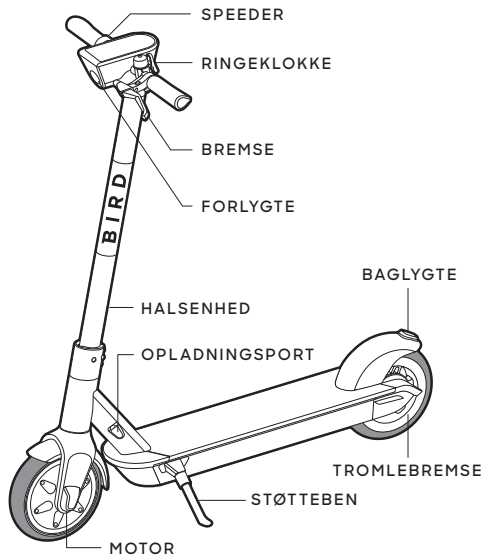

x4



OB11SC6

x1



OB199T1

x1



OB15PS1

2 Samling af One.

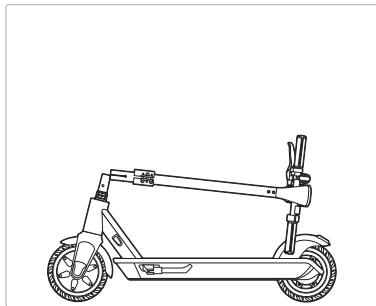

- 1 Drej det ovale rør, og justér åbningen med gaffelstammeakslen.

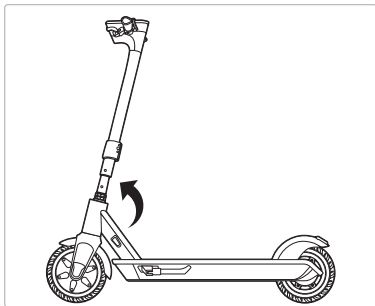

- 2 Få det ovale rør og bolthullerne i gaffelstammeakslen til at flugte. Justér hullerne ved at dreje det ovale rør, indtil det flugter med gaffelstammeakslen.

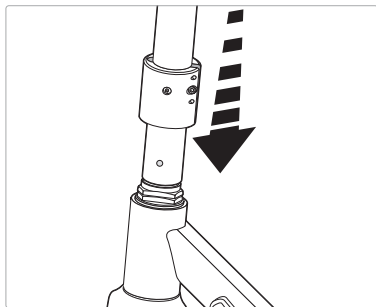

- 3** Skub kraven ned, indtil den rammer bunden på hovedstellet.

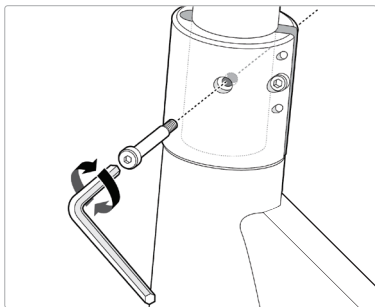

- 4** Sørg for, at kravehullet flugter med gaffelstammen og de ovale rørhuller. Når den flugter, skal du indsætte M5-skulderbolten og stramme til. Stram, indtil skulderbolten ikke længere roterer.

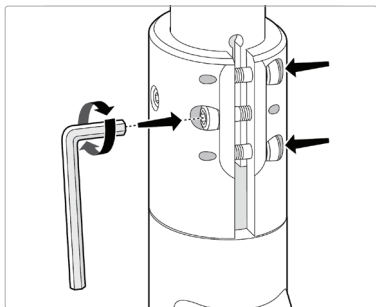

- 5** Spænd alle tre kraveskruer. For at undgå alvorlig personskade skal de tre kraveskruer strammes helt, før der køres.

3 Opladning

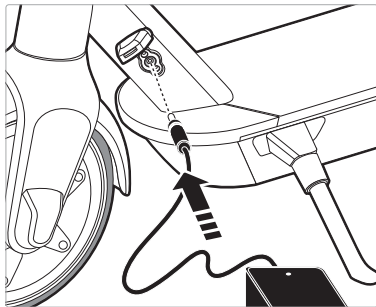

1 FORBIND STRØMADAPTEREN

Når du har samlet din Bird One, er det tid til at oplade den. Brug den medfølgende strømforsyning og tilslut den til opladningsporten.

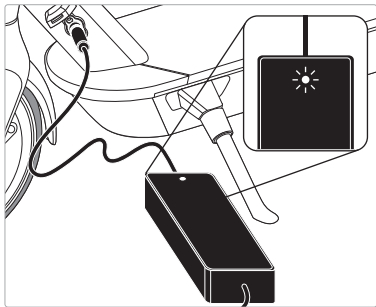

2 AFSLUT OPLADNINGEN

Når enheden er fuldt opladet, indikerer et grønt lys på strømforsyningen, at opladningen er færdig. Frakobl strømforsyningen fra opladningsporten, inden du kører.

⚠ ADVARSEL: Forsøg ikke at oplade, hvis opladningsporten eller strømadapteren er våd.

⚠ ADVARSEL: Omgivelsestemperaturen skal være 0-40°C (32-104°F) under opladning. Batteriet oplades ikke uden for disse temperaturgrænser.

⚠ ADVARSEL: Risiko for brand: Forsøg ikke at skille opladeren ad. Ingen dele, der kan serviceres af brugeren.

4 Hent appen, og par din Bird One.

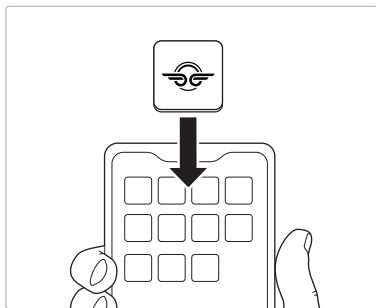

1 Download Bird-appen på din enhed.

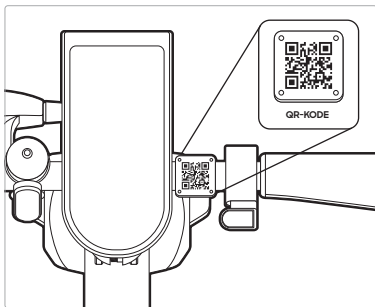

2 Åbn appen for at scanne QR-koden og parrede den til din Bird One.

5 Kørsel

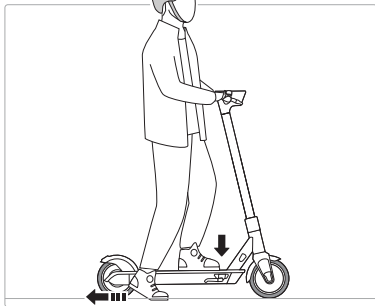

1 START

For at starte en tur skal du først sørge for, at folde støttebenet ind. Spark bagud for at starte Bird One ved at have en fod på køretøjet og en fod på jorden. Skub køretøjet med mindst to spark, inden du stiller dig på det for at køre.

Tryk speederen (gashåndtaget) ind på højre side af styret for at accelerere scooteren.

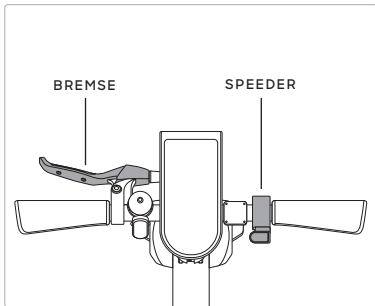

2 STANDSNING

Brug bremsen på venstre side af styret til at bremse eller stoppe køretøjet.

Rengøring og opbevaring

- Brug en blød, våd klud til at tørre stedet af. Snavs, der er svært at fjerne, kan skrubbes af med en tandbørste og derefter rengøres med en blød, våd klud.
- Vask ikke din Bird One med alkohol, benzin, acetone eller andre ætsende opløsningsmidler. Disse stoffer kan beskadige udseendet og den indre struktur af din Bird One. Vask ikke din Bird One med en højtrykspulser eller en vandslange.
- Advarsel – Sørg for, at din Bird One er slukket, og at opladerkablet er frakoblet inden rengøring. Hvis du ikke gør dette, kan du beskadige de elektroniske komponenter.
- Opbevaringstemperaturer: -10-40°C (14-104°F)

Vedligeholdelse af batteripakken

- Opbevar eller oplad ikke batteriet ved temperaturer uden for de angivne grænser (se specifikationer). Gennemhul ikke batteriet. Se dine lokale love og regler vedrørende genbrug og/eller bortskaffelse af batterier.
- Et velholdt batteri kan fungere godt, selv efter mange kilometers kørsel. Oplad batteriet efter hver tur for at undgå at aflade batteriet helt. Når det bruges ved stuetemperatur (22°C [70°F]), er batteriets rækkevidde og præstation bedst.
- **Advarsel:** Forsøg ikke at skille batteriet ad. Brandfare. Ingen dele, der kan serviceres af brugeren.
- **Advarsel:** Kør ikke, når omgivelsestemperaturen er uden for driftstemperaturen (se specifikationer), da lave/høje temperaturer begrænser den maksimale effekt/drejningsmoment. Dette kan medføre personskaade eller materiel skade på grund af glidninger eller fald.

Vedligeholdelse af din Bird One

- Ligesom med alle andre køretøjer, har din Bird One brug for vedligeholdelse fra tid til anden. For flere oplysninger om vedligeholdelse, skal du læse fortjeklisen for kørsel med Bird One og Bird One-brugervejledningen, som er tilgængelig på support.bird.co.
- **Ingen nuller:** Undgå forsinkelser ved at holde din Bird opladet.
- **Klar himmel:** Undgå at køre på din Bird under og efter våde eller ekstreme vejrforhold (regn, sne osv.).
- **Bird-vedligeholdelseskunsten:** Undersøg følgende Bird-dele inden hver tur for at holde din Bird i god form. Som altid er vi her for at hjælpe, hvis der opstår et problem. Send os en e-mail på hello@bird.co, hvis du har spørgsmål om din Bird-vedligeholdelse.
- **Håndbremser:** Hjulet bør ikke rotere under bremsning – test det ved at rulle din Bird frem og tilbage, mens du klemmer på bremsen.
- **Dæk:** Sørg for, at dækkene er i god stand og stadig har tilstrækkelig slidbane.
- **Skærme:** Både for- og baghjulsskærme skal sidde fast og være forbundet sikkert til stellet.
- **Styring:** Flyt styret frem og tilbage for at kontrollere, at styreenheden sidder fast. Drej også styret til venstre og højre for at sikre, at styringen er gnidningsfri og ikke sidder fast eller klæber på nogen måde.
- **Giv mig et hjem:** Hvis du lader din Bird stå udenfor, skal du holde den tør ved at placere den under et dække. Tag din Bird ind i tilfælde af ekstreme vejrforhold og temperaturer.

Specifikationer for Bird One

| | |
|----------------|--|
| Bremsning | Regenerativ frontmotor; bageste tromle |
| Stænsikker | IP34 |
| Hjul | 9-tommers halvfast trykluftdrevet (228,6 mm) |
| Batteri | 12800 mAH |
| Opladning | Strømforsyningsenhed med opladerkabel |
| Længde | 110 cm |
| Bredde | 46 cm |
| Højde | 119 cm |
| Vægt | 17,5 kg |
| Inputspænding | 42V |
| Inputstrømning | 2,0A maks. |



Har du nogen spørgsmål?

Vi har svarene.

Besøg support.bird.co for hjælp.

Bird Rides Europe B.V.,

Rokin 92, 1012 KZ, Amsterdam, Holland

support@bird.co

Originale instruktioner og sikkerhedsretningslinjer

Udfør en grundlæggende sikkerhedsinspektion af Bird One inden hver brug, herunder: (i) kalibrering af hjulene og dækkenes tilstand; (ii) sikker betjening af alle bremses og lys (iii) god stand af stellet; (iv) tilstrækkelig batteriladningseffekt og (v) tegn på skader, usædvanlig eller overdreven slid eller andre åbne og tydelige mekaniske problemer/vedligeholdelsesbehov.

Komponenter skal vedligeholdes og repareres i overensstemmelse med producentens specifikationer og kun producentens autoriserede reservedele må bruges til montering udført af forhandlere eller andre kvalificerede personer.

Modificér ikke scooteren, da det vil ugyldiggøre din garanti og kan resultere i potentielle sikkerhedsproblemer. Læs og forstå alle sikkerhedsadvarsler, der er anført på produktmærket.

- Anbefalet alder: 16+ år.
- Risiko for personskade eller død på grund af tab af kontrol, sammenstød og fald. Hjelme og andet beskyttelsesudstyr anbefales og kan være påkrævet ved lov.
- Sørg for at læse brugervejledningen for din lokale region, der findes på support.bird.co
- Produktgaranti for din region kan findes på support.bird.co
- Overhold lokale love og regler, når du kører på dette produkt. Kør ikke, hvor det er forbudt ifølge lokal lovgivning.
- Sørg for, at det tilsigtede driftsområde er sikkert. Kør ikke i sneen, i regnen eller på veje, der er våde, mudrede, isede eller af en eller anden grund er glatte. Kør ikke over forhindringer.
- Undgå skarpe bump, drænrister og pludselige overfladeforandringer.
- Scooteren bør ikke bruges til ræs, stuntkørsel eller anden manøvrekørsel.
- Undgå kontakt med bevægelige dele. Sørg for, at hænder, fødder, hår, tøj og andre kropsdele holder sig fri af bevægelige dele som motoren eller baghjulet.
- Hold ALTID begge hænder på styret, når du kører.

Originale instruktioner og sikkerhedsretningslinjer

- Maksimal vægt: 99,8 kg (220,0 lb). Ikke mere end en person må køre ad gangen.
- Du bør ikke køre på Bird One, hvis du er påvirket af alkohol eller stoffer, hvis du har en hjertesygdom, er gravid, har hoved-, ryg- eller nakkesygdomme, der begrænser din evne til at køre sikkert, hvis du har mentale eller fysiske sygdomme der kan gøre dig påvirkelig over for kvæstelser eller forringe din fysiske behændighed eller mentale evner til at genkende, forstå og overholde alle sikkerhedsinstruktionerne og være i stand til at påregne dig de farer, der er forbundet med Bird One.
- Forsøg IKKE at skille batteriet ad. Brandfare.
- Modificér aldrig det elektriske system, da dette kan resultere i risiko for elektrisk chok, elektrisk stød eller brand.
- Forsøg IKKE at oplade et køretøj, mens det er vådt.
- DU MÅ IKKE køre eller forsøge at oplade et køretøj, der er nedsænket i vand, eller hvis der er risiko for vandindtrængning i batterienheden, selvom køretøjet ikke længere er vådt. Kontakt Bird for yderligere instruktioner.
- Fjern opladningsstikket fra stikkontakten for at forhindre elektrisk stød under rengøringen og tør køretøjet af med en tør klud.
- Brug kun det opladerkabel, der er leveret af producenten.
- Må kun opbevares på tørre steder. Opbevar aldrig under våde forhold.

Overensstemmelseserklæring

Bird - Bird One

Producent: Bird Rides, Inc., 406 Broadway Avenue #369, Santa Monica, CA 90401

Erklærer, at Bird One-modellerne 591B / 591W / 591P opfylder kravene i: Maskindirektivet (2006/42/EF), EMC-direktivet (2014/30/EU), lavspændingsdirektivet (2014/35/EU) og radioudstyrsdirektivet (2014/53/EU)

Rapporter:

SZHH01460633
GZES190401539502
GZES200501844001
GZES2005018440MDC
GZEM190401213802

Testfacilitet:

SGS-CSTC Standards Technical Services Co., Ltd.
Guangzhou-filial
198 Kezhu Road, Science City, Economic & Technology
Udviklingsområde, Guangzhou, Guangdong, Kina

Gældende harmoniserede standarder:

2006/42/EF Bilag 1
EN ISO 12100:2010
EN 60335-1:2012+A11:2014+A13:2017
EN 61000:6-1:2007
EN 61000-6-3:2007+A1:2011
EN 300 328 v2.1.1
EN 303 413 v1.1.1
EN 301 908-1 v1.1.1, -2 v1.1.2, -13 v1.1.2
EN 301 511 v1.2.5.1
EN 301 489-1 v2.2.0, -17 v3.2.0, -19 v2.1.0, -52 v1.1.0
EN 60950-1:2006+A11:2009+A1:2010+A12:2011+A2:2013
EN 50566:2017
EN 50663:2017
EN 62479:2010
(RoHS) 2011/65/UE



BIRD

© Bird Rides Europe B.V., Amsterdam, Holland.

Alle rettigheder forbeholdes.

Bird og Bird-logoet er registrerede varemærker tilhørende Bird Rides, Inc.

