

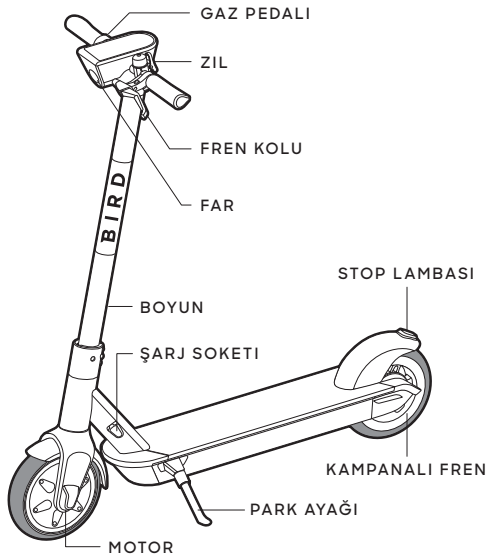

Kullanmaya
başlayın.

BirdOne

1 Karşınızda One.



x4



OB11SC6

x1



OB199T1

x1



OB15PS1

2 One'ın Montajı.

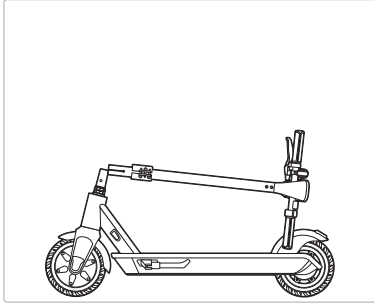

- 1 Oval boruyu döndürerek açıklığı çatal mili ile hizalayın.

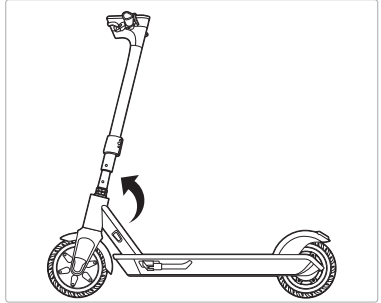

- 2 Oval boruyu ve çatal mili civata delikleriyle hizalayın. Oval boruyu çatal mili ile hizalanana kadar döndürerek delikleri hizalayın.

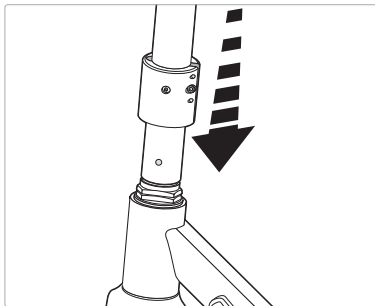

- 3 Halkayı ana gövdenin üstüne gelene kadar aşağıya doğru kaydırın.

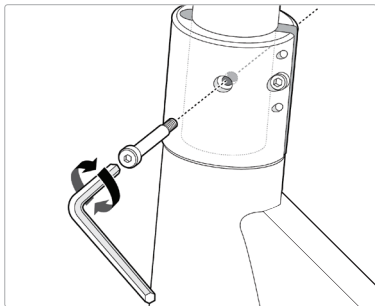

- 4 Halka deliğinin çatal mili ve oval boru delikleriyle aynı hizada olduğundan emin olun. Hizalandıktan sonra M5 omuz civatasını takıp sıkın. Omuz civatası yerine oturana kadar sıkın.

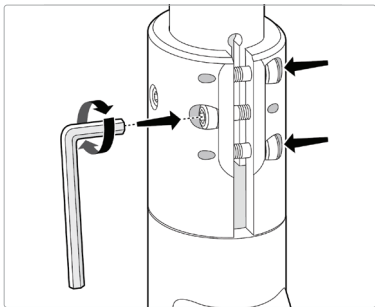

- 5 3 adet halka vidasını da sıkın. Ciddi yaralanmalardan kaçınmak için sürüşten önce üç halka vidası da iyice sıkılmalıdır.

3 Şarj Etme

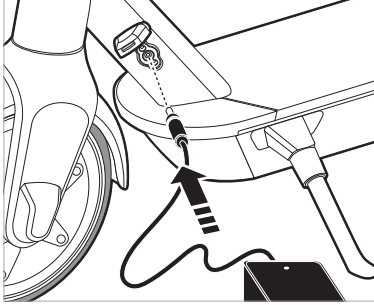

1 GÜÇ ADAPTÖRÜNÜ BAĞLAYIN

Bird One montajını tamamladıktan sonra sıra şarj etmeye gelir. Birlikte verilen güç kaynağını kullanın ve şarj soketine bağlayın.

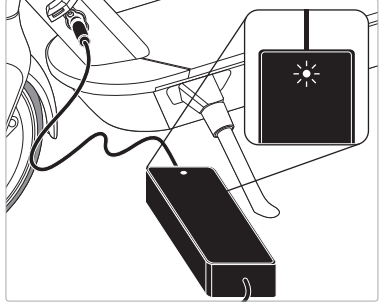

2 ŞARJI TAMAMLAMA

Tamamen şarj olduğunda, güç kaynağında yeşil ışık yanar ve şarjın tamamlandığını belirtir. Sürüşten önce güç kaynağını şarj soketinden çıkarın.

⚠ UYARI: Şarj soketi veya güç adaptörü ıslakken şarj etmeye çalışmayın.

⚠ UYARI: Şarj sırasında ortam sıcaklığı 0-40°C (32-104°F) olmalıdır. Pil, bu sıcaklık aralığı dışında şarj olmayacaktır.

⚠ UYARI: Yangın Riski: Şarj cihazını sökmeye çalışmayın. Kullanıcı tarafından bakımı yapılabilecek parça yok.

4 Uygulamayı edinin ve Bird One'inızı eşleştirin.

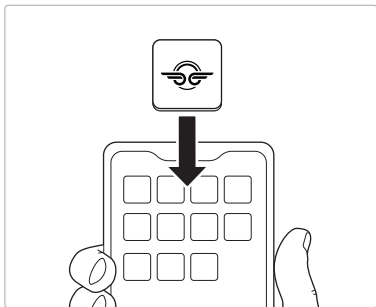

1 Bird uygulamasını cihazınıza indirin.

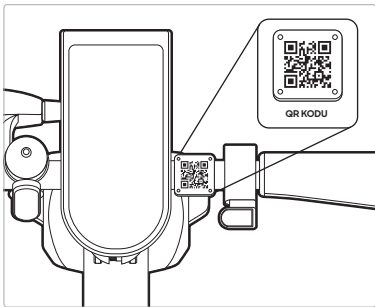

2 Uygulamayı açıp QR kodunu tarayarak Bird One ile eşleştirin.

5 Sürüş

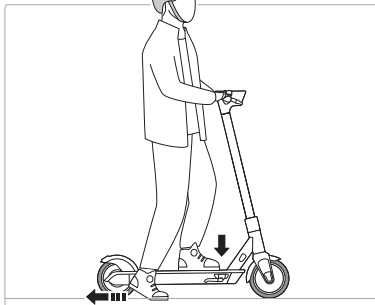

1 BAŞLATMA

Sürmeye başlamak için önce park ayağını katladığınızdan emin olun. Bir ayağınızı araçta ve bir ayağınızı yerde tutarak Bird One'i ayağınızla itin. Binip sürmeden önce Bird'ü en az iki kez ayağınızla itin.

Scooter'ı hızlandırmak için gidonun sağındaki gaz pedalına (hızlandırıcı) basın.

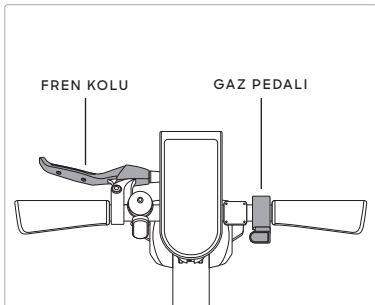

2 DURDURMA

Scooter'ı yavaşlatmak veya durdurmak için gidonun solundaki freni kullanın.

Temizleme ve Saklama

- Ana gövdeyi temizlemek için yumuşak ve ıslak bir bez kullanın. Çıkarılması zor kirler bir diş fırçası ile ovulabilir, ardından yumuşak ve ıslak bir bezle temizlenebilir.
- Bird One'inızı alkol, benzin, aseton veya diğer aşındırıcı çözücülerle yıkamayın. Bu maddeler Bird One'inuzın görünümüne ve iç yapısına zarar verebilir. Bird One'inızı elektrikli bir yıkayıcı ya da hortumla yıkamayın.
- Uyarı: Temizlemeden önce Bird One'inuzun KAPALI olduğundan ve şarj kablosunun çıkarıldığından emin olun; aksi takdirde elektronik bileşenlere zarar verebilirsiniz.
- Saklama Sıcaklıkları: -10-40°C (14-104°F)

Pil Kutusu Bakımı

- Pili belirtilen aralığın dışındaki sıcaklıklarda saklamayın veya şarj etmeyin (teknik özelliklere bakın). Pili delmeyin. Pilin geri dönüşümü ve/veya bertarafıyla ilgili yerel yasalarınıza ve düzenlemelerinize bakın.
- Bakımlı bir pil, kilometrelerce sürüşten sonra bile iyi performans gösterebilir. Pilin tamamen boşalmasını önlemek için her sürüşten sonra pili şarj edin. Oda sıcaklığında (22°C [70°F]) kullanıldığında en iyi pil menzili ve performansı elde edilir.
- **Uyarı:** Pili sökmeye çalışmayın. Yangın tehlikesi. Kullanıcı tarafından bakımı yapılabilecek parça yoktur.
- **Uyarı:** Ortam sıcaklığı, çalışma sıcaklığının dışındayken scooter'ı sürmeyin (teknik özelliklere bakın), çünkü düşük/yüksek sıcaklık maksimum gücü/torku sınırlayacaktır. Aksi durumda, kayarak veya düşerek kişisel yaralanmaya ya da mal hasarına yol açılabilir.

Bird One'inizin Bakımı

- Tüm araçlar gibi Bird One'iniz için de zaman zaman bakım yapılması gerekir. Bakım hakkında daha fazla bilgi için lütfen support.bird.co adresinden erişebileceğiniz Bird One Sürüş Öncesi Kontrol Listesi ve Bird One Kullanım Kılavuzunu inceleyin.
- **Sfıra düşmeyin:** Bird'ünüzü şarj ederek gecikmeleri önleyin.
- **Hava şartları:** Bird'ünüzü ıslak veya olumsuz hava koşulları (yağmur, kar vb.) sırasında ve sonrasında sürmekten kaçınin.
- **İdeal Bird bakımı:** Bird'ünüzü mükemmel durumda tutmak için her sürüşten önce aşağıdaki Bird parçalarını inceleyin. Her zaman olduğu gibi bir sorun çıkması durumunda yardım etmeye hazırız. Bird bakımı ile ilgili herhangi bir sorunuz varsa lütfen hello@bird.co adresinden bize e-posta gönderin.
- **El frenleri:** Frene basıldığında tekerlek dönmemelidir. Fren kolunu sıkıp Bird'ünüzü ileri geri sürerek bunu test edin.
- **Lastikler:** Lastiklerin iyi durumda olduğundan ve lastik sırtının yeterli olduğundan emin olun.
- **Çamurluklar:** Hem ön hem de arka tekerlek çamurlukları mevcut olmalı ve şasiye sağlam bir şekilde bağlanmalıdır.
- **Direksiyon:** Direksiyonun sıkı olduğunu kontrol etmek için gidonu ileri geri hareket ettirin. Ayrıca direksiyonun düzgün olduğundan ve herhangi bir şekilde sıkışmadığından ya da engellenmediğinden emin olmak için gidonu sola ve sağa döndürün.
- **Açık havada koruma:** Bird'ünüzü dışarıda bırakırsanız üstüne bir örtü koyarak kuru tutun. Olumsuz hava koşullarında ve aşırı soğukta/sıcakta Bird'ünüzü içeri taşıyın.

Bird One Teknik Özellikleri

Frenleme	Rejeneratif ön motor; arka kampana
Koruma Sınıfı	IP34
Tekerlekler	9 inç yarı katı pnömomatik (228,6 mm)
Pil	12800 mAH
Şarj Etme	Şarj kablolu güç kaynağı ünitesi
Uzunluk	110 cm
Genişlik	46 cm
Yükseklik	119 cm
Ağırlık	17,5 kg
Giriş voltajı	42V
Giriş Akımı	2.0 A Maks



Sorunuz mu var? Sorularınızı cevaplamaktan memnuniyet duyarız. Yardım için support.bird.co adresini ziyaret edin.

Bird Rides Europe B.V.,
Rokin 92, 1012 KZ, Amsterdam, Hollanda
support@bird.co

Orijinal Talimatlar ve Güvenlik Yönergeleri

Her kullanımdan önce Bird One'da aşağıdakilere göz atarak temel bir güvenlik incelemesi gerçekleştirin: (i) tekerlek ve lastik durumunun kalibrasyonu; (ii) tüm frenlerin ve ışıkların güvenli çalışıp çalışmadığı; (iii) gövdenin iyi durumda olması; (iv) yeterli pil şarjı ve (v) herhangi bir hasar belirtisi, olağan dışı veya aşırı aşınma ya da diğer açık ve gözle görülebilen bir mekanik sorun/bakım gerekliliği.

Bileşenlerin bakımı ve onarımı; üreticinin belirttiği teknik özelliklere göre, yetkili bayi ya da diğer uzman kişiler tarafından gerçekleştirilmeli ve yalnızca üreticinin izin verdiği yedek parçalar kullanılarak yapılmalıdır.

Garantinizi geçersiz kılacak ve olası güvenlik sorunları ortaya çıkaracağı için scooter üzerinde değişiklik yapmayın. Ürün etiketinde listelenen tüm güvenlik uyarılarını okuyun ve anlayın.

- Önerilen yaş: 16+
- Kontrolün kaybedilmesi, çarpışma ve düşme sonucu yaralanma veya ölüm riski. Kasklar ve diğer koruyucu ekipmanlar kesinlikle tavsiye edilir ve kanunen gerekli olabilir.
- support.bird.co adresine giderek bölgenizde geçerli yerel Kullanım Kılavuzunu okuyun.
- Bölgenizde geçerli ürün garantisine support.bird.co adresini ziyaret ederek ulaşabilirsiniz.
- Bu ürünü sürerken yerel yasalara ve düzenlemelere uyun. Bölgenizdeki yasaların izin vermediği yerlerde sürmeyin.
- Sürmeyi planladığınız yerin güvenli olduğundan emin olun. Karda, yağmurda veya ıslak, çamurlu, buzlu veya herhangi bir nedenle kaygan olan yollarda sürmeyin. Engellerin üzerinden geçmeyin.
- Keskin darbelerden, drenaj ızgaralarından ve ani yüzey değişikliklerinden kaçının.
- Scooter; yarış, akrobatik veya diğer manevralar için kullanılmamalıdır.

Orijinal Talimatlar ve Güvenlik Yönergeleri

- Hareketli parçalarla temastan kaçının. Ellerin, ayakların, saçların, giysilerin ve diğer vücut parçalarının motor veya arka tekerlek gibi hareketli parçalardan uzak durduğundan emin olun.
- Sürüş sırasında DAİMA her iki elinizi de gidonun üzerinde tutun.
- Maksimum ağırlık: 220,0 lb (99,8 kg). Tek seferde birden fazla sürücü binmemelidir.
- Alkol veya uyuşturucu etkisi altındaysanız, hamileyseniz, kalp rahatsızlığınız, güvenli sürüş kabiliyetinizi sınırlandıracak baş, sırt veya boyun rahatsızlıklarınız, kolayca yaralanmanıza yol açabilecek ya da fiziksel hareketlerinizi etkileyecek veya tüm güvenlik talimatlarını tanımanıza, anlamanıza, uygulamanıza ve Bird One'ın doğasında bulunan tehlikeleri algılamana mani olabilecek herhangi bir zihinsel ya da fiziksel rahatsızlığınız varsa Bird One sürmemelisiniz.
- Uyarı: Pili sökmeye ÇALIŞMAYIN. Yangın tehlikesi.
- Elektrik çarpması, elektrokusyon veya yangın riskine neden olabileceğinden elektrik sistemini asla değiştirmeyin.
- Aracı ıslakken şarj etmeye ÇALIŞMAYIN.
- Araç suya daldırılmışsa veya artık ıslak olmasa bile pil bölmesine su girme riski varsa aracı sürmeyin veya şarj etmeye ÇALIŞMAYIN. Daha fazla talimat için Bird ile iletişime geçin.
- Temizlerken elektrik çarpmasını önlemek için şarj cihazının fişini prizden çıkarın ve aracı kuru bir bezle silin.
- Yalnızca üretici tarafından sağlanan şarj kablosunu kullanın.
- Yalnızca kuru alanlarda saklayın. Asla ıslak koşullarda saklamayın.

Uygunluk Beyanı

Bird - Bird One

Üretici: Bird Rides, Inc., 406 Broadway Avenue # 369, Santa Monica, CA 90401

Bird One 591B/591W/591P modellerinin aşağıdaki gerekliliklere uygun olduğunu beyan eder: Makine Direktifi (2006/42 / EC), EMC Direktifi (2014/30/AB), Düşük Voltaj Direktifi (2014/35/AB) ve Radyo Ekipman Direktifi (2014/53/AB)

Raporlar:

SZHH01460633

GZES190401539502

GZES200501844001

GZES2005018440MDC

GZEM190401213802

Testin Gerçekleştirildiği Kuruluş:

SGS-CSTC Standards Technical Services Co., Ltd.
Guangzhou Şubesi

198 Kezhu Road, Science City, Economic & Technology
Development Area, Guangzhou, Guangdong, Çin

Geçerli Uyumlaştırılmış standartlar:

2006/42/EC Ek 1

EN ISO 12100:2010

EN 60335-1:2012+A11:2014+A13:2017

EN 61000:6-1:2007

EN 61000-6-3:2007+A1:2011

EN 300 328 v2.1.1

EN 303 413 v1.1.1

EN 301 908-1 v1.1.1, -2 v1.1.2, -13 v1.1.2

EN 301 511 v1.2.5.1

EN 301 489-1 v2.2.0, -17 v3.2.0, -19 v2.1.0, -52 v1.1.0

EN 60950-1:2006+A11:2009+A1:2010+A12:2011+A2:2013

EN 50566:2017

EN 50663:2017

EN 62479:2010

(RoHS) 2011/65/AB



B I R D

© Bird Rides Europe. Bird Rides Europe B.V., Rokin 92, 1012 KZ
Amsterdam, Hollanda. Tüm hakları saklıdır.

Bird ve Bird logosu, Bird Rides, Inc.'in tescilli ticari markalarıdır.

