



البدء.

BirdOne

# 1 تعرف على موديل One.

x4



OB11SC6

x1



OB199T1

x1



OB15PS1

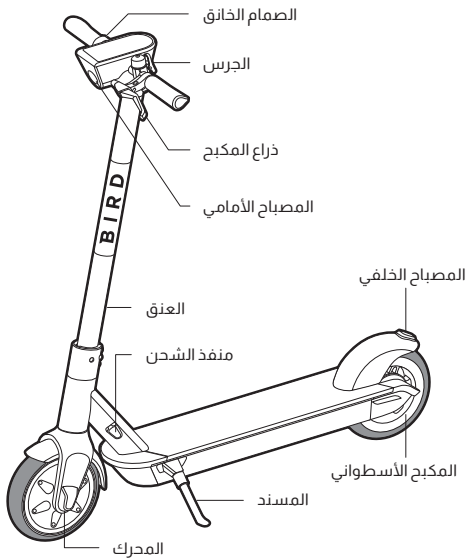

## 2 تجميع موديل One.

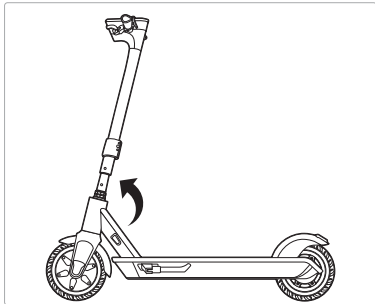

2 قم بمحاذاة الأنبوب البيضاوي وفتحات ثقوب مسامير عمود المقود المتفرع. قم بمحاذاة الثقوب عن طريق تدوير الأنبوب البيضاوي حتى يصبح محاذاً لعمود المقود المتفرع.

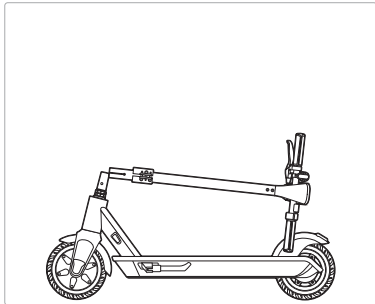

1 أدر الأنبوب البيضاوي وقم بمحاذاة الفتحة بعمود المقود المتفرع.

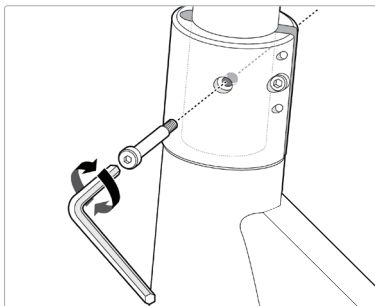

4 تأكد من محاذاة ثقب الطوق لعمود المقود المتفرع وثقوب الأنبوب البيضاوي. وبمجرد المحاذاة، أدخل مسمار الكتف M5 واربطه بإحكام. واربط بإحكام حتى يتوقف مسمار الكتف عن الدوران.

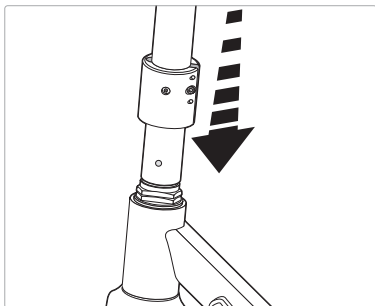

3حرك الطوق لأسفل حتى ينزل ويستقر على الإطار الرئيسي.

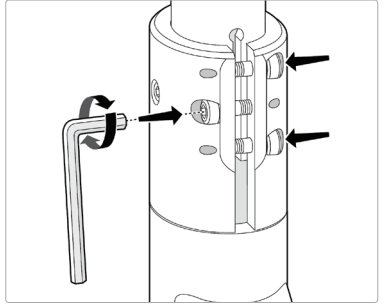

5 اربط جميع مسامير الطوق الثلاثة بإحكام، وتجنب التعرض لإصابة خطيرة، يجب ربط المسامير اللولبية الثلاثة للطوق بإحكام قبل الركوب.

# 3 الشحن

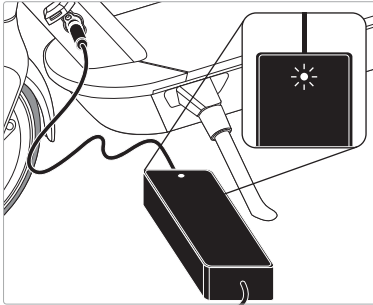

## 2 إنهاء الشحن

عندما يكتمل الشحن، يشير ضوء أخضر على مزود الطاقة إلى اكتمال الشحن. أفضل مزود الطاقة من منفذ الشحن قبل الركوب.

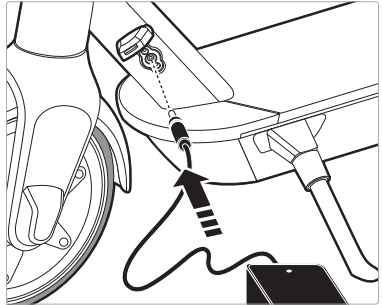

## 1 توصيل محول الطاقة

بمجرد أن تنتهي من تجميع سكوتر Bird One، يدين الآن وقت الشحن. استخدم مزود الطاقة المصاحب وقم بتوصيله بمنفذ الشحن.

**تحذير:** لا تحاول الشحن إذا كان منفذ الشحن أو محول الطاقة مبتلاً.

**تحذير:** يجب أن تكون درجة الحرارة المحيطة بين 32 و104 درجة فهرنهايت (بين 0 و40 درجة مئوية) أثناء الشحن. ولن يتم شحن البطارية خارج نطاق درجة الحرارة هذه.

**تحذير:** خطر نشوب حريق، لا تحاول تفكيك الشاحن، لا توجد أجزاء يمكن صيانتها بواسطة المستخدم.

# 4 احصل على التطبيق وقم بإقران One.

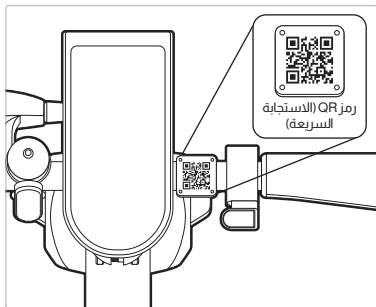

2 افتح التطبيق لمسح رمز QR (الاستجابة السريعة) والإقران بسكوتر Bird One.

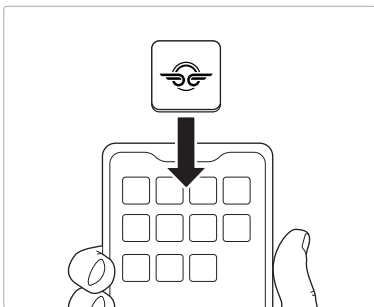

1 قم بتنزيل تطبيق Bird على جهازك.

# 5 الركوب



## 1 البدء

لبدء رحلة، تأكد أولاً من طي المسند. ابدأ تشغيل Bird One بوضع قدم واحدة على السكوتر والأخرى على الأرض. ادفع السكوتر بركلتين على الأقل قبل الركوب فوقه.

اضغط على الصمام الخانق (دواسة السرعة) لأسفل على المقود الأيمن لزيادة سرعة السكوتر.

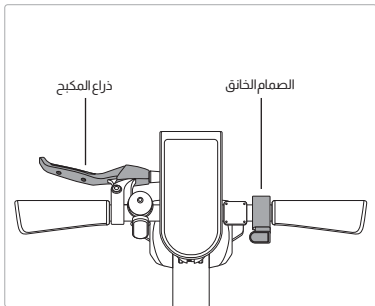

## 2 التوقف

استخدم المكبح الموجود على المقود الأيسر لإبطاء أو إيقاف السكوتر.



# التنظيف والتخزين

- استخدم قطعة قماش ناعمة ومبللة لمسح الهيكل الرئيسي وتنظيفه. ويمكن فرك الأوساخ التي يصعب إزالتها بفرشاة أسنان. ثم نظفها بقطعة قماش مبللة ناعمة.
- لا تغسل سكوتر Bird One بالكحول أو البنزين أو الأسيتون أو أي مذيبات أخرى مسببة للتآكل. وقد تؤدي هذه المواد إلى إتلاف المظهر والهيكل الداخلي لسكوتر Bird One. لا تغسل سكوتر Bird One باستخدام ماكينة غسيل كهربائية أو خرطوم.
- تحذير - تأكد من إيقاف تشغيل Bird One ومن فصل كابل الشحن قبل التنظيف؛ وإلا قد تتعرض المكونات الإلكترونية للتلف.
- درجة حرارة التخزين: من 10- إلى 40 درجة مئوية (من 14 إلى 104 درجة فهرنهايت)

# صيانة البطارية

- تجنب تخزين البطارية أو شحنها في درجات حرارة خارج نطاق درجة الحرارة المذكور (انظر المواصفات). وتجنب ثقب البطارية. ويرجى الرجوع إلى القوانين واللوائح المحلية المتعلقة بإعادة تدوير البطاريات و/أو التخلص منها.
- تستطيع البطارية التي تخضع لصيانة جيدة أن تعمل بشكل جيد حتى بعد قطع الكثير من الأميال. اشحن البطارية بعد كل رحلة لتجنب استنزاف طاقة البطارية بالكامل. وعند استخدامها في درجة حرارة الغرفة (22 درجة مئوية [70 درجة فهرنهايت]) يكون نطاق البطارية وأدائها في أفضل حالاته.
- تحذير: لا تحاول تفكيك البطارية. خطر نشوب حريق. لا توجد أجزاء يمكن صيانتها بواسطة المستخدم.
- تحذير: لا تركيب السكوتر عندما تكون درجة الحرارة المحيطة خارج نطاق درجة حرارة التشغيل (انظر المواصفات). لأن درجة الحرارة المنخفضة / المرتفعة ستحد من الحد الأقصى للقدرة / عزم الدوران. وقد يؤدي فعل ذلك إلى إصابة شخصية أو تلف الممتلكات بسبب الانزلاق أو السقوط.

# صيانة سكوتر Bird One

- مثل جميع المركبات، يحتاج سكوتر Bird One إلى صيانة من وقت لآخر. وللمزيد من المعلومات حول الصيانة، يرجى مراجعة قائمة التحقق من سكوتر Bird One قبل الانطلاق ودليل مستخدم Bird One، واللذين يمكن الوصول إليها على الموقع الإلكتروني [support.bird.co](http://support.bird.co).
- لا تنتظر نفاذ الشحن: احرص على عدم التأخير عن طريق إبقاء سكوتر Bird مشحونًا.
- القيادة في أجواء صافية: تجنب ركوب سكوتر Bird أثناء وبعد الظروف الجوية الرطبة أو القاسية (المطر والثلج وما إلى ذلك).
- فن صيانة سكوتر Bird: افحص أجزاء سكوتر Bird التالية قبل كل رحلة للحفاظ على سكوتر Bird في حالة جيدة. وكما هو الحال دائمًا، نحن هنا لتقديم المساعدة في حالة ظهور مشكلة. ويرجى مراسلتنا على [hello@bird.co](mailto:hello@bird.co) إذا كانت لديك أي أسئلة حول صيانة سكوتر Bird.
- مكابح اليد: يجب ألا تدور العجلة عند الكبح - اختبرها عن طريق درجة سكوتر Bird للأمام والخلف أثناء الضغط على ذراع المكبح.
- الإطارات: تأكد أن الإطارات في حالة جيدة ولا تزال تحتوي على مداس إطار كافٍ.
- الرفارف: يجب أن يكون كلا الرفرفين الأماميين والخلفيين في مكانهما وتم توصيلهما بإحكام بالهيكل.
- التوجيه: حرك المقود للخلف وللأمام للتحقق من إحكام التوجيه. وقم أيضًا بتحويل المقود إلى اليسار واليمين للتأكد من أن التوجيه سلس ولا يوجد شيء يقيده أو يعلق بأي شكل من الأشكال.
- الحفاظ على السكوتر: إذا تركت سكوتر Bird في الخارج، فأبقها جافة بوضع غطاء عليها. واصطدب سكوتر Bird إلى الداخل في حالة الظروف الجوية ودرجات الحرارة القاسية.

# مواصفات سكوتر Bird One.

محرك أمامي بخاصية استرداد الطاقة وأسطوانة خلفية	الكبح
IP34	مقاومة رذاذ الماء
مملوءة بالهواء المضغوط شبه صلبة مقاس 9 بوصة (228.6 مم)	العجلات
12800 مللي أمبير/ساعة	البطارية
مزود طاقة مع كابل شحن	الشحن
110 سم	الطول
46 سم	العرض
119 سم	الارتفاع
17.5 كجم	الوزن
42 فولت	الجهد الكهربائي المُدخل
بحد أقصى 2.0 أمبير	تيار الدخل



هل لديك أسئلة؟ لدينا الإجابات.  
يرجى زيارة [support.bird.co](http://support.bird.co) للحصول على  
المساعدة.

Bird Rides Europe B.V.,  
Rokin 92, 1012 KZ,  
Amsterdam, Netherlands  
[shopemea@bird.co](mailto:shopemea@bird.co)

## التعليمات الأصلية وإرشادات السلامة

قبل كل استخدام، يرجى إجراء فحص أساسي لسلامة سكوتر Bird One، بما في ذلك العناصر التالية: (1) معايرة العجلات وحالة الإطارات؛ (2) التشغيل الآمن لجميع المكابح والمصابيح؛ (3) الحالة الجيدة للإطارات؛ (4) طاقة شحن كافية للبطارية؛ (5) أي علامة تدل على تلف أو تآكل غير عادي أو مفراط أو مشكلة ميكانيكية أخرى صريحة وواضحة / احتياجات للصيانة.

يجب صيانة المكونات وإصلاحها وفقاً للمواصفات الشركة المصنعة وباستخدام قطع الغيار المعتمدة فقط من الشركة المصنعة مع إجراء التركيب بواسطة الموزعين أو غيرهم من الأشخاص المهرة.

لا تقم بتعديل السكوتر لأن هذا سيؤدي إلى إبطال الضمان والتسبب في مشكلات محتملة بالنسبة للسلامة. اقرأ وافهم كل تحذيرات السلامة المدرجة على ملصق المنتج.

• العمر الموصى به: أكبر من 16 سنة.

• خطر الإصابة أو الوفاة في حالة فقدان السيطرة والتصادم والسقوط. يوصى بارتداء الخوذات وغيرها من معدات الحماية بشدة وقد تكون مطلوبة بموجب القانون.

• تأكد من قراءة دليل المستخدم المحلي الخاص بمنطقتك الموجود على موقع [support.bird.co](http://support.bird.co)

• يمكن العثور على ضمان المنتج لمنطقتك بزيارة موقع [support.bird.co](http://support.bird.co)

• يرجى الامتنال للقوانين واللوائح المحلية عند ركوب هذا المنتج ولا تتركب السكوتر في الأماكن التي يحظرها القانون المحلي.

• تأكد أن منطقة التشغيل المقصودة آمنة ولا تتركب السكوتر في الثلج أو تحت المطر أو في الطرق الرطبة أو الموحلة أو الجليدية أو الزلقة لأي سبب من الأسباب. ولا تتركبه فوق العوائق.

• تجنب المطبات الحادة وشبكات الصرف والتغيرات المفاجئة في سطح الطريق.

• لا ينبغي استخدام السكوتر لأغراض السباقات أو للحركات البيهلوانية أو المناورات الأخرى.

• تجنب ملامسة الأجزاء المتحركة، وتأكد من بقاء اليدين والمقدمين والشعر والملابس وأجزاء الجسم الأخرى بعيدة عن الأجزاء المتحركة مثل المحرك أو العجلة الخلفية.

• حافظ على كلتا يديك دائماً فوق المقود عند ركوب السكوتر.

• أقصى وزن: 220 رطلاً (99.8 كجم). لا ينبغي أن يركب أكثر من شخص واحد فوق السكوتر في المرة الواحدة.

## التعليمات الأصلية وإرشادات السلامة

- لا يجب عليك ركوب سكوتر Bird One إذا كنت تحت تأثير الكحول أو المخدرات، أو إذا كنت تعاني من مرض في القلب أو إذا كنت امرأة حامل، أو كنت شخصاً يعاني من أمراض في الرأس أو الظهر أو الرقبة مما يحد من قدرتك على الركوب بأمان، أو إذا كنت تعاني من أي حالة عقلية أو جسدية قد تجعلك عرضة للإصابة أو تضعف مهارتك الجسدية أو قدراتك العقلية في التعرف على جميع تعليمات السلامة وفهمها وتنفيذها أو تضعف قدرتك على تحمل المخاطر الكامنة نتيجة استخدام سكوتر Bird One.
- تحذير: لا تحاول تفكيك البطارية، يوجد خطر لنشوب حريق.
- تجنب تمامًا تعديل النظام الكهربائي لأن ذلك قد يؤدي إلى خطر حدوث صدمة كهربائية أو صعق كهربائي أو نشوب حريق.
- لا تحاول شحن أي مركبة وهي مبتلة.
- لا تتركب أو تحاول شحن مركبة غارقة في الماء أو في حالة وجود خطر لتسرب الماء إلى مكان البطارية، حتى إذا لم تعد المركبة مبتلة، واتصل بخدمة عملاء Bird للحصول على المزيد من التعليمات.
- لمنع حدوث صدمة كهربائية عند التنظيف، ارفع قابس الشاحن من منفذ الكهرباء وامسح المركبة بقطعة قماش جافة.
- لا تستخدم سوى كابل الشحن الذي توفره الشركة المصنعة.
- يُخزن فقط في المناطق الجافة، تجنب دائمًا تخزين السكوتر في ظروف رطبة.

## بيان المطابقة

Bird - Bird One

تعلن الشركة المصنعة، Bird Rides, Inc. وعنوانها 406 Broadway Avenue # 369, Santa Monica CA 90401

أن طرازات Bird Air VA00022 / VA00023 تتوافق مع متطلبات: توجيه الآلات (EC/2006/42)، وتوجيه التوافق الكهرومغناطيسي (EU/2014/30)، وتوجيه الجهد الكهربائي المنخفض (EU/2014/35) وتوجيه المعدات اللاسلكية (EU/2014/53)

منشأة الاختبار:  
SGS-CSTC Standards Technical Services Co., Ltd  
فرع قوانغتشو  
Kezhu Road, Science City, Economic & Technology 198  
Development Area, Guangzhou, Guangdong, China

التقارير:  
SZHH01460633  
GZES190401539502  
GZES200501844001  
GZES2005018440MDC  
GZEM190401213802

المعايير الموحدة السارية:

ق فرم ل 1، 2006/42/EC

EN ISO 12100:2010

EN 60335-1:2012+A11:2014+A13:2017

EN 61000:6-1:2007

EN 61000-6-3:2007+A1:2011

EN 300 328 v2.1.1

EN 303 413 v1.1.1

EN 301 908-1 v11.1.1, -2 v11.1.2, -13 v11.1.2

EN 301 511 v12.5.1

EN 301 489-1 v2.2.0, -17 v3.2.0, -19 v2.1.0, -52 v1.1.0

EN 60950-1:2006+A11:2009+A1:2010+A12:2011+A2:2013

EN 50566:2017

EN 50663:2017

EN 62479:2010

(RoHS) 2011/65/EU

© Bird Rides Europe BV أمستردام، هولندا. جميع الحقوق محفوظة.  
Bird و شعار Bird علامتان تجاريتان مسجلتان لشركة Bird Rides, Inc.



