

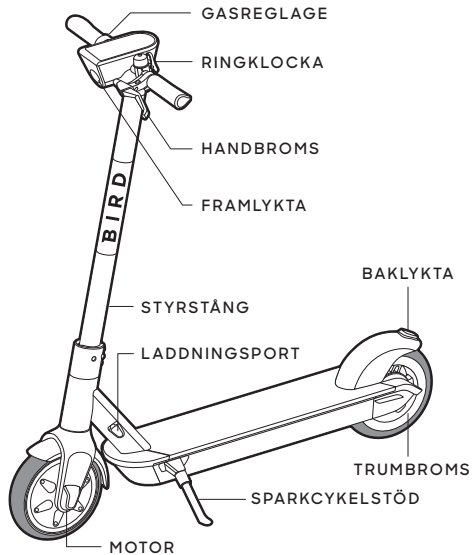

Kom igång.

BirdOne

# 1 Möt "the One".



**x4**



OB11SC6

**x1**



OB199T1

**x1**



OB15PS1

## 2 Montera "the One".

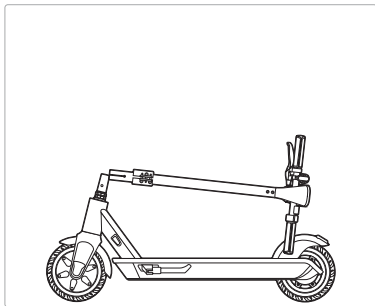

- 1 Vrid det ovala röret och rikta in öppningen med framgaffelns axel.



- 2 Rikta in det ovala röret och framgaffelns axelhål. Rikta in hålen genom att vrida det ovala röret tills det är i linje med framgaffeln.

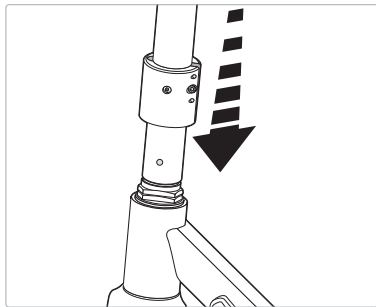

- 3** Skjut kragen nedåt tills den når huvudramen på botten.

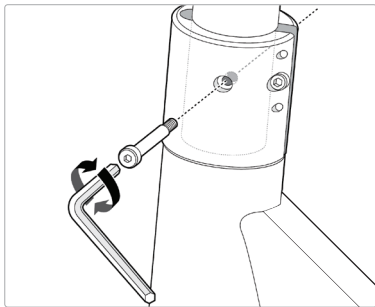

- 4** Se till att rörklämmans hål är i linje med framgaffeln och hålen på det ovala röret. Sätt i M5-huvudbulten och dra åt när dessa är i linje. Dra åt tills dess att huvudbulten inte längre går att vrida.

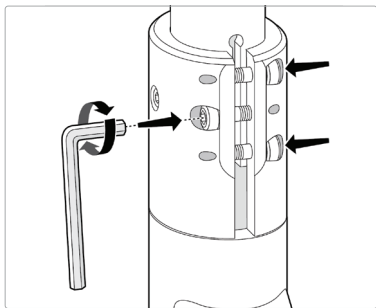

- 5 Dra åt alla 3 skruvar för rörklämman. För att undvika allvarliga skador måste de tre skruvarna för rörklämman dras åt ordentligt innan du kör.

# 3 Laddning

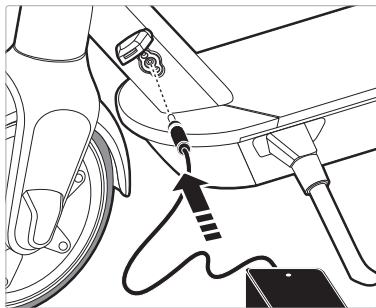

## 1 ANSLUT NÄTADAPTERN

När du har monterat din Bird One är det dags att ladda den. Använd den medföljande nätadaptern och anslut den till laddningsporten.

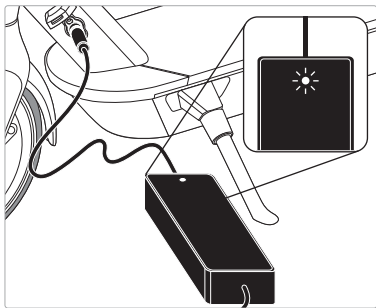

## 2 SLUTFÖR LADDNINGEN

När den är fulladdad visar en grön lampa på nätadaptern att laddningen är klar. Koppla bort nätadaptern från laddningsporten innan körning.

**⚠ VARNING:** Försök inte att ladda den om laddningsporten eller nätadaptern är våt.

**⚠ VARNING:** Omgivningstemperaturen måste vara 32-104°F (0-40°C) under laddning. Batteriet laddas inte utanför dessa temperaturgränser.

**⚠ VARNING:** Brandrisk: Försök inte ta isär laddaren. Det finns inga reparerbara delar.

# 4 Ladda ner appen och para ihop din Bird One.

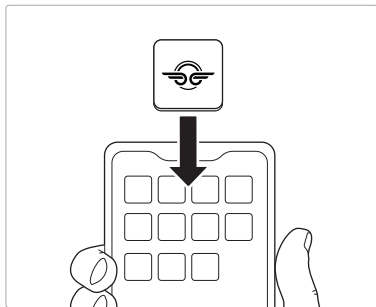

1 Ladda ner Bird-appen på din enhet.

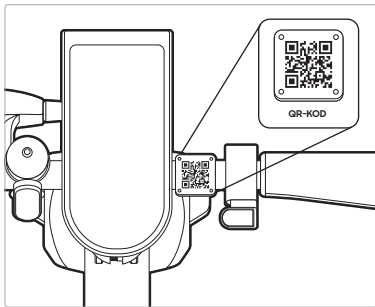

2 Öppna appen för att skanna QR-koden och para ihop din Bird One.

# 5 Körning

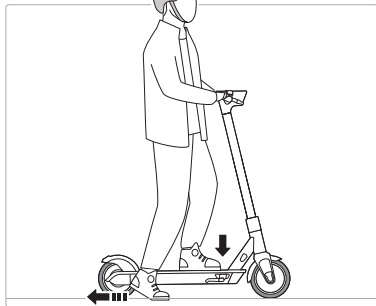

## 1 START

Se till att först fälla in stödet innan du startar en åktur. Sparka för att starta Bird One genom att ha en fot på fordonet och en fot på marken. Sparka framåt med minst två sparkar innan du placerar båda fötterna på fordonet för att köra.

Tryck på gasreglaget (gasen) längst ned på det högra handtaget för att gasa elsparkcykeln.

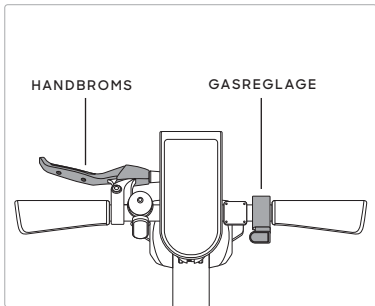

## 2 STOPP

Använd bromsen på det vänstra handtaget för att bromsa eller stoppa fordonet.



## Rengöring och förvaring

- Använd en mjuk, våt trasa för att torka av huvudramen. Smuts som är svår att få bort kan skrubbas med hjälp av en tandborste och sedan rengöras med en mjuk, våt trasa.
- Tvätta inte din Bird One med alkohol, bensin, aceton eller andra frätande lösningsmedel. Dessa ämnen kan skada din Bird Ones utseende och inre struktur. Tvätta inte din Bird One med en högtryckstvätt eller vattenslang.
- Varning – Se till att din Bird One är AV och att laddkabeln är urkopplad innan du rengör den, annars kan du skada de elektroniska komponenterna.
- Förvaringstemperaturer: -10-40°C (14-104°F)

## Underhåll av batteripaket

- Förvara och ladda inte batteriet vid temperaturer utanför de angivna gränserna (se specifikationer). Punktera inte batteriet. Se dina lokala lagar och föreskrifter angående återvinning och/eller bortskaffande av batterier.
- Ett välunderhållet batteri kan fungera bra även efter många mil av körning. Ladda batteriet efter varje körning för att undvika att batteriet laddas ur helt. Vid användning vid rumstemperatur (22°C [70°F]) batteriets räckvidd och prestanda bäst.
- **Varning:** Försök inte ta isär batteriet. Brandrisk. Inga reparerbara delar.
- **Varning:** Kör inte fordonet när omgivningstemperaturen ligger utanför driftstemperaturen (se specifikationer), eftersom låga/höga temperaturer begränsar maximal effekt/vridmoment. Om du ändå kör fordonet kan det orsaka personsador eller skador på egendom på grund av halka eller fall.

## Underhålla din Bird One

- Precis som alla andra fordon behöver din Bird One underhåll då och då. För mer information om underhåll, se Bird One checklista innan start och Bird One bruksanvisning, som finns på [support.bird.co](http://support.bird.co).
- **Inga nollor:** Förhindra förseningar genom att hålla din Bird laddad.
- **Klar himmel:** Undvik att köra din Bird under och efter blöta eller extrema väderförhållanden (regn, snö, etc.).
- **Konsten att underhålla Bird:** Undersök följande Bird-delar innan varje åktur för att hålla din Bird i bra skick. Som alltid finns vi här för att hjälpa till om ett problem uppstår. Vänligen mejla oss på [hello@bird.co](mailto:hello@bird.co) om du har några frågor om att underhålla din Bird.
- **Handbromsar:** Hjulet ska inte rotera när du bromsar – testa det genom att rulla din Bird framåt och bakåt medan du trycker på handbromsen.
- **Däck:** Se till att däcken är i gott skick och fortfarande har tillräckligt mönsterdjup.
- **Skärmar:** Både främre och bakre hjulskärmar ska vara på plats och vara säkert fastsatta i ramen.
- **Styrning:** Rör handtagen fram och tillbaka för att kontrollera att styrningen är korrekt. Vrid även handtagen åt vänster och höger för att se till att styrningen är jämn och inte fastnar på något sätt.
- **Under tak:** Om du lämnar din Bird utomhus bör du hålla den torr genom att placera den under tak. Vid extrema väderförhållanden och temperaturer bör du förvara din Bird inomhus.

# Specifikationer för Bird One

Bromsning	Regenerativ främre motorbroms; bakre trumbroms
Stänkbeständig	IP34
Hjul	9" halvfasta pneumatiska (228,6 mm)
Batteri	12800 mAH
Laddning	Nätadapter med laddkabel
Längd	110 cm
Bredd	46 cm
Höjd	119 cm
Vikt	17,5 kg
Inspänning	42V
Ingångsström	2,0 A Max



Frågor? Vi har svaren. Besök  
[support.bird.co](https://support.bird.co) för hjälp.

Bird Rides Europe B.V.,  
Rokin 92, 1012 KZ, Amsterdam, Nederländerna  
[shopmea@bird.co](mailto:shopmea@bird.co)

## Originalinstruktioner och säkerhetsriktlinjer

Utför en grundläggande säkerhetsinspektion av Bird One före varje användning, inklusive: (i) kalibrering av hjulen och däckens skick; (ii) säker funktion hos alla bromsar och lampor; (iii) ramens goda skick; (iv) tillräcklig batteriladdningseffekt; och (v) tecken på skada, ovanligt eller överdrivet slitage eller andra utestående och uppenbara mekaniska problem/underhållsbehov.

Komponenterna ska underhållas och repareras i enlighet med tillverkarens specifikationer, detta får endast ske med hjälp av tillverkarens auktoriserade reservdelar med installation utförd av återförsäljaren eller andra kvalificerade personer.

Modifiera inte elsparkcykeln på något sätt, då det kommer att upphäva din garanti och medföra potentiella säkerhetsproblem. Läs och förstå alla säkerhetsvarningar som anges på produktetiketten.

- Rekommenderad ålder: 16+ år.
- Risk för personskada eller dödsfall på grund av förlust av kontroll, kollisioner och fall. Hjälmar och annan skyddsutrustning rekommenderas och kan krävas enligt lag.
- Var noga med att läsa den lokala användarhandboken för din region som finns på [support.bird.co](http://support.bird.co)
- Produktgaranti för din region finns på [support.bird.co](http://support.bird.co)
- Följ lokala lagar och föreskrifter när du kör denna produkt. Kör inte där det är förbjudet enligt lokal lag.
- Se till att det avsedda körområdet är säkert. Kör inte i snö, regn eller på vägar som är blöta, leriga, isiga eller som är hala av någon anledning. Kör inte över hinder.
- Undvik höga farthinder, avloppsbrunnar och plötsliga ytförändringar.
- Elsparkcykeln ska inte användas för racing, stuntkörning eller andra manövrer.
- Undvik att komma i kontakt med rörliga delar. Se till att händer, fötter, hår, kläder och andra kroppsdelar inte kommer i kontakt med rörliga delar som motorn eller bakhjulet.
- Håll ALLTID båda händerna på handtagen när du kör.

## Originalinstruktioner och säkerhetsriktlinjer

- Maxvikt: 99,8 kg (220,0 lb). Endast en förare åt gången får köra samma fordon.
- Du ska inte köra Bird One om du är påverkad av alkohol eller droger, om du har ett hjärtsjukdom, är gravid, har huvud-, rygg- eller nackproblem som begränsar din förmåga att köra säkert, om du har några mentala eller fysiska besvär som kan göra dig mottaglig för skada eller försämra din fysiska färdighet eller mentala förmåga att känna igen, förstå och utföra alla säkerhetsinstruktioner och att kunna förstå de risker som är förknippade med Bird One.
- Försök INTE ta isär batteriet. Brandrisk.
- Modifiera aldrig det elektriska systemet eftersom det kan leda till risk för elchock, elstötar eller brand.
- Försök INTE ladda ett fordon när det är blött.
- Du får INTE köra eller försöka ladda ett fordon som har sänkts ned i vatten eller om det finns risk för vattenintrång i batterifacket, även om fordonet inte längre är blött. Kontakta Bird för ytterligare instruktioner.
- För att förhindra elektrisk stöt vid rengöring, ta ut laddarens kontakt ur uttaget och torka av fordonet med en torr trasa.
- Använd endast den laddkabel som tillhandahålls av tillverkaren.
- Förvara endast fordonet i torra utrymmen. Förvara aldrig fordonet i blöta förhållanden.

# Försäkran om överensstämmelse

## Bird - Bird One

Tillverkare: Bird Rides, Inc., 406 Broadway Avenue #369, Santa Monica, CA 90401

Försäkrar att Bird One-modellerna 591B / 591W / 591P uppfyller kraven i: Maskindirektivet (2006/42/EG), EMC-direktivet (2014/30/EU), lågspänningsdirektivet (2014/35/EU) samt direktivet om radioutrustning (2014/53/EU)

### Rapporter:

SZHH01460633

GZES190401539502

GZES200501844001

GZES2005018440MDC

GZEM190401213802

### Testanläggning:

SGS-CSTC Standards Technical Services Co., Ltd.

Guangzhou-filialen

198 Kezhu Road, Science City, Economic & Technology

Utvecklingsområde, Guangzhou, Guangdong, Kina

### Tillämpliga harmoniserade standarder:

2006/42/EG Bilaga 1

EN ISO 12100:2010

EN 60335-1:2012+A11:2014+A13:2017

EN 61000-6-1:2007

EN 61000-6-3:2007+A1:2011

EN 300 328 v2.1.1

EN 303 413 v1.1.1

EN 301 908-1 v11.1.1, -2 v11.1.2, -13 v11.1.2

EN 301 511 v12.5.1

EN 301 489-1 v2.2.0, -17 v3.2.0, -19 v2.1.0, -52 v1.1.0

EN 60950-1:2006+A11:2009+A1:2010+A12:2011+A2:2013

EN 50566:2017

EN 50663:2017

EN 62479:2010

(RoHS) 2011/65/UE



BIRD

© Bird Rides Europe BV, Amsterdam, Nederländerna.

Alla rättigheter förbehållna.

Bird och Bird-logotypen är registrerade varumärken som tillhör Bird Rides, Inc.

