

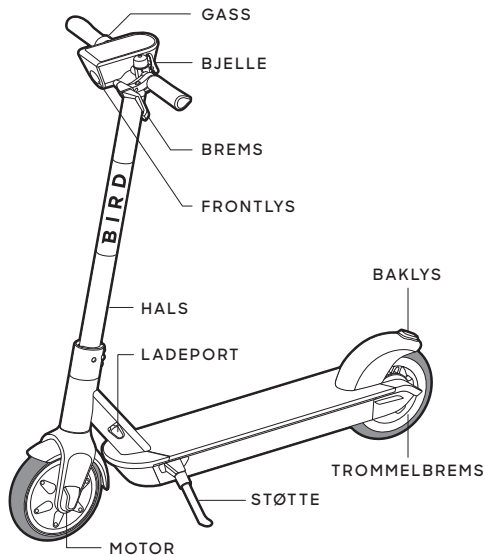

Kom i gang.

BirdOne

1 Møt One.



x4



OB11SC6

x1



OB199T1

x1



OB15PS1

2 Montering av One.

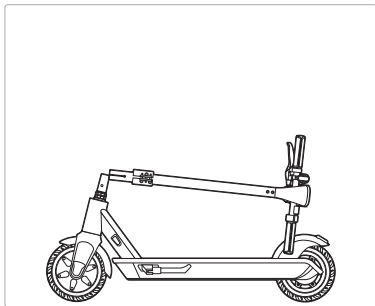

- 1 Vri det ovale røret og juster åpningen så den stemmer med gaffelstammen.

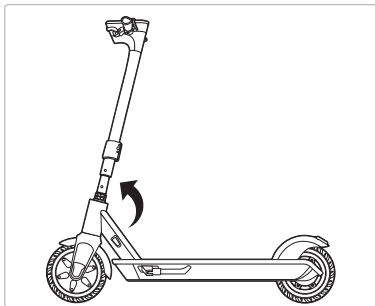

- 2 Juster det ovale røret- og gaffelboltbolthullene. Juster hullene ved å vri det ovale røret til det er på linje med gaffelstammen.

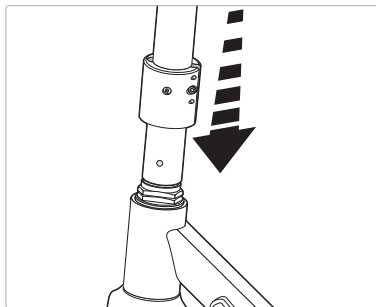

- 3** Skyv kragen ned til den bunner på hoveddrammen.

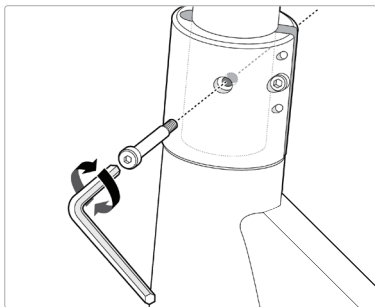

- 4** Forsikre deg om at hullet på kragen er på linje med hullene på gaffelstammen og det ovale røret. Når den er justert riktig setter du inn M5 skulderbolten og strammer til. Stram til skulderbolten til den ikke roterer mer.

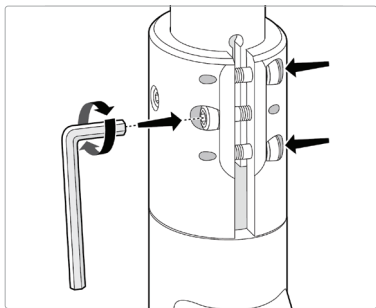

- 5 Stram til alle tre krageskruene. For å unngå alvorlig personskade, må de tre krageskruene strammes forsvarlig før du kjører.

3 Lading

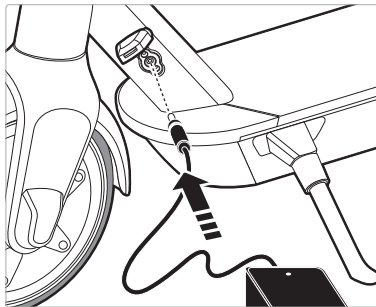

1 KOBLE TIL STRØMADAPTERET

Når du har satt sammen Bird One, er det på tide å lade. Bruk den medfølgende strømforsyning og koble den til ladeporten.

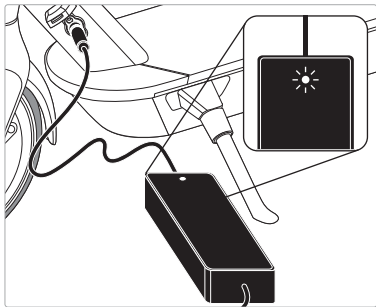

2 FULLFØR LADNINGEN

Når den er fulladet, indikerer et grønt lys på strømforsyningen at ladingen er fullført. Koble strømforsyningen fra ladeporten før du kjører.

⚠ ADVARSEL: Ikke prøv å lade hvis ladeporten eller strømadapteren er våt.

⚠ ADVARSEL: Omgivelsestemperaturen må være 0 - 40 °C (32 - 104 °F) under lading. Batteriet lades ikke utenfor disse temperaturgrensene.

⚠ ADVARSEL: Brannfare: Ikke prøv å demontere laderen. Ingen deler kan vedlikeholdes av brukeren.

4 Skaff deg appen og koble til din Bird One.

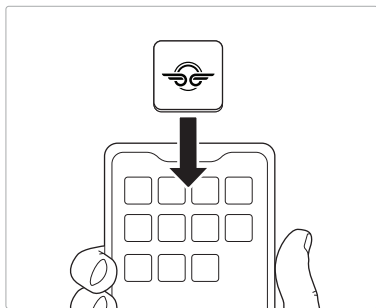

1 Last ned Bird-appen på enheten din.

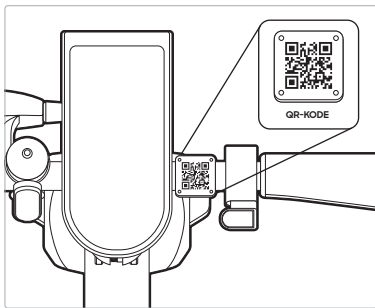

2 Åpne appen for å skanne QR-koden og koble til Bird One.

5 Kjøre

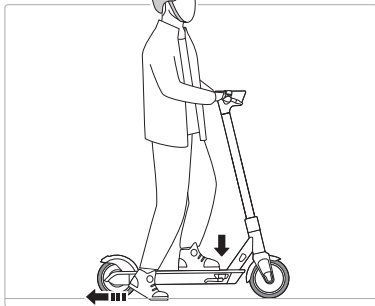

1 STARTER

For å starte en tur, må du først sørge for å ta opp støtten. Spark for å starte Bird One ved å ha en fot på kjøretøyet og en fot på bakken. Skyv kjøretøyet med minst to spark før du går på og kjører.

Trykk på gassen (hendelen) på høyre side av styret for å få scooteren til å akselerere.

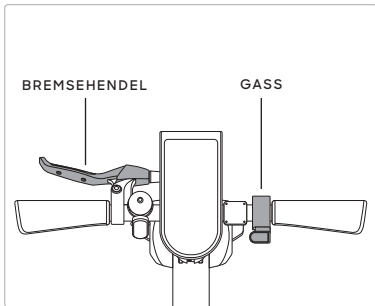

2 STOPPE

Bruk bremsen på venstre side av styret for å bremse eller stoppe kjøretøyet.

Rengjøring og oppbevaring

- Bruk en myk, våt klut til å rengjøre rammen. Smuss som er vanskelig å fjerne kan skrubbes av med en tannbørste, og deretter rengjøres med en myk, våt klut.
- Ikke vask Bird One med alkohol, bensin, aceton eller andre etsende løsemidler. Disse stoffene kan skade utseendet og den indre strukturen til din Bird One. Ikke vask Bird One med høytrykkspyler eller vannslange.
- Advarsel – Forsikre deg om at Bird One er slått AV og at ladekabelen er koblet fra før rengjøring, ellers kan du skade de elektroniske komponentene.
- Lagringstemperaturer: -10 - 40 °C (14 - 104 °F)

Vedlikehold av batteripakken

- Ikke oppbevar eller lad batteriet ved temperaturer utenfor de angitte grensene (se spesifikasjoner). Ikke punkter batteriet. Se lokale lover og forskrifter angående resirkulering og/eller kassering av batterier.
- Et godt vedlikeholdt batteri kan fungere bra selv etter mange miles kjøring. Lad batteriet etter hver tur for å unngå å tømme batteriet helt. Når det brukes ved romtemperatur (22 °C [70 °F]), er batteriområdet og ytelsen best.
- **Advarsel:** Ikke prøv å demontere batteriet. Brannfare. Ingen deler kan repareres av brukeren.
- **Advarsel:** Ikke kjør når omgivelsestemperaturen er utenfor brukstemperaturen (se spesifikasjoner), fordi lav/høy temperatur vil begrense maksimal effekt/dreiemoment. Dette kan føre til personskade eller materielle skader på grunn av at dekkene slipper eller ved velt.

Vedlikehold av din Bird One

- Som alle biler, vil Bird One trenge vedlikehold fra tid til annen. For mer informasjon om vedlikehold, se Bird One Pre-Flight-sjekklisten og Bird One brukerveiledning, som er tilgjengelig på support.bird.co.
- **Ingen nuller:** Hindre forsinkelser ved å holde din Bird oppladet.
- **Klar himmel:** Unngå å kjøre Bird-en din under og etter våte eller ekstreme værforhold (regn, snø osv.).
- **Bird vedlikeholdskunst:** undersøek følgende Bird-deler før hver tur for å holde Bird-en din i god stand. Som alltid er vi her for å hjelpe hvis det skulle oppstå et problem. Send oss en e-post på hello@bird.co hvis du har spørsmål om Bird-vedlikeholdet ditt.
- **Håndbrems:** Hjulet skal ikke gå rundt når du bremser – test det ved å trille Bird fremover og bakover mens du klemmer på bremsespaken.
- **Dekk:** Forsikre deg om at dekkene er i god stand og fortsatt har tilstrekkelig slitebane.
- **Skjermer:** Både for- og bakhjulskjermene skal være på plass og forsvarlig festet til rammen.
- **Styret:** Beveg styret frem og tilbake for å kontrollere at styret er stramt. Drei også styret mot venstre og høyre for å sikre at styringen er jevn og ikke hakker eller fester seg på noen måte.
- **Gi meg ly:** Hvis du lar Bird stå ute, må du holde den tørr ved å plassere den under dekke. Ta med Bird-en din inn ved ekstreme værforhold og temperaturer.

Bird One-spesifikasjoner

Bremsing	Regenerativ motor foran, bakre trommel
Sprutbestandig	IP34
Hjul	9" halvfast pneumatisk (228,6 mm)
Batteri	12 800 mAH
Lading	Strømforsyningsenhet med ladekabel
Lengde	110 cm
Bredde	46 cm
Høyde	119 cm
Vekt	17,5 kg
Inngangsspenning	42V
Inngangsstrøm	2,0 A maks



Spørsmål? Vi har svar.

Besøk support.bird.co for hjelp.

Bird Rides Europe B.V.,
Rokin 92, 1012 KZ, Amsterdam, Nederland
shopmea@bird.co

Opprinnelige instruksjoner og sikkerhetsretningslinjer

Før hver bruk, utfør en grunnleggende sikkerhetskontroll av Bird One, inkludert: (i) kalibrering av hjul og dekkstilstand; (ii) sikker drift av alle bremses og lys; (iii) rammens tilstand skal være god; (iv) tilstrekkelig batteriladefraft; og (v) mulige tegn på skade, uvanlig eller overdreven slitasje eller andre åpne og åpenbare mekaniske problemer/vedlikeholdsbehov.

Komponenter skal vedlikeholdes og repareres i samsvar med produsentens spesifikasjoner og kun bruke produsentens godkjente reservedeler med installasjon utført av forhandlere eller andre fagpersoner.

Ikke gjør endringer på scooteren da dette vil annullere garantien og føre til potensielle sikkerhetsproblemer. Les og forstå alle sikkerhetsvarsler som er oppført på produktetiketten.

- Anbefalt alder: 16 år og eldre.
- Risiko for personskade eller død på grunn av tap av kontroll, kollisjoner og fall. Hjelmer og annet verneutstyr anbefales og kan være påkrevd ved lov.
- Sørg for å lese brukerhåndboken for ditt område, som du finner på support.bird.co
- Produktgaranti for din region finner du på support.bird.co
- Følg lokale lover og regler når du kjører dette produktet. Ikke kjør der det er forbudt av lokal lov.
- Forsikre deg om at det tiltenkte bruksområdet er trygt. Ikke kjør i snø, i regn eller på veier som er våte, gjørmete, isete eller som er glatte av noen grunn. Ikke kjør over hindringer.
- Unngå harde humper, dreneringsgitter og plutselige overflateforandringer.
- Scooteren skal ikke brukes til racing, stuntkjøring eller andre manøvre.
- Unngå kontakt med bevegelige deler. Forsikre deg om at hender, føtter, hår, klær og andre kroppsdeler holdes unna bevegelige deler som motor eller bakhjul.
- Hold ALLTID begge hender på styret når du kjører.

Opprinnelige instruksjoner og sikkerhetsretningslinjer

- Maksimal vekt: 99,8 kg (220,0 lb). Skal kun brukes av en person om gangen.
- Du bør ikke kjøre Bird One hvis du er påvirket av alkohol eller narkotika, hvis du har en hjertesykdom, er gravid, har hode-, rygg- eller nakkeplager som begrenser din evne til å sykle trygt, hvis du har noen psykiske eller fysiske forhold som kan gjøre deg utsatt for skade eller svekke dine fysiske ferdigheter eller mentale evner til å gjenkjenne, forstå og utføre alle sikkerhetsinstruksjoner og være i stand til å håndtere farene som følger med Bird One.
- Advarsel: Ikke prøv å demontere batteriet. Brannfare.
- Endre aldri det elektriske systemet, da dette kan føre til fare for elektrisk støt, elektrosjokk eller brann.
- IKKE prøv å lade et kjøretøy mens det er vått.
- IKKE kjør eller prøv å lade et kjøretøy som ligger i vann, eller hvis det er fare for vanninntrenging i batterirommet selv om kjøretøyet ikke lenger er vått. Kontakt Bird for ytterligere instruksjoner.
- For å forhindre elektrisk støt under rengjøring skal du fjerne ladekontakten fra stikkkontakten og tørke av kjøretøyet med en tørr klut.
- Bruk bare ladekabelen fra produsenten.
- Oppbevares kun på tørre steder. Oppbevar aldri under våte forhold.

Samsvarserklæring

Bird - Bird One

Produsent: Bird Rides, Inc., 406 Broadway Avenue # 369, Santa Monica, CA 90401

Erklærer at Bird One-modellene 591B / 591W / 591P oppfyller kravene i: Maskindirektivet (2006/42 / EF), EMC-direktivet (2014/30 / EU), lavspenningsdirektivet (2014/35 / EU) og radioutstyrsdirektivet (2014/53 / EU)

Rapporter:

SZHH01460633

GZES190401539502

GZES200501844001

GZES2005018440MDC

GZEM190401213802

Testanlegg:

SGS-CSTC Standards Technical Services Co., Ltd.

Avdeling Guangzhou

198 Kezhu Road, Science City, Economic & Technology

Utviklingsområde, Guangzhou, Guangdong, Kina

Gjeldende harmoniserte standarder:

2006/42 / EF vedlegg 1

EN ISO 12100:2010

EN 60335-1:2012+A11:2014+A13:2017

EN 61000:6-1:2007

EN 61000-6-3:2007+A1:2011

EN 300 328 v2.1.1

EN 303 413 v1.1.1

EN 301 908-1 v11.1.1, -2 v11.1.2, -13 v11.1.2

EN 301 511 v12.5.1

EN 301 489-1 v2.2.0, -17 v3.2.0, -19 v2.1.0, -52 v1.1.0

EN 60950-1:2006+A11:2009+A1:2010+A12:2011+A2:2013

EN 50566:2017

EN 50663:2017

EN 62479:2010

(RoHS) 2011/65/UE



B I R D

© Bird Rides Europe BV, Amsterdam, Nederland. Alle rettigheter forbeholdt.
Bird og Bird-logoen er registrerte varemerker for Bird Rides, Inc.

