



Mode d'emploi.

Français (FR)

birdie

A decorative border composed of multiple parallel, wavy black lines that frame the central text area.

C'est l'heure Birdie.

Bienvenue dans la bande ! Nous espérons que vos enfants adoreront leur nouvelle trottinette. N'oubliez pas de partager vos photos de Birdie en marquant @Bird sur Instagram.

#BirdieLife

APPRENEZ À CONNAÎTRE BIRDIE

Birdie est déjà partiellement assemblée, il vous suffira donc de quelques petits gestes pour que votre enfant puisse prendre son envol. Consultez le schéma suivant pour vous assurer que vous disposez de tous le matériel nécessaires à l'assemblage.

BARRE EN T



× 1

REPOSE-PIED



× 1

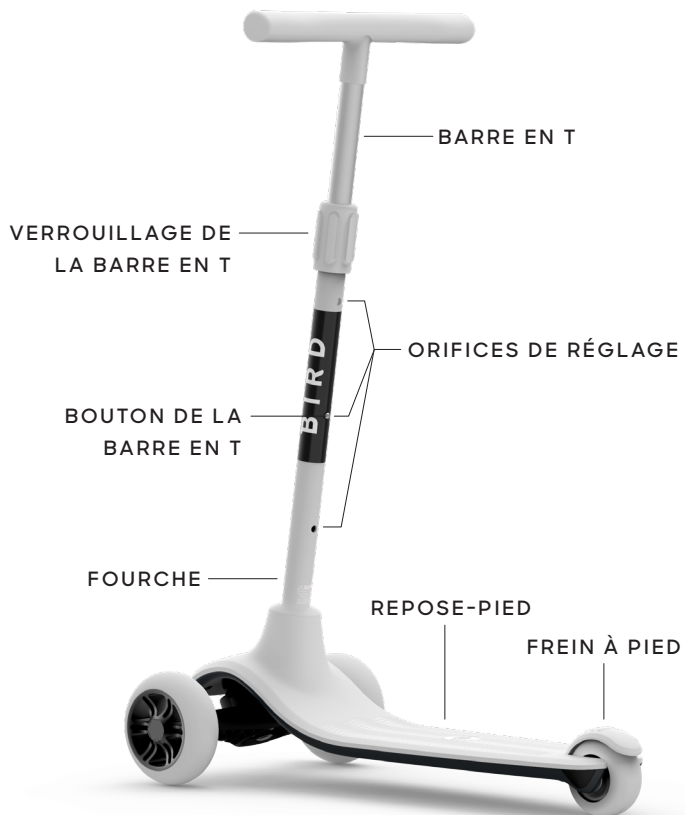

ASSEMBLAGE

Placez la barre en T au-dessus du trou du repose-pied. Assurez-vous d'aligner le loquet de la barre en T avec l'encoche du trou.

Appuyez sur le loquet et faites glisser la barre en T dans le trou. Vous devriez entendre un clic lorsque la barre en T se verrouille à sa place. Vérifiez que la barre en T est sécurisée en retournant la Birdie et assurez-vous que le loquet est visible sous le trou du repose-pied.

Avant de laisser votre enfant rouler, assurez-vous que la fourche, les roues et le cadre de la Birdie ne présentent aucun signe évident de détérioration et que toutes les vis sont bien serrées.

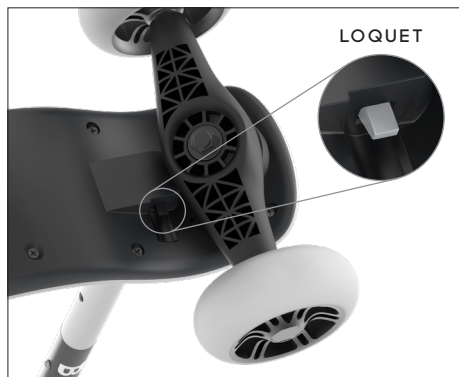
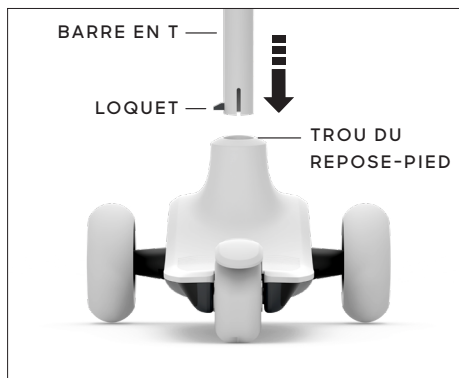

RÉGLAGE DE LA HAUTEUR

Tournez le dispositif de verrouillage de la barre en T dans le sens inverse des aiguilles d'une montre. Appuyez ensuite sur le bouton de la barre en T, déplacez le guidon à la hauteur désirée et tournez le dispositif de verrouillage dans le sens des aiguilles d'une montre jusqu'à ce qu'il soit serré. Assurez-vous que le bouton de la barre en T soit dans le trou de réglage supérieur ou en dessous.

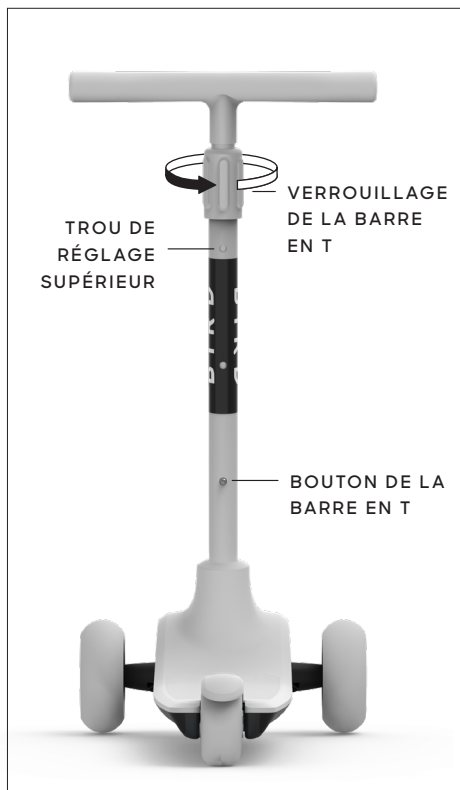

DÉMONTAGE DU GUIDON

Retournez la Birdie pour que le dessous du repose-pied soit visible. Appuyez sur le loquet près du trou du repose-pied, puis tirez sur la barre en T pour l'enlever.

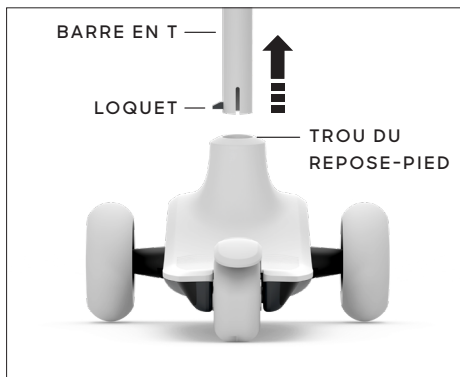
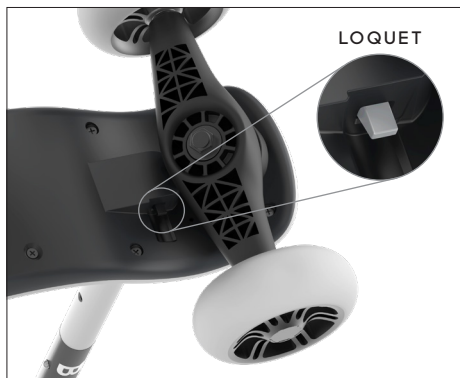

ENTRETIEN

Les roues doivent être contrôlées régulièrement, la vis de la roue devant être serrée si elle est desserrée.

Pour serrer les roues, utilisez un petit tournevis à plat pour retirer les capuchons de vis.

Utilisez un tournevis hexagonal de 5 mm pour serrer la vis de la roue.

Veillez noter que des raisons de sécurité, la roue avant gauche de la Birdie utilise une vis à filetage gauche qui se serre dans le sens inverse des aiguilles d'une montre. Les roues avant droite et arrière utilisent des vis classiques qui se serrent dans le sens des aiguilles d'une montre.

Une fois terminé, remplacez les capuchons de vis.

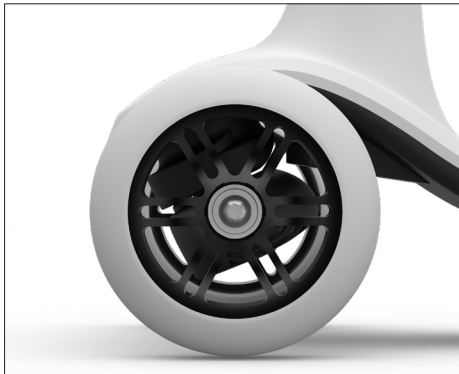
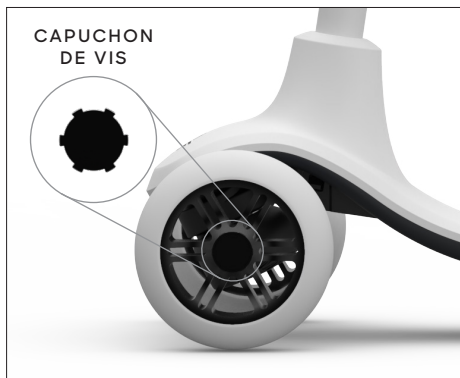



AVERTISSEMENT

- Convient aux enfants de 3 à 8 ans d'un poids maximum de 50 kg (110 lb). Ne convient pas aux enfants de moins de trois ans.
- La supervision d'un adulte est nécessaire.
- Vérifiez et sécurisez toutes les fixations avant chaque sortie.
- Toute modification apportée à la Birdie entraînera l'annulation de la garantie.
- Les pièces métalliques peuvent s'oxyder avec le temps, surtout si elles sont exposées à l'humidité extérieure.
- Contient de petites pièces non assemblées, qui peuvent présenter un risque d'étouffement ; l'assemblage par un adulte est nécessaire.
- Un équipement de protection doit être porté pour rouler. Il comprend un casque, des chaussures à semelles en caoutchouc et des protections pour les poignets, les coudes et les genoux.
- Aidez votre enfant à se sentir à l'aise en commençant par s'exercer à contrôler la Birdie. Conduisez toujours avec prudence pour éviter les chutes ou les collisions.
- Roulez toujours sur des surfaces lisses et asphaltées, à l'écart des véhicules à moteur. Évitez les bosses proéminentes, les grilles de drainage et les changements de surface soudains. La Birdie peut s'arrêter brusquement.

INSTRUCTIONS ET AVERTISSEMENTS POUR ROULER EN TOUTE SÉCURITÉ

- Évitez toute vitesse excessive associée aux descentes. Veillez à ce que votre enfant ne descende aucune pente raide et ne dépasse pas une vitesse de 4,8 km/h (3 mph).
- Évitez les routes, les chemins ou les endroits où circulent des véhicules motorisés. Respectez toutes les lois et réglementations locales concernant la circulation et les trottinettes.
- Attention aux piétons.
- Évitez les rues et les surfaces recouvertes d'eau, de sable, de gravier, de terre, de feuilles et d'autres débris. Des conditions humides nuisent à la traction, au freinage et à la visibilité.
- La Birdie ne peut être utilisée que par un seul enfant.
- Ne laissez jamais votre enfant rouler de nuit.
- Surveillez la météo et le terrain. Ne roulez pas sur des surfaces sablonneuses, rugueuses, verglacées, mouillées ou inégales.
- Remplacez immédiatement les pièces usées ou cassées.
- Le frein chauffe lorsqu'il est utilisé en continu. Ne le touchez pas après avoir freiné.
- Les adultes doivent effectuer les procédures initiales de réglage pour déplier la Birdie et régler le guidon ainsi que la direction à la bonne hauteur.





No. de modèle Birdie VA00027 / VA00028 / VA00029



**Vous avez des questions ?
Nous avons les réponses.**

Contactez Bird via l'application
ou par e-mail à l'adresse
shopemea@bird.co

Bird Rides Europe B.V.,
Rokin 92, 1012 KZ,
Amsterdam, Pays-Bas



www.bird.co

Ce produit est conforme aux normes harmonisées suivantes : EN 71-1: Sécurité des jouets. Caractéristiques mécaniques et physiques. EN 71-2: Sécurité des jouets. Inflammabilité. | EN 71-3: Sécurité des jouets. Migration de certains éléments.

