

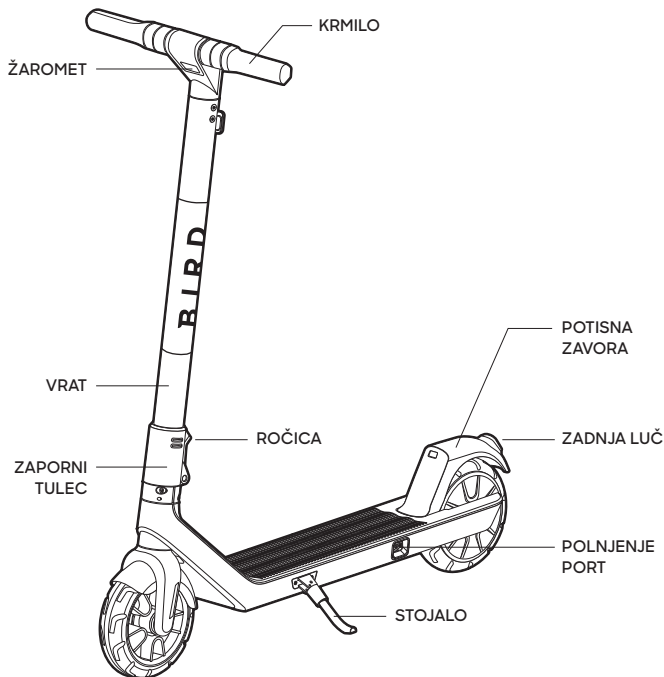

Uvod

BirdAir

BirdAir



Montažni materiali

VOZILO BIRD AIR (ZLOŽENO)

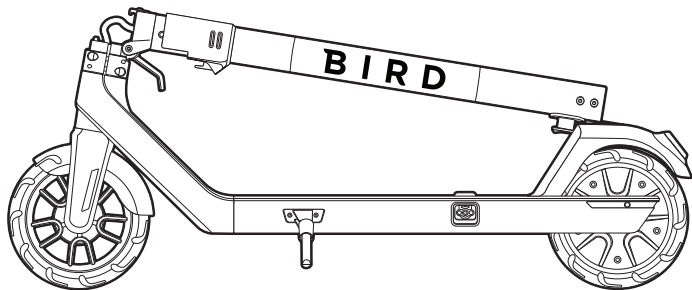

SKLOP KRMILA

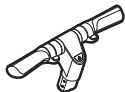

x1

VIJAKI



x4

INBUS KLJUČ



x1

POLNILNIK IN VTIČ



x1

Sestavljanje

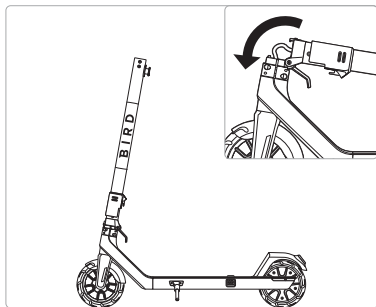

1 DVIGNITE VRAT

Dvignite navpično cev (vrat) od zgoraj in jo premaknite v pokončni položaj.

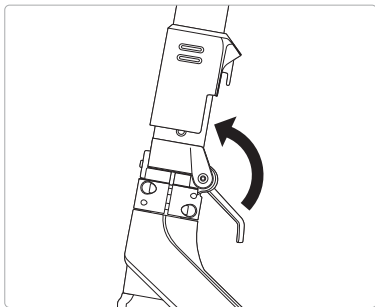

2 ZAVRTITE VRAT NA SVOJE MESTO

Zavrtite ročico na dnu vratu navzgor, medtem ko vrat držite na mestu. Ročica mora biti popolnoma zaklenjena v pokončnem položaju.

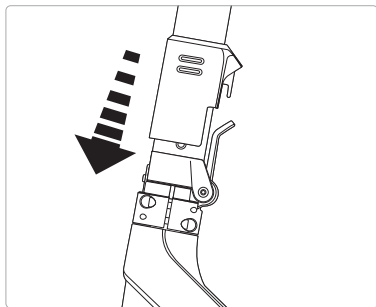

3 POTISNITE ZAPORNO TULKO NAVZDOL

Potiskajte tulko navzdol, dokler se ne zaskoči z ročico.

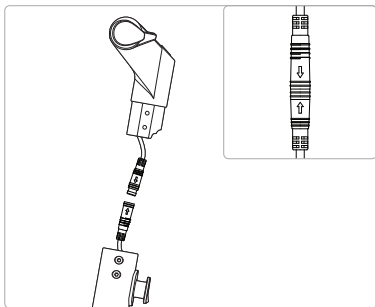

4 POVEŽITE SKLOP KRMILA

Vzemite sklop krmila in njegov konektor (zeleni) povežite s konektorjem Bird Air na vrhu vratu.

Konektorje poravnajte s puščicami kot vizualna pomagala. Ko so puščice poravnane, jih potisnite skupaj, da se povežejo.

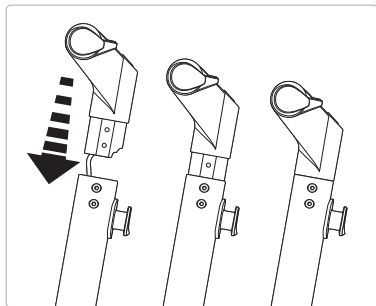

5 KRMILLO POTISNITE NA SVOJE MESTO

Potisnite sklop krmila navzdol v vrat z žicami znotraj. Srednji del krmila se mora nagniti navzdol proti zadnjemu delu vozila.

Potiskajte palico ročaja navzdol, dokler se popolnoma ne namesti v vrat.

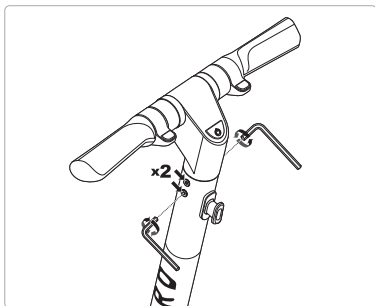

6 NAMESTITE (4) VIJAKE

Vzemite (4) vijake in imbus ključ. Nato poiščite (4) luknje za vijake na vrhu vratu, blizu sklopa krmila.

Na nasprotnih straneh vratu sta dve luknji.

Z imbus ključem namestite (4) vijake. Privijte vijake, da se tesno prilegajo, nato jih zavrtite za še en obrat.

Polnjenje

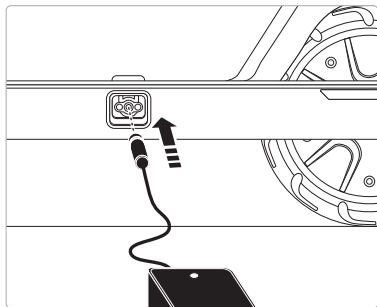

1 PRIKLJUČITE NAPAVALNIK

Ko sestavite izdelek Bird One, je čas za polnjenje. Uporabite priloženi napajalnik in ga priključite na polnilni priključek.

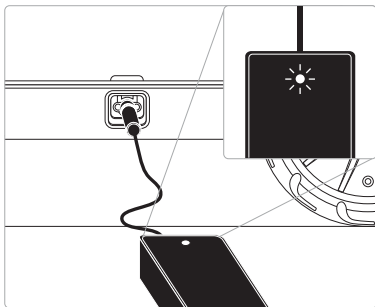

2 KONČAJTE S POLNJENJEM

Ko je izdelek popolnoma napolnjen, zelena lučka na napajalniku kaže, da je polnjenje končano. Pred vožnjo odklopite napajalnik iz polnilnega priključka.

⚠ OPOZORILO: Ne poskušajte polniti, če sta polnilni priključek ali napajalnik mokra.

⚠ OPOZORILO: Uporabljajte samo polnilnik, ki ga je določil proizvajalec.
PROIZVAJALEC: DONGGUAN ANGDI TECHNOLOGY CO LTD, MODEL: BC266420200

⚠ OPOZORILO: Med polnjenjem mora biti temperatura okolice 32-104 °F (0-40 °C)*. Baterija se ne bo polnila zunaj teh temperaturnih omejitev.

⚠ OPOZORILO: Nevarnost požara: polnilnika ne poskušajte razstaviti. Ni uporabniških delov, ki bi jih lahko servisirali.

Vožnja

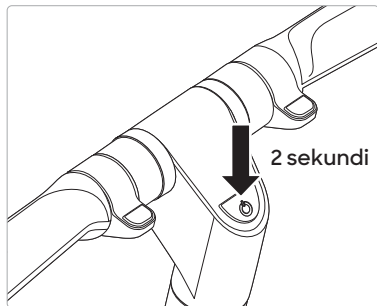

1 VKLOP

Če želite vklopiti ali izklopiti izdelek Bird Air, držite gumb za vklop najmanj dve sekundi na dnu prikaz pomišljaja (sredinska konzola sklopa krmila).

Ko se vklopi ali izklopi, bo vozilo slišalo zvočni signal. Poleg tega se bo prikazala črtica.

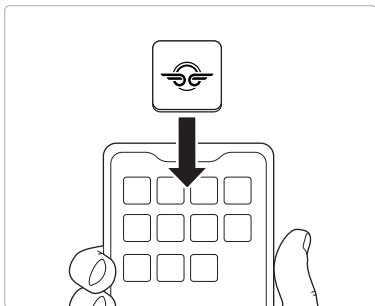

2 PRENESITE APLIKACIJO BIRD

Prenesite in namestite aplikacijo Bird na svoj pametni telefon, da dobite brezžični dostop do kontrolnikov prikaza črtice. Sledite navodilom v aplikaciji, da seznanite z vozilom.

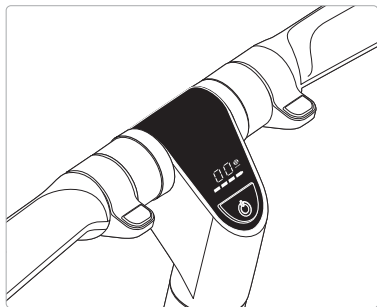

3 PREVERITE PRIKAZ ČRTICE

Bird Air na prikazu črtice prikaže hitrost (milje na uro ali kilometre na uro) in raven napolnjenosti. To lahko spremenite tako, da trikrat tapnete gumb za vklop.

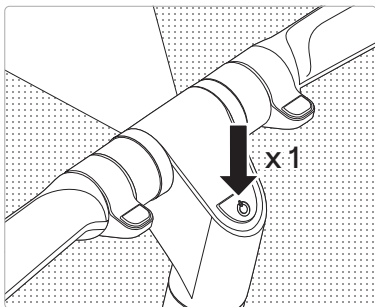

4 VKLOP ŽAROMETA

Enkrat pritisnete gumb za vklop, da vklopite ali izklopite žaromet.

Na prikazu črtice je prikazan način hitrosti, v katerem je izdelek Bird Air. Obstajajo trije različni načini hitrosti:

ODJEM

Največja hitrost
15 km/h/9 milj/h

DRSENJE

Največja hitrost 20 km/h/12,5 milje/h,
označena z rumenim krogom 

LETENJE

Največja hitrost 25 km/h/15,5 milje/h,
označeno z rdečim krogom 

Če želite preklopiti med tremi načini, dvakrat tapnite gumb za vklop. Dvojno tapkanje bo vedno krožilo po hitrosti vzleta, drsenja in letenja.



5 ZAGON

Če želite začeti vožnjo, najprej prepognite stojalo. Stopite, da zaženete Bird Air, tako da imate eno nogo na vozilu in eno nogo na tleh. Potisnite vozilo z vsaj dvema potiskoma, preden stopite na desko, in začnete z vožnjo.

Pritisnite ročico za plin na desnem krmilu, da pospešite skiro.

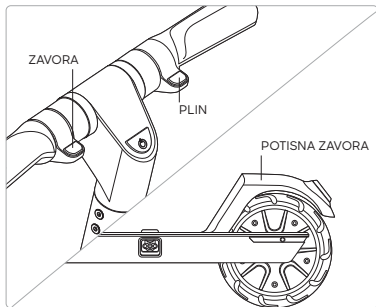

6 USTAVLJANJE

Zavirajte ali ustavite vozilo s potisno zavoro na zadnjem kolesu. Poleg tega je levo krmilo mogoče uporabiti kot zavoro za vozilo.

Zlaganje

Bird Air lahko za boljše udobje zložite.

 Prepričajte se, da je Bird Air izklopljen, preden ga poskusite zložiti.

1 POTISNITE ZAPORNO TULKO NAVZDOL

Primite zaporno tulko in jo potisnite navzgor iz ročice.

2 ZAVRTITE ROČICO NAVZDOL

Medtem ko držite zaporno tulko na mestu na vzvodu, zavrtite ročico navzdol.

3 ZLOŽITE VRAT NAVZDOL

Primite za vrat in ga zložite za 90 stopinj, tako da krmilni sklop ne bo tik nad zavoro.

4 ZAKLENITE VRAT V BLATNIK

Potiskajte vrat navzdol nad potisno zavoro, dokler se črni jeziček na dnu krmilnega sklopa ne zaskoči z zavoro.

Držite pritisnjeno zavoro, nato potiskajte vrat naprej v blatnik, dokler se črni jeziček ne zaskoči.

Spustite potisno zavoro in vrat. Zdaj je skiro mogoče dvigniti z vratu.

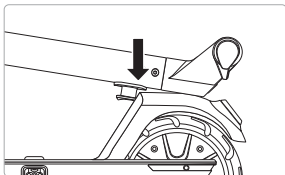
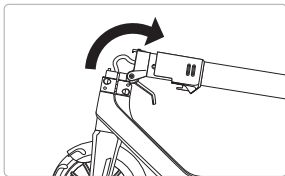
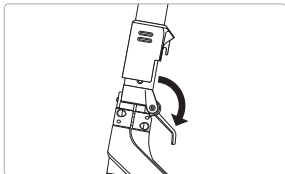
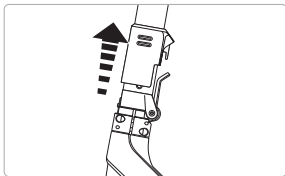

Razstavljanje

Za razstavljanje izdelka Bird Air postopek izvedite v obratnem vrstnem redu zlaganja.

1 SPROSTITI JEZIČEK

Potisnite potisno zavoro navzdol, da sprostite jeziček na dnu sklopa krmila.

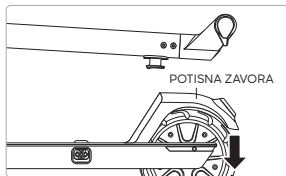

2 NASTAVITE VRAT IN ROČICO

Dvignite vrat za 90 stopinj v pokončni položaj na vozilu.

Potisnite ročico na dnu vratu navzgor.

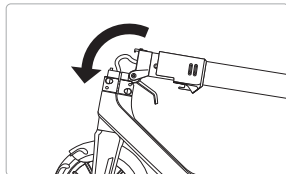

3 POTISNITE ZAPORNO TULKO NAVZDOL

Potisnite zaporno tulko navzdol v ročico in se prepričajte, da se zaskoči. Ročica mora biti popolnoma zaklenjena v pokončnem položaju.

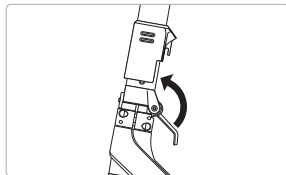

⚠ OPOZORILO:

Neupoštevanje navodil za razklapljanje lahko povzroči nenamerno zlaganje. Prepričajte se, da je ročica pokončna in da je tulka pritrjena.

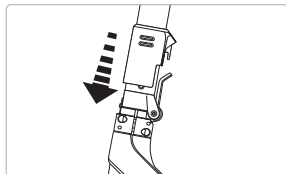
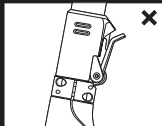
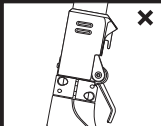

Specifikacije

Baterija	5,2 Ah (10S2P)
Doseg	Do 28,7 km (15,5 milj)
Polnjenje	Priključek za hitro polnjenje
Aplikacija	iOS in Android
Vdelana programska oprema	Brezžične posodobitve
Povezljivost	Bluetooth
Odporan na poltje	Šasija IP34, motor IP67, baterija IP67
Luči	Sprednja LED lučka, samodejna zadnja LED lučka
Zaviranje	Dušilka in noga
Kolesa	20 cm (7,9 ") poltrdno
Največja hitrost	25 km/h (15,5 milje/h)
Stopnja pobočja	15 % ocena
Omejitve teže	100 kg (220 lb)
Temperatura skladiščenja	-10-40 °C (14 -104 °F)
Delovna temperatura	-10-40 °C (14 -104 °F)

Specifikacije polnilnika

Vhodna napetost	100-240 AC, izhodna napetost = 42 V DC, izhodni tok: 2,0 A, Proizvajalec polnilnika: DONGGUAN ANGDI TECHNOLOGY CO LTD, model: BC266420200 (uporabljajte samo polnilnik)
Temperatura polnjenja	0-40°C (32-104°F)

Dimenzije

(dolžina x širina x višina)	981 mm x 460 mm x 1145 mm (38,6 "X 18,1" X 45,1")
Teža	13,7 kg (30,2 lb)

Čiščenje in skladiščenje

- Uporabite mehko, mokro krpo, da očistite glavni okvir. Težko odstranljivo umazanijo lahko očistite z zobno ščetko in nato očistite z mehko mokro krpo.
- Izdelka Bird Air ne čistite z alkoholom, bencinom, acetonom ali drugimi jedkimi topili. Te snovi lahko poškodujejo videz in notranjo strukturo izdelka Bird Air. Izdelka Bird Air ne čistite z električnim čistilnikom ali cevjo.
- Opozorilo - pred čiščenjem se prepričajte, da je izdelek Bird Air izklopljen in da je polnilni kabel odklopljen; v nasprotnem primeru lahko poškodujete elektronske komponente.
- Temperatura skladiščenja: -10-40 °C (14-104 ° F)

Vzdrževanje baterije

- Baterije ne shranjujte in ne polnite pri temperaturah, ki presegajo navedene omejitve (glejte specifikacije). Ne luknjajte baterije. Upoštevajte lokalne zakone in predpise glede recikliranja in/ali odstranjevanja baterij.
- Dobro vzdrževana baterija lahko deluje dobro tudi po dolgih kilometrih vožnje. Po vsaki vožnji napolnite baterijo, da se baterija popolnoma ne izprazni. Pri uporabi pri sobni temperaturi (22 °C [70 °F]) sta doseg in zmogljivost baterije najboljša.
- Opozorilo: baterije ne poskušajte razstavljati. Nevarnost požara. Ni delov, ki bi jih lahko popravil uporabnik.
- Opozorilo: ne vozite, ko je temperatura okolice zunaj delovne temperature (glejte specifikacije), ker bo nizka/visoka temperatura omejila največjo moč/navor. S tem lahko zaradi zdrsov ali padcev pride do telesnih poškodb ali materialne škode.



Imate vprašanje? Imamo odgovore.

Za pomoč obiščite support.bird.co.

+1 (866) 205-2442

Bird Rides

406 Broadway Avenue #369

Santa Monica, CA 90401

Bird Rides Europe B.V.,

Rokin 92, 1012 KZ

Amsterdam, Netherlands

Navodila in varnostne smernice

Pred vsako uporabo izvedite osnovni varnostni pregled izdelka Bird Air, vključno: (i) pravilnost koles in stanje pnevmatik; (ii) varno delovanje vseh zavor in luči; (iii) dobro stanje okvirja; (iv) zadostna moč napoljenosti baterije; in (v) kakršne koli znake poškodb, nenavadne ali pretirane obrabe ali drugih odprtih in očitnih mehanskih težav/potreb po vzdrževanju.

Komponente je treba vzdrževati in popravljati v skladu s proizvajalčevimi specifikacijami in z uporabo samo odobrenih nadomestnih delov proizvajalca, pri čemer jih morajo vgraditi trgovci ali druge usposobljene osebe.

Če skiro spremenite, garancija izgubi veljavnost in povzročil morebitne varnostne težave. Preberite in razumite vsa varnostna opozorila, navedena na nalepki izdelka.

- Priporočena starost: 16+ let.
- Največja teža: 100 kg (220 lb). Hkrati se ne sme peljati več kot ena oseba.
- Nevarnost telesnih poškodb ali smrti zaradi izgube nadzora, trkov in padcev. Čelade in druga zaščitna oprema so zelo priporočljivi in jih zakonodaja morda zahteva.
- Ne pozabite prebrati navodil za lokalno uporabo v vaši regiji, ki jih najdete na support.bird.co.
- Garancijo izdelka za vašo regijo najdete na spletnem mestu support.bird.co
- Pri vožnji s tem izdelkom upoštevajte lokalne zakone in predpise. Ne vozite tam, kjer je prepovedano.
- Prepričajte se, da je predvideno območje delovanja varno. Ne vozite se po snegu, v dežju ali po cestah, ki so mokre, blatne, ledene ali spolzke iz kakršnega koli razloga. Ne vozite se čez ovire. Izogibajte se ostrim udarcem, drenažnim rešetkam in nenadnim spremembam površine.
- Izogibajte se ulicam in površinam z vodo, peskom, gramozom, umazanijo, listjem in drugimi odpadki.
- Skiroja ne smete uporabljati za dirkanje, kaskadersko vožnjo ali druge manevre.

Navodila in varnostne smernice

- Za najboljše rezultate pri ustavljanju in pojemku vedno uporabljajte potisno zavoro skupaj z levo zavoro na krmilu. Leve zavore na krmilu ne smete uporabljati samo, da se ustavite pri visoki hitrosti ali med vožnjo navzdol.
- Izogibajte se stiku z gibljivimi deli. Poskrbite, da se roke, noge, lasje, oblačila in drugi deli telesa ne bodo premikali z deli, kot sta motor ali sprednje kolo.
- Med vožnjo VEDNO držite obe roki na krmilu.
- Ne smete voziti Bird Air:
 - če je pod vplivom alkohola ali mamil,
 - če imate srčno bolezen, ste noseči, imate boleznj glave, hrbta ali vratu, ki omejujejo vašo sposobnost varne vožnje,
 - če imate kakršne koli duševne ali fizične razmere, zaradi katerih bi lahko bili dovzetni za poškodbe ali poslabšali telesno spretnost ali duševne sposobnosti, da bi prepoznali, razumeli in izvedli vsa varnostna navodila ter bili sposobni prevzeti nevarnosti, povezane z zrakom za ptice.
- NE poskušajte razstavljati baterij. Nevarnost požara.
- Nikoli ne spreminjajte električnega sistema, saj lahko to povzroči nevarnost električnega šoka, električnega udara ali požara.
- NE poskušajte polniti vozila, ko je mokro.
- NE vozite in ne poskušajte polniti vozila, ki je bilo potopljeno v vodo ali če obstaja nevarnost vdora vode v predal za baterije, tudi če vozilo ni več mokro. Za nadaljnja navodila se obrnite na Bird.
- Če želite med čiščenjem preprečiti električni udar, odstranite vtič polnilnika iz električne vtičnice in obrišite vozilo s suho krpo. Uporabljajte samo polnilni kabel, ki ga je priskrbel proizvajalec.
- Shranjujte samo v suhih prostorih. Nikoli ne shranjujte v mokrih razmerah.
- Izdelki niso namenjeni za uporabo na nadmorski višini nad 2000 m.
- Dolgotrajna izpostavljenost UV-žarkom, dežju in elementom lahko poškoduje materiale, ki jih obdaja. Ko izdelka ne uporabljate, ga shranjujte v zaprtih prostorih.

Izjava o skladnosti

Bird - Bird Air

Proizvajalec: Bird Rides Europe BV, Rokin 92, 1012 KZ, Amsterdam, Nizozemska

izjavlja, da modeli Bird Air VA00022/VA00023 ustrezajo zahtevam:

Direktiva o strojih (2006/42/ES), Direktiva EMC (2014/30/EU), Direktiva o nizki napetosti (2014/35/EU) in Direktiva o radijski opremi (2014/53/EU)

Poročila:

SZEM2007005865CR
GZHL2007039305SP
SZEM200700660802
GZHL2007039126BC
SZEM2007006608CR
SZEM200700660804
SZEM200700660803
GZHL2007040318SP
GZHL2008042690SP
CANEC2011781101
GZHL2007039128SP
SZES200700397701
GZES200712350101
GZES200702350101
GZES2007023501MDC
CANEC2010555901
SZES200600307203

Veljavni usklajeni standardi:

2006/42 / ES Priloga 1
EN ISO 12100:2010
EN 60335-1:2012+A11:2014+A13:2017
EN IEC61000-6-1:2019
EN 61000-6-3:2007+A1:2011
EN 300 328 V2.2.2
EN 301 489-1 V2.2.3, -17 V3.2.2
EN 62479:2010
Direktiva RoHS (EU) 2015/863
Direktiva 2011/65 / EU
IEC 62471: 2006
EN 62471: 2008
Direktiva o OEE0

Objekt za testiranje:

SGS - CSTC Standardi Technical Services Co., Ltd.
Guangzhou Branch
198 Kezhu Road, Science City, Economic & Technology
Development Area, Guangzhou, Guangdong, Kitajska



BIRD

© Bird Rides Europe. Bird Rides Europe B.V., Rokin 92, 1012 KZ
Amsterdam, Nizozemska. Vse pravice pridržane.

Bird in logotip Bird sta zaščiteni blagovni znamki družbe Bird Rides, Inc.

