

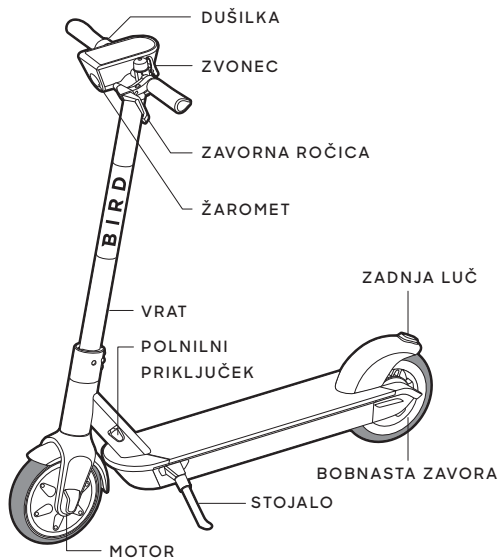

Uvod

BirdOne

1 Spoznajte izdelek.



x4



OB11SC6

x1



OB199T1

x1



OB15PS1

2 Sestavljanje izdelka.

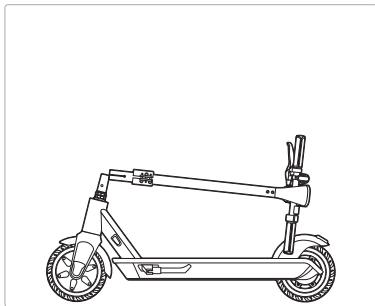

- 1 Zavrtite ovalno cev in poravnajte odprtino z osjo vilic.

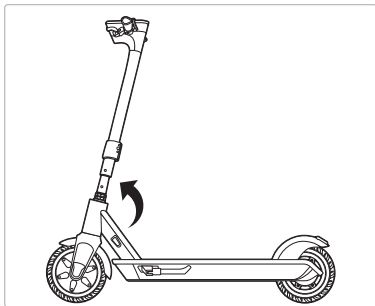

- 2 Poravnajte luknje za vijake ovalne cevi in osi vilic. Luknje poravnajte z vrtenjem ovalne cevi, dokler niso poravnane luknjami na osi vilic.

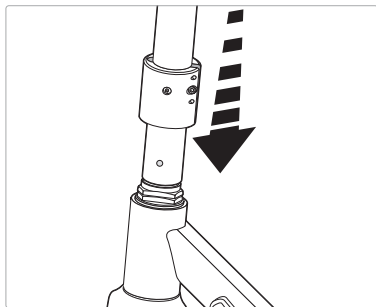

- 3** Vez potiskajte navzdol, dokler se ne spusti na glavni okvir.

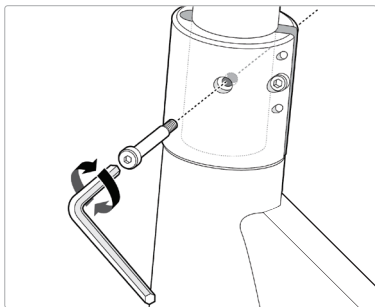

- 4** Zagotovite, da se luknja na vezu poravna z luknjami osi vilic in luknjami ovalne cevi. Ko je poravnana, vstavite ramenski vijak M5 in ga privijte. Privijajte, dokler se ramenski vijak ne vrti več.

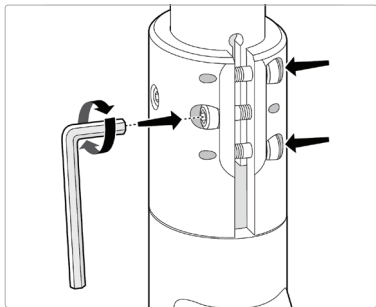

- 5** Privijte vse tri vezne vijake. Da se izognete resnim telesnim poškodbam, morate pred vožnjo tri vezne vijake dobro priviti.

3 Polnjenje

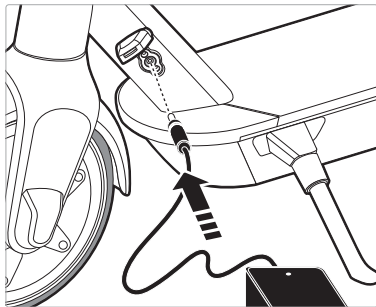

1 PRIKLJUČITE NAPAVALNIK

Ko sestavite svoj Bird One, je čas za polnjenje. Uporabite priloženi napajalnik in ga priključite na polnilni priključek.

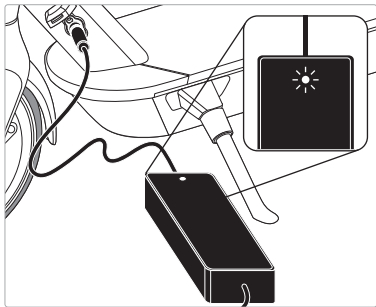

2 KONČAJTE S POLNJENJEM

Ko je izdelek popolnoma napolnjen, zelena lučka na napajalniku kaže, da je polnjenje končano. Pred vožnjo odklopite napajalnik iz polnilnega priključka.

⚠ OPOZORILO: Ne poskušajte polniti, če sta polnilni priključek ali napajalnik mokra.

⚠ OPOZORILO: Med polnjenjem mora biti temperatura okolice 32-104 °F (0-40 °C)*. Baterija se ne bo polnila zunaj teh temperaturnih omejitev.

⚠ OPOZORILO: Nevarnost požara: polnilnika ne poskušajte razstaviti. Ni uporabniških delov, ki bi jih lahko servisirali.

4 Prenesite aplikacijo in seznanite svoj izdelek Bird One.

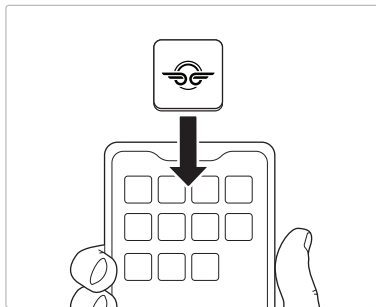

1 Prenesite aplikacijo Bird v svoj izdelek.

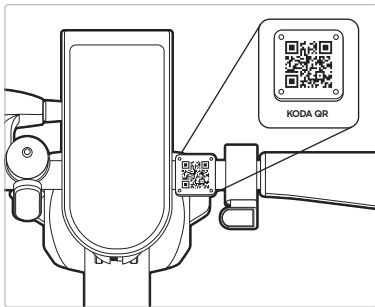

2 Odprite aplikacijo, da optično preberete kodo QR in seznanite izdelek Bird One.

5 Vožnja

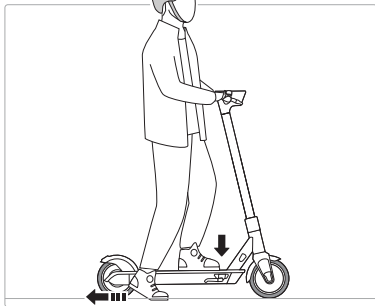

1 ZAGON

Če želite začeti vožnjo, najprej prepognite stojalo. Stopite, da zaženete Bird One, tako da imate eno nogo na vozilu in eno nogo na tleh. Potisnite vozilo z vsaj dvema potiskoma, preden stopite na desko, in začnete z vožnjo.

Pritisnite ročico za plin na desnem krmilu, da pospešite skiro.

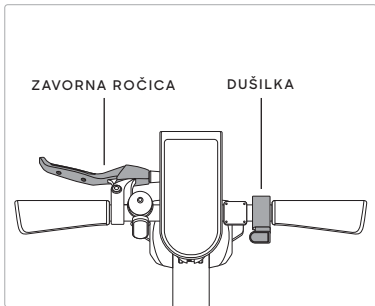

2 USTAVLJANJE

Za zaviranje ali ustavitev vozila uporabite zavoro na levem krmilu.

Čiščenje in skladiščenje

- Uporabite mehko, mokro krpo, da očistite glavni okvir. Težko odstranljivo umazanijo lahko očistite z zobno ščetko in nato očistite z mehko mokro krpo.
- Izdelka Bird One ne čistite z alkoholom, bencinom, acetonom ali drugimi jedkimi topili. Te snovi lahko poškodujejo videz in notranjo strukturo izdelka Bird One. Izdelka Bird One ne čistite z električnim čistilnikom ali cevjo.
- Opozorilo – pred čiščenjem se prepričajte, da je izdelek Bird One izklopljen in da je polnilni kabel izklopljen; v nasprotnem primeru lahko poškodujete elektronske komponente.
- Temperatura skladiščenja: -10-40 °C (14-104 ° F)

Vzdrževanje baterije

- Baterije ne shranjujte in ne polnite pri temperaturah, ki presegajo navedene omejitve (glejte specifikacije). Ne luknjajte baterije. Upoštevajte lokalne zakone in predpise glede recikliranja in/ali odstranjevanja baterij.
- Dobro vzdrževana baterija lahko deluje dobro tudi po dolgih kilometrih vožnje. Po vsaki vožnji napolnite baterijo, da se baterija popolnoma ne izprazni. Pri uporabi pri sobni temperaturi (22 °C [70 °F]) sta doseg in zmogljivost baterije najboljša.
- **Opozorilo:** baterije ne poskušajte razstavljati. Nevarnost požara. Ni delov, ki bi jih lahko popravil uporabnik.
- **Opozorilo:** ne vozite, ko je temperatura okolice zunaj delovne temperature (glejte specifikacije), ker bo nizka/visoka temperatura omejila največjo moč/navor. S tem lahko zaradi zdrsov ali padcev pride do telesnih poškodb ali materialne škode.

Vzdrževanje izdelka Bird One

- Kot vsa vozila bo tudi vaš izdelek Bird One občasno potreboval vzdrževanje. Za več informacij o vzdrževanju preglejte kontrolni seznam Bird One Pre-Flight in navodila za uporabo Bird One, ki sta na voljo na naslovu support.bird.co.
- **Brez ničel:** preprečite zamude tako, da izdelek Bird ohranjate napolnjenega.
- **Čisto nebo:** izogibajte se vožnji z izdelkom Bird med in po mokrih ali ekstremnih vremenskih razmerah (dež, sneg itd.).
- **Način vzdrževanja izdelka Bird:** pred vsako vožnjo preglejte naslednje dele izdelka Bird, da bo vaš izdelek Bird v odličnem stanju. Kot vedno smo tu, da vam pomagamo, če pride do težave. Če imate kakršna koli vprašanja glede vzdrževanja izdelka Bird, nam pišite na hello@bird.co.
- **Ročne zavore:** kolo se med zaviranjem ne sme vrteti – preizkusite ga tako, da med stiskanjem zavorne ročice izdelek Bird premikate naprej in nazaj.
- **Pnevmatike:** prepričajte se, da so pnevmatike v dobrem stanju in imajo še dovolj tekalne plasti.
- **Blatniki:** blatnika sprednjega in zadnjega kolesa morata biti nameščena in varno povezana z okvirjem.
- **Krmiljenje:** krmilo premikajte naprej in nazaj, da preverite, ali je krmiljenje tesno. Zavrtite tudi krmilo v levo in desno, da zagotovite brezhibno krmiljenje in se na noben način ne veže ali drži.
- **Dajte mi zavetje:** če izdelek Bird pustite zunaj, naj bo suh, tako da ga postavite pod pokrov. V primeru ekstremnih vremenskih razmer in temperatur izdelek Bird pospravite noter.

Bird One Specifikacije

Zaviranje	Regenerativni sprednji motor; zadnji boben
Odpor na poltje	IP34
Kolesa	9 "poltrdna pnevmatika (228,6 mm)
Baterija	12.800 mAH
Polnjenje	Napajalna enota s polnilnim kablom
Dolžina	110 cm
Širina	46 cm
Višina	119 cm
Teža	17,5 kg
Vhodna napetost	42V
Vhodni tok	2,0 A najv.



Imate vprašanje? Imamo odgovore.
Za pomoč obiščite support.bird.co.

Bird Rides Europe B.V.,
Rokin 92, 1012 KZ, Amsterdam, Nizozemska
support@bird.co

Izvirna navodila in varnostne smernice

Pred vsako uporabo izvedite osnovni varnostni pregled izdelka Bird One, ki vključuje: (i) kalibracijo koles in stanje pnevmatik; (ii) varno delovanje vseh zavor in luči; (iii) dobro stanje okvirja; (iv) zadostna moč napolnjenosti baterije; in (v) kakršne koli znake poškodb, nenavadne ali pretirane obrabe ali drugih odprtih in očitnih mehanskih težav/potreb po vzdrževanju.

Komponente je treba vzdrževati in popravljati v skladu s proizvajalčevimi specifikacijami in z uporabo samo odobrenih nadomestnih delov proizvajalca, pri čemer jih morajo vgraditi trgovci ali druge usposobljene osebe.

Če skiro spremenite, garancija izgubi veljavnost in povzročil morebitne varnostne težave. Preberite in razumite vsa varnostna opozorila, navedena na nalepki izdelka.

- Priporočena starost: 16+ let.
- Nevarnost telesnih poškodb ali smrti zaradi izgube nadzora, trkov in padcev. Čelade in druga zaščitna oprema so zelo priporočljivi in jih lahko zahteva zakon.
- Ne pozabite prebrati navodil za lokalno uporabo v vaši regiji, ki jih najdete na support.bird.co
- Garancijo izdelka za vašo regijo najdete na spletnem mestu support.bird.co
- Pri vožnji s tem izdelkom upoštevajte lokalne zakone in predpise. Ne vozite se tam, kjer to prepoveduje lokalna zakonodaja.
- Prepričajte se, da je predvideno območje delovanja varno. Ne vozite se po snegu, v dežju ali po cestah, ki so mokre, blatne, ledene ali spolzke iz kakršnega koli razloga. Ne vozite se čez ovire.
- Izogibajte se ostrim udarcem, drenažnim rešetkam in nenadnim spremembam površine.
- Skiroja ne smete uporabljati za dirkanje, kaskadersko vožnjo ali druge manevre.
- Izogibajte se stiku z gibljivimi deli. Poskrbite, da se roke, noge, lasje, oblačila in drugi deli telesa ne bodo premikali od delov, kot sta motor ali zadnje kolo.

Izvirna navodila in varnostne smernice

- Med vožnjo VEDNO držite obe roki na krmilu.
- Največja teža: 220.0 lb (99,8 kg). Hkrati se ne sme peljati več kot ena oseba.
- Bird One ne smete voziti, če ste pod vplivom alkohola ali mamil, če imate srčno bolezen, ste noseči, imate težave z glavo, hrbtom ali vratom, ki omejujejo vašo sposobnost varne vožnje, če imate duševne ali fizične težave zaradi česar lahko postanete dovzetni za telesne poškodbe ali poslabšate svojo fizično spretnost ali duševno nesposobnost, da prepoznate, razumete in izvajate vsa varnostna navodila ter da lahko prevzamete nevarnosti, povezane z izdelkom Bird One.
- NE poskušajte razstavljati baterij. Nevarnost požara.
- Nikoli ne spreminjajte električnega sistema, saj lahko to povzroči nevarnost električnega šoka, električnega udara ali požara.
- NE poskušajte polniti vozila, ko je mokro.
- NE vozite in ne poskušajte polniti vozila, ki je bilo potopljeno v vodo ali če obstaja nevarnost vdora vode v predal za baterije, tudi če vozilo ni več mokro. Za nadaljnja navodila se obrnite na Bird.
- Če želite med čiščenjem preprečiti električni udar, odstranite vtič polnilnika iz električne vtičnice in obrišite vozilo s suho krpo.
- Uporabljajte samo polnilni kabel, ki ga je priskrbel proizvajalec.
- Shranjujte samo v suhih prostorih. Nikoli ne shranjujte v mokrih razmerah.

Izjava o skladnosti

Bird - Bird One

Proizvajalec: Bird Rides, Inc., 406 Broadway Avenue # 369, Santa Monica, CA 90401

izjavlja, da modeli Bird One 591B/591W/591P ustrezajo zahtevam:

Direktiva o strojih (2006/42/ES), Direktiva EMC (2014/30/EU), Direktiva o nizki napetosti (2014/35/EU) in Direktiva o radijski opremi (2014/53/EU)

Poročila:

SZHH01460633

GZES190401539502

GZES200501844001

GZES2005018440MDC

GZEM190401213802

Reskuševališče:

SGS-CSTC Standardi Technical Services Co., Ltd.

Guangzhou Branch

198 Kezhu Road, Science City, Economic & Technology

Development Area, Guangzhou, Guangdong, Kitajska

Veljavni usklajeni standardi:

2006/42/ES Priloga 1

EN ISO 12100:2010

EN 60335-1:2012+A11:2014+A13:2017

EN 61000:6-1:2007

EN 61000-6-3:2007+A1:2011

EN 300 328 v2.1.1

EN 303 413 v1.1.1

EN 301 908-1 v1.1.1.1, -2 v1.1.1.2, -13 v1.1.1.2

EN 301 511 v1.2.5.1

EN 301 489-1 v2.2.0, -17 v3.2.0, -19 v2.1.0, -52 v1.1.0

EN 60950-1:2006+A11:2009+A1:2010+A12:2011+A2:2013

EN 50566:2017

EN 50663:2017

EN 62479:2010

(RoHS) 2011/65 / EU



BIRD

© Bird Rides Europe. Bird Rides Europe B.V., Rokin 92, 1012 KZ

Amsterdam, Nizozemska. Vse pravice pridržane.

Bird in logotip Bird sta zaščiteni blagovni znamki družbe Bird Rides, Inc.

