



# Instrukcja użytkowania

birdie



# Czas na Birdie.

Witaj wśród nas! Mamy nadzieję, że Twoje dzieci pokochają tę nową formę relaksu. Nie zapomnij udostępnić zdjęć z jazdy, opatrując je znacznikiem @Bird na Instagramie.

#BirdieLife

birdie

## POZNAJ BIRDIE

Hulajnoga Birdie jest już częściowo zmontowana, więc pozostaje Ci tylko kilka rzeczy do zrobienia, aby Twoje dziecko mogło mieć prawdziwą frajdę z jazdy. Sprawdź na podstawie poniższego schematu, czy masz wszystkie materiały wymagane do montażu.

TEOWNIK



× 1

PLATFORMA



× 1

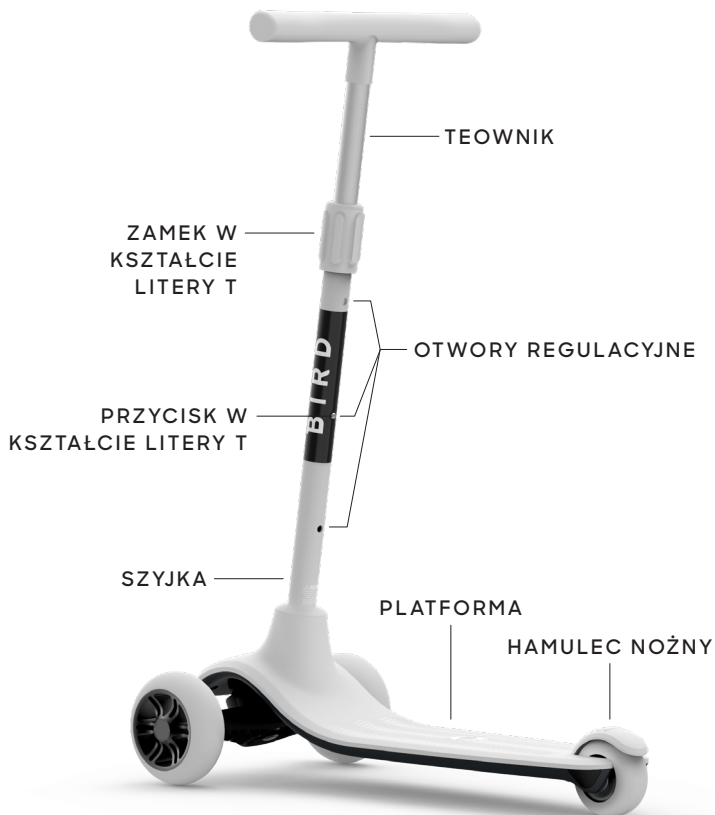

birdie

## MONTAŻ

Ustaw teownik nad otworem w platformie.  
Upewnij się, że zatrask w kształcie litery T jest wyrównany z wycięciem otworu.  
Naciśnij zatrask i wsuń teownik do otworu.  
Po zablokowaniu teownika powinno się usłyszeć kliknięcie. Upewnij się, że teownik jest zabezpieczony, odwracając hulajnogę Birdie i sprawdzając, czy zatrask jest widoczny pod otworem w platformie.

Zanim pozwolisz dziecku na jazdę, upewnij się, że szyjka, koła i rama hulajnogę Birdie nie noszą widocznych śladów uszkodzeń, a wszystkie śruby są mocno dokręcone.

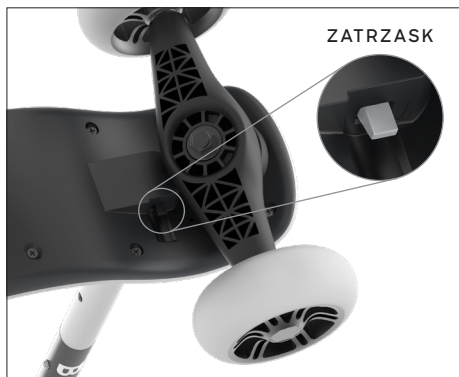
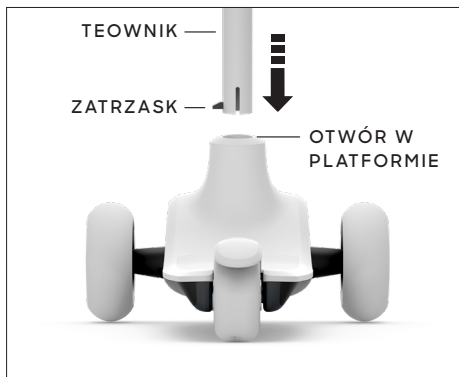

## REGULACJA WYSOKOŚCI

Przekręć teownik blokujący w kierunku przeciwnym do ruchu wskazówek zegara. Następnie naciśnij przycisk w kształcie litery T, wysuń kierownicę na żądaną wysokość i przekręć blokadę zgodnie z ruchem wskazówek zegara aż do oporu. Upewnij się, że wysokość kierownicy jest równa lub niższa od górnego otworu regulacyjnego.

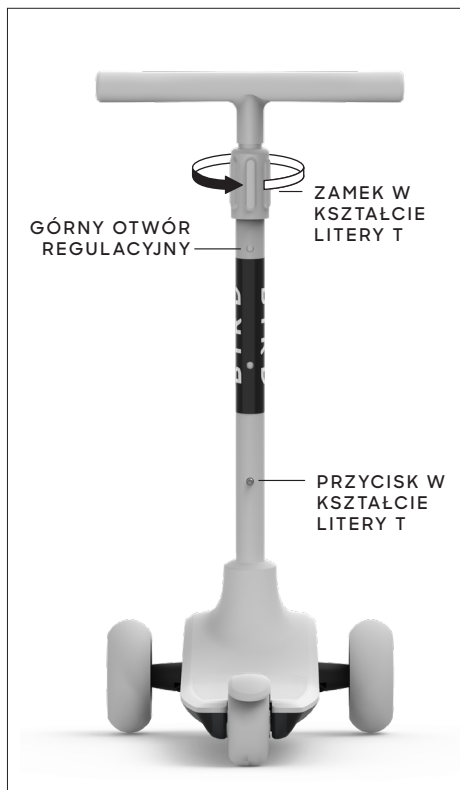

birdie

## ZDEJMOWANIE KIEROWNICY

Odwróć hulajnogę Birdie tak, aby była widoczna dolna część platformy. Naciśnij zatrzask w pobliżu otworu w platformie, a następnie pociągnij teownik, aby go wyjąć.

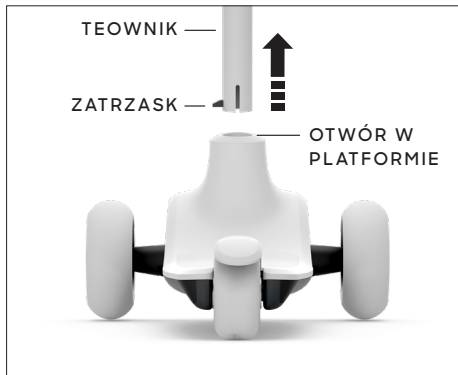
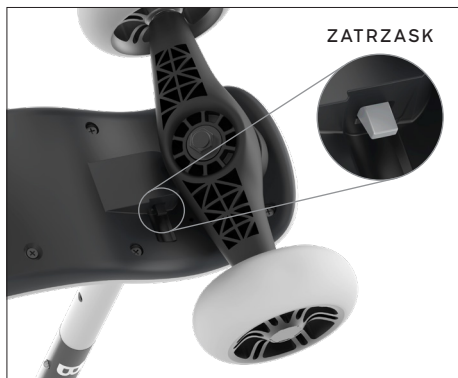



## KONSERWACJA

Koła należy regularnie sprawdzać pod kątem dokręcenia śrub i jeśli są poluzowane, dokręcać je.

W przypadku konieczności dokręcenia kół użyj małego śrubokręta płaskiego do zdjęcia osłon śrub.

Za pomocą klucza imbusowego 5 mm dokręć śrubę w kole.

Należy pamiętać, że dla większego bezpieczeństwa przednie lewe koło hulajnogi Birdie wykorzystuje lewoskrętną śrubę, którą dokręca się, obracając śrubokrętem w kierunku przeciwnym do ruchu wskazówek zegara. W przednim prawym i w tylnym kole użyte są zwykłe śruby, które dokręca się w kierunku zgodnym z ruchem wskazówek zegara.

Po zakończeniu dokręcania załóż zaślepki śrub.

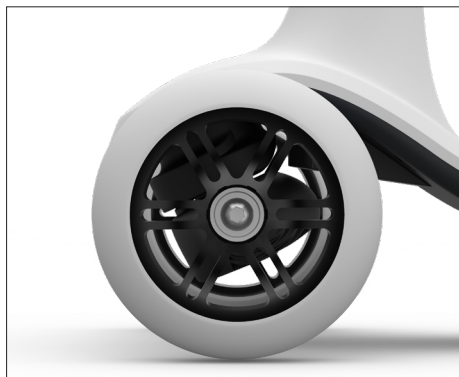
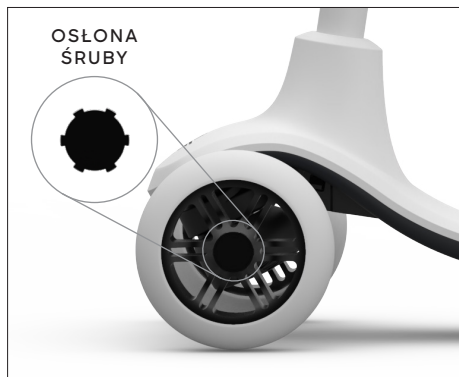



# OSTRZEŻENIE

## INSTRUKCJE I OSTRZEŻENIA DOTYCZĄCE BEZPIECZNEJ JAZDY

- Hulajnoga odpowiednia dla dzieci w wieku 3-8 lat, o maksymalnej wadze ciała 50 kg (110 funtów). Produkt jest nieodpowiedni dla dzieci w wieku poniżej 3 lat.
- Wymagany jest nadzór osoby dorosłej.
- Przed każdą jazdą sprawdź i zabezpiecz wszystkie łączniki.
- Wszelkie modyfikacje hulajnogi Birdie spowodują wygaśnięcie gwarancji.
- Części metalowe mogą z czasem korodować, zwłaszcza jeśli są wystawione na działanie wilgoci.
- Zestaw zawiera małe części niezmontowane, które mogą stwarzać ryzyko zadławienia; montaż musi przeprowadzać osoba dorosła.
- Podczas jazdy na hulajnodze należy nosić sprzęt ochrony. Obejmuje on kask, buty z gumowymi podeszwami oraz ochraniacze na nadgarstki, łokcie i kolana.
- Pomóż swojemu dziecku czuć się komfortowo: musi nauczyć się zachowywania pełnej kontroli nad hulajnogą Birdie. Zawsze musisz jechać ostrożnie, aby uniknąć upadków lub kolizji.
- Należy jeździć po gładkich, utwardzonych powierzchniach, z dala od pojazdów silnikowych. Unikaj ostrych nierówności, krater odpywowych i nagłych zmian rodzaju nawierzchni. Hulajnoga Birdie może się nagle zatrzymać.
- Unikaj nadmiernej prędkości związanej z jazdą w dół. Upewnij się, że Twoje dziecko nie zjeżdża ze stromych wzniesień ani nie przekracza prędkości 4,8 km/h (3 mile/h).
- Unikaj dróg, ścieżek i miejsc, w których odbywa się ruch pojazdów mechanicznych. Przestrzegaj wszystkich lokalnych praw i przepisów dotyczących ruchu drogowego i jazdy na hulajnogach.
- Uważaj na pieszych!
- Unikaj ulic i powierzchni zalanych wodą, pokrytych piaskiem, żwirem, ziemią, liśćmi lub jakimikolwiek odpadkami. Deszczowa pogoda pogarsza przyczepność, hamowanie i widoczność podczas jazdy na hulajnodze.
- Hulajnoga Birdie może być używana w danej chwili tylko przez jedno dziecko.
- Nigdy nie pozwalaj dziecku jeździć w nocy.
- Pamiętaj o pogodzie i ukształtowaniu terenu. Nie należy jeździć po piaszczystych, szorstkich, oblodzonych, mokrych lub nierównych powierzchniach.
- Zużyte lub uszkodzone części natychmiast wymieniaj.
- Podczas ciągłej pracy hamulec się nagrzewa. Nie dotykaj go tuż po zahamowaniu.
- Dorośli muszą przeprowadzić wstępne procedury regulacyjne, aby rozłożyć hulajnogę Birdie, wyregulować kierownicę i elementy sterujące do odpowiedniej wysokości and steering to height.





Birdie Model Nr VA00027 / VA00028 / VA00029



**Czy są pytania? Odpowiemy na każde pytanie.**

Skontaktuj się z firmą Bird za pośrednictwem aplikacji lub  
wyślij wiadomość e-mail na adres [shopemea@bird.co](mailto:shopemea@bird.co)

**Bird Rides Europe B.V.,**

Rokin 92, 1012 KZ,  
Amsterdam, Niderlandy



[www.bird.co](http://www.bird.co)

Ten produkt jest zgodny z następującymi normami zharmonizowanymi: EN 71-1: Bezpieczeństwo zabawek. Właściwości mechaniczne i fizyczne. | EN 71-2: Bezpieczeństwo zabawek. Palność. | EN 71-3: Bezpieczeństwo zabawek. Migracja niektórych elementów.

