

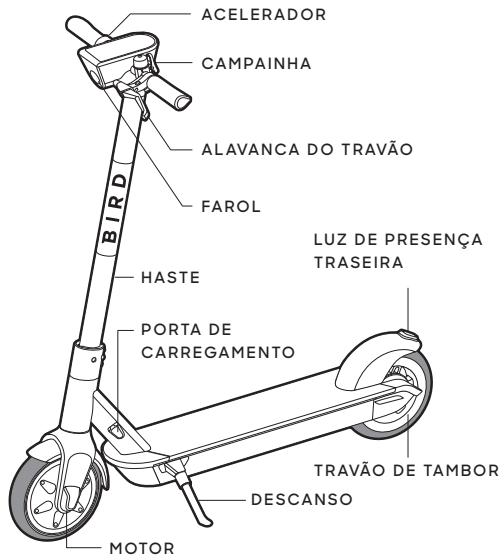

Comece.

BirdOne

# 1 Conheça a One.



**x4**



OB11SC6

**x1**



OB199T1

**x1**



OB15PS1

## 2 Montagem da One.

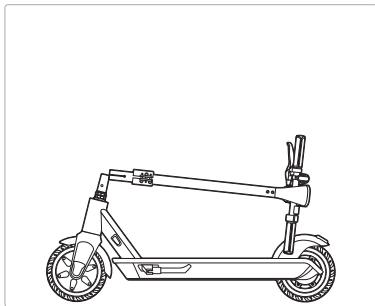

- 1 Rode o tubo oval e alinhe a abertura com o eixo da haste do garfo.

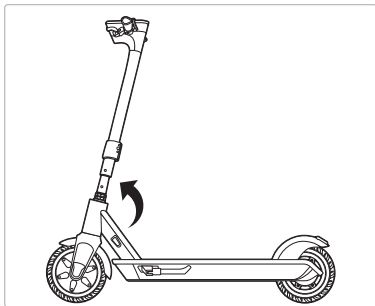

- 2 Alinhe o tubo oval e os orifícios dos parafusos do eixo da haste do garfo. Alinhe os orifícios ao rodar o tubo oval até que esteja alinhado com a haste do garfo.

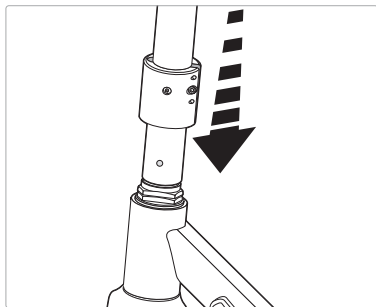

- 3** Deslize a braçadeira para baixo até chegar ao fundo na estrutura principal.

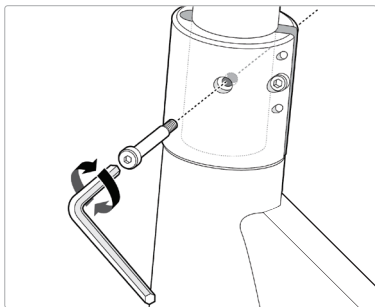

- 4** Certifique-se de que o orifício da braçadeira esteja alinhado com a haste do garfo e os orifícios do tubo oval. Uma vez alinhado, insira o parafuso de ressalto M5 e aperte. Aperte até o parafuso de ressalto não rodar mais.

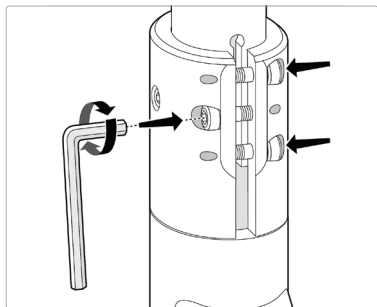

- 5** Aperte todos os 3 parafusos da braçadeira.  
Para evitar ferimentos graves, os três parafusos da braçadeira devem ser apertados com segurança antes da condução.

### 3 A carregar

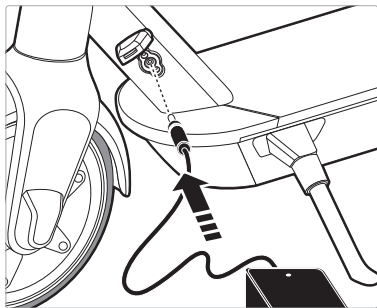

- 1 CONECTE O ADAPTADOR DE ENERGIA**  
Após montar a sua Bird One, é hora de carregar. Utilize a fonte de alimentação incluída e conecte-a à porta de carregamento.

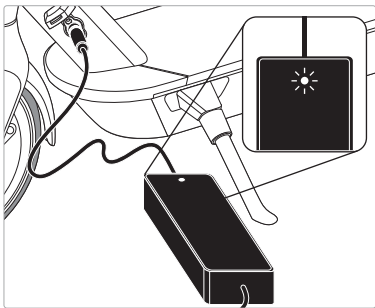

- 2 TERMINE O CARREGAMENTO**  
Quando totalmente carregada, uma luz verde na fonte de alimentação indica que a carga está completa. Desconecte a fonte de alimentação da porta de carregamento antes da condução.

- ⚠ AVISO:** Não tente carregar se a porta de carregamento ou o adaptador de energia estiverem molhados.
- ⚠ AVISO:** A temperatura ambiente deve ser de 32-104°F (0-40°C) \* durante o carregamento. A bateria não carrega fora destes limites de temperatura.
- ⚠ AVISO:** Risco de incêndio: não tente desmontar o carregador. Nenhuma peça pode ser reparada pelo utilizador.

# 4 Descarregue a aplicação e emparelhe com a sua Bird One.

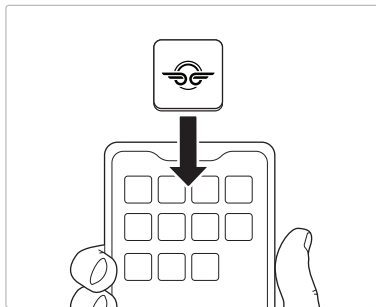

- 1 Descarregue a aplicação Bird no seu dispositivo.

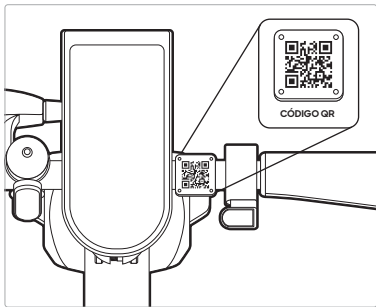

- 2 Abra a aplicação para digitalizar o código QR e emparelhar com a sua Bird One.t

# 5 Condução

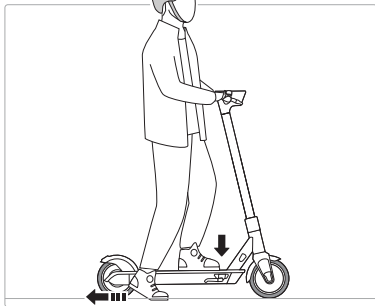

## 1 INÍCIO

Para começar a conduzir, certifique-se primeiro de dobrar o descanso. Empurre com o pé para iniciar a Bird One com um pé no veículo e o outro no chão. Empurre o veículo com pelo menos dois empurrões com o pé antes de subir para o mesmo para o conduzir.

Pressione o acelerador para baixo no guidador direito para acelerar a trotinete.

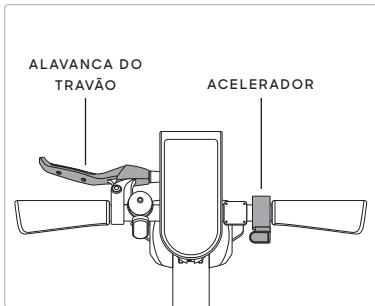

## 2 PARAGEM

Utilize o travão no guidador esquerdo para desacelerar ou parar o veículo.



## Limpeza e Armazenamento

- Utilize um pano macio e húmido para limpar o quadro. A sujidade difícil de remover pode ser esfregada com uma escova de dentes e, de seguida, limpa com um pano macio húmido.
- Não lave a sua Bird One com álcool, gasolina, acetona ou outros solventes corrosivos. Estas substâncias podem danificar a aparência e a estrutura interna da sua Bird One. Não lave a sua Bird One com dispositivos de lavagem ou mangueiras de alta pressão.
- Aviso – Certifique-se de que a sua Bird One está desligada e o cabo de carregamento está desconectado antes da limpeza; caso contrário, pode danificar os componentes eletrónicos.
- Temperaturas de armazenamento: -10-40°C (14-104°F)

## Manutenção do pacote de baterias

- Não armazene ou carregue a bateria em temperaturas fora dos limites declarados (consulte as especificações). Não perfure a bateria. Consulte as leis e os regulamentos locais relativamente à reciclagem e / ou eliminação de baterias.
- Uma bateria com uma boa manutenção pode funcionar bem mesmo depois de muitos quilómetros de condução. Carregue a bateria após cada viagem para evitar o desgaste completo da bateria. A sua utilização à temperatura ambiente (22°C [70°F]), o alcance e o desempenho da bateria são melhores.
- **Aviso:** Não tente desmontar a bateria. Risco de incêndio. Não existem peças que possam ser reparadas pelo utilizador.
- **Aviso:** não conduza quando a temperatura ambiente estiver fora da temperatura de operação (consulte as especificações), porque a temperatura baixa / alta limitará a potência / torque máximo. Isto pode causar fermentos ou danos materiais devido a deslizes ou quedas.

## Manutenção da sua Bird One

- Como todos os veículos, a sua Bird One precisará de manutenção de vez em quando. Para obter mais informações sobre manutenção, consulte a lista de verificação de pré-voo da Bird One e o Manual do Utilizador da Bird One, que podem ser acedidos em [support.bird.co](http://support.bird.co).
- **Sem zeros:** evite atrasos ao manter a sua Bird carregada.
- **Céu limpo:** evite andar com a sua Bird durante e após condições climáticas extremas ou húmidas (chuva, neve, etc.).
- **A arte da manutenção da Bird:** examine as seguintes peças da Bird antes de cada viagem para manter a sua Bird em ótima forma. Como sempre, estamos aqui para ajudar em caso de algum problema. Envie um e-mail para [hello@bird.co](mailto:hello@bird.co) se tiver alguma dúvida sobre a manutenção da sua Bird.
- **Travões de mão:** a roda não deve girar durante a travagem – teste-a ao empurrar a sua Bird para a frente e para trás enquanto pressiona a alavanca do travão.
- **Pneus:** certifique-se de que os pneus estão em boas condições e ainda têm banda de rodagem suficiente.
- **Para-lamas:** os para-lamas das rodas dianteiras e traseiras devem estar no lugar e conectados com segurança ao quadro.
- **Direção:** mova o guiador para a frente e para trás para verificar se a direção está firme. Rode também o guiador para a esquerda e para a direita para garantir que a direção esteja suave e não emperre ou encrave de nenhuma forma.
- **Abrigue-me:** se deixar a sua Bird no exterior, mantenha-a seca colocando-a sob uma cobertura. Leve a sua Bird para o interior em caso de condições climáticas e temperaturas extremas.

# Especificações da Bird One

Travagem	Motor dianteiro regenerativo; tambor traseiro
Resistente a salpicos	IP34
Rodas	Pneumático semi-sólido de 9" (228,6 mm)
Bateria	12800 mAH
A carregar	Unidade da fonte de alimentação com cabo de carregamento
Comprimento	110 cm
Largura	46 cm
Altura	119 cm
Peso	17,5 kg
Tensão de entrada	42V
Corrente de entrada	2,0 A máx.



Perguntas? Nós temos as respostas.

Visite [support.bird.co](http://support.bird.co) para obter ajuda.

Bird Rides Europe B.V.,

Rokin 92, 1012 KZ, Amsterdão, Países Baixos

[shopmea@bird.co](mailto:shopmea@bird.co)

## Instruções originais e diretrizes de segurança

Antes de cada utilização, realize uma inspeção básica de segurança da Bird One, incluindo: (i) calibração das rodas e condição dos pneus; (ii) operação segura de todos os travões e luzes; (iii) boas condições do quadro; (iv) potência de carregamento da bateria suficiente; e (v) qualquer sinal de dano, desgaste incomum ou excessivo, ou outro problema mecânico aberto e óbvio / necessidades de manutenção.

A manutenção e a reparação dos componentes devem ser realizadas de acordo com as especificações do fabricante e utilizando apenas peças de substituição autorizadas pelo fabricante com instalação realizada por revendedores ou outras pessoas qualificadas.

Não modifique a trotinete, pois isso anulará a sua garantia e introduzirá potenciais problemas de segurança. Leia e entenda todos os avisos de segurança listados no rótulo do produto.

- Idade recomendada: 16 anos ou mais.
- Risco de ferimentos ou morte devido a perda de controlo, colisões e quedas. Capacetes e outros equipamentos de proteção são altamente recomendados e podem ser exigidos por lei.
- Certifique-se de ler o Manual do Utilizador local para a sua região encontrado em [support.bird.co](http://support.bird.co)
- A garantia do produto para a sua região pode ser encontrada em [support.bird.co](http://support.bird.co)
- Cumpra as leis e os regulamentos locais ao conduzir este produto. Não conduza onde for proibido pela legislação local.
- Certifique-se de que a área de operação pretendida é segura. Não conduza na neve, na chuva ou em estradas molhadas, lamacentas, geladas ou escorregadias por qualquer motivo. Não conduza por cima de obstáculos.
- Evite saliências acentuadas, grades de drenagem e mudanças bruscas de superfície.
- A trotinete não deve ser utilizada para corridas, acrobacias ou outras manobras.
- Evite o contacto com peças móveis. Certifique-se de que as mãos, os pés, o cabelo, as

## Instruções originais e diretrizes de segurança

roupas e outras partes do corpo estão distantes de peças móveis como o motor ou a roda traseira.el.

- Mantenha SEMPRE as duas mãos no guidador ao conduzir.
- Peso máximo: 220,0 lb (99,8 kg). Não deve haver mais do que um condutor de cada vez.
- Não deve conduzir a Bird One se estiver sob a influência de álcool ou drogas, se tiver problemas cardíacos, se estiver grávida, se tiver doenças da cabeça, de costas ou do pescoço que limitem a sua capacidade de conduzir com segurança, se tiver quaisquer problemas mentais ou físicos que podem torná-lo suscetível a lesões ou prejudicar a sua destreza física ou capacidade mental para reconhecer, compreender e executar todas as instruções de segurança e ser capaz de assumir os perigos inerentes à Bird One.
- NÃO tente desmontar a bateria. Risco de incêndio.
- Nunca modifique o sistema elétrico, pois isso pode resultar em risco de choque elétrico, eletrocussão ou incêndio.
- NÃO tente carregar um veículo enquanto molhado.
- NÃO conduza ou tente carregar um veículo que tenha sido submerso em água ou se houver risco de entrada de água no compartimento da bateria, mesmo se o veículo já não estiver molhado. Entre em contacto com a Bird para obter mais instruções.
- Para evitar choque elétrico durante a limpeza, remova a ficha do carregador da tomada e limpe o veículo com um pano seco.
- Utilize apenas o cabo de carregamento fornecido pelo fabricante.
- Armazene apenas em áreas secas. Nunca armazene em condições húmidas.

# Declaração de Conformidade

## Bird - Bird One

Fabricante: Bird Rides, Inc., 406 Broadway Avenue #369, Santa Monica, CA 90401

Declara que os modelos Bird One 591B / 591W / 591P estão em conformidade com os requisitos de: Diretiva de Máquinas (2006/42/CE), Diretiva CEM (2014/30/UE), Diretiva de Baixa Tensão (2014/35/UE) e Diretiva de Equipamento de Rádio (2014/53/UE)

### Relatórios:

SZHH01460633

GZES190401539502

GZES200501844001

GZES2005018440MDC

GZEM190401213802

### Instalações de Teste:

SGS-CSTC Standards Technical Services Co., Ltd.

Agência de Guangzhou

198 Kezhu Road, Science City, Economic & Technology

Área de Desenvolvimento, Guangzhou, Guangdong, China

### Normas Harmonizadas Aplicáveis:

2006/42/EC Anexo 1

EN ISO 12100:2010

EN 60335-1:2012+A11:2014+A13:2017

EN 61000:6-1:2007

EN 61000-6-3:2007+A1:2011

EN 300 328 v2.1.1

EN 303 413 v1.1.1

EN 301 908-1 v11.1.1, -2 v11.1.2, -13 v11.1.2

EN 301 511 v12.5.1

EN 301 489-1 v2.2.0, -17 v3.2.0, -19 v2.1.0, -52 v1.1.0

EN 60950-1:2006+A11:2009+A1:2010+A12:2011+A2:2013

EN 50566:2017

EN 50663:2017

EN 62479:2010

(RoHS) 2011/65/UE



BIRD

© Bird Rides Europe B.V., Amsterdão, Países Baixos. Todos os direitos reservados.

Bird e o logótipo da Bird são marcas registradas da Bird Rides, Inc.

